

nielsen®

DŘEVĚNÉ ŘEZANÉ RÁMY

KATALOG

2026

KLASICKÝ PROFIL

str. 4

BANDIE, BENYTA, BOHEME, BOHEMA, BOHEMI, BRAGI, BRANCO, BREDÁ, BRUGNERA, COFI, COFINI, FIOR, FLORIANO, GALIA, GONA, GORIZIA, GRIGO, GRIGONI, LIDO, LIVORNE, LORELLA, LOZANE, MASETTO, METALIA 20, METALIA 45, NOVELLO, NOZZO, PADOVA, PIANA, PIAVE, PIAVON, PINHAL, PINOS, RAMA, RAMZAU, RAMZO, RAMZONI, RIVALTA, SAGUNE, SALTORE, TARA, TARIN, TIEPO, TIEPOLO, VERDI

OBRÁCENÝ PROFIL

str. 50

AQUA, AQUARELLE, AQUINE, BERGANE, BERGE, ESTRELA, PADERNO, RIGATO, VENEZIA

MODERNÍ / PLOCHÝ PROFIL

str. 60

ALGO, ALGONI, ALMADA, ANTE, ARCADE, ATILLA, AUGUSTA, BELLA, BELLATO, BORGO, CAMINO, CANDOLE, FELLI, FOSSA, CHAMPAGNE, LOFT, LÓRIA, LOVADI, LUPA, MANESSO, MASCA, MEOLO, MOLLATO, MORINI, MUSANO, MUSI, MUSTA, NORTE, NORTINI, OAZA, OAZA/APP, OLIVA, OMEGA, ORIANO, PALANE, PEGI, TEGI, TEGON, TEGONI, TEZZE, PLEXI, TICIA, TICIAGO, TRENTO, VANO, VARAGO, VOLTA, ZEVIO

SPECIÁLNÍ PROFIL

str. 114

ALLA, ALZINE, BOSCO, HAVANA, NINE, NOSTE, STUDIO, STUDIO-D



Jednoduchá elegance.

Dřevěné rámy se citlivě přizpůsobí prostředí...



DŘEVĚNÉ ŘEZANÉ RÁMY

Dřevěné profily firmy Nielsen odrážejí aktuální designové trendy i klasiku obrazových profilů. Jedním ze zásadních hledisek při výběru do skladové nabídky firmy je kvalita použitého materiálu a zkušenosti výrobců s povrchovou úpravou. Ne nadarmo jsou dodavateli firmy přední světoví výrobci a to jak z Itálie a Španělska, tak i z Portugalska nebo Německa.

Tato skutečnost je mimo jiné zárukou ekologických postupů při výrobě dřevěných profilů a to jak z hlediska certifikovaného získávání dřevěné hmoty, tak použití nejnovějších ekologických prostředků povrchové úpravy.

Novinky jsou zařazovány po důkladném zvážení všech okolností ve spolupráci s dodavateli, předními odborníky na moderní design i klíčovými zákazníky firmy.

DŘEVĚNÉ ŘEZANÉ RÁMY / klasický profil

BANDIE PROFIL 145

Klasický tvar profilu pro denní použití.
Osvědčené odstíny povrchů, fólie. Vyfrézováno z borovicového dřeva.

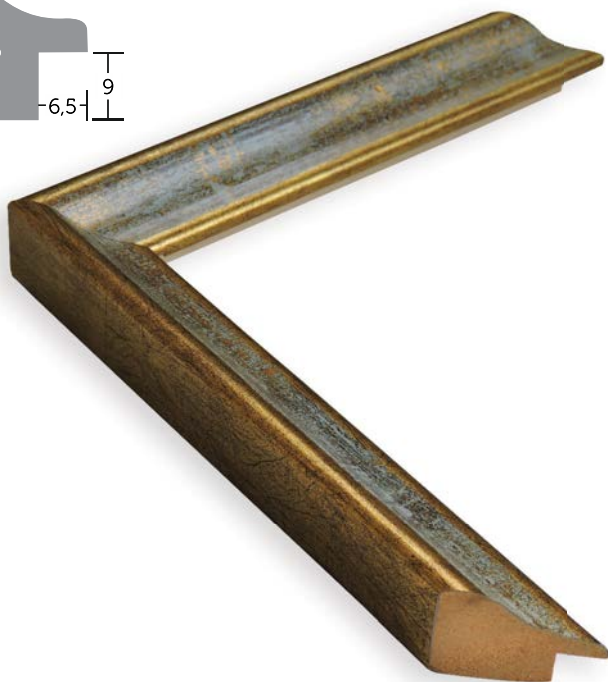
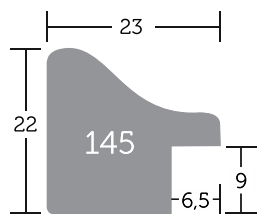

145/

| | |
|----|---------------------------|
| 92 | Bandie_23 - zlato |
| 93 | Bandie_23 - stříbro |
| 96 | Bandie_23 - zlato/červená |
| 97 | Bandie_23 - zlato/zelená |
| 98 | Bandie_23 - zlato/bílá |

↔ 23 ☐ 50

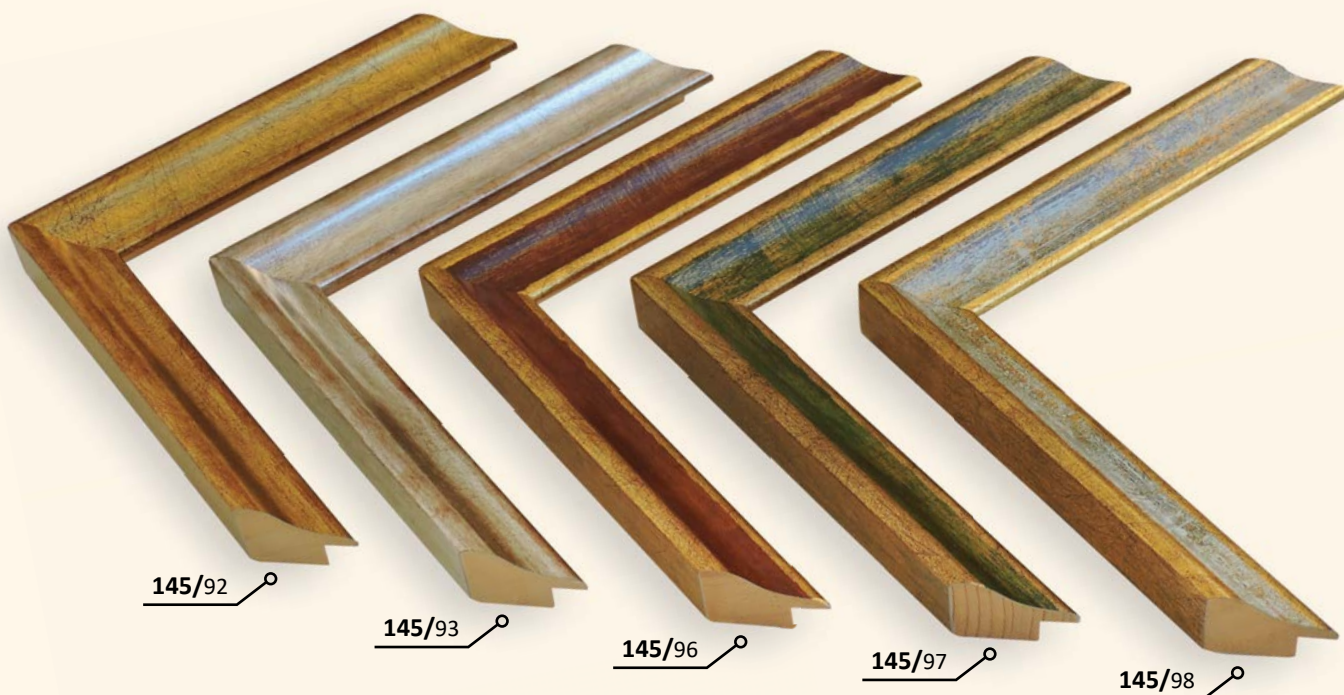

145/92

145/93

145/96

145/97

145/98

DŘEVĚNÉ ŘEZANÉ RÁMY / klasický profil

BENYTA PROFIL 528

Klasický, velmi pěkný profil. Typického rázu, střední rozměr, nezaměnitelná povrchová úprava speciálními vosky. Ozdobná lišta vhodná pro starší dobová díla.

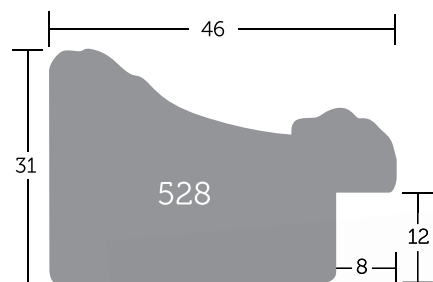

528/

| | |
|------------|-------------------|
| 245 | Benyta_46 - zlatá |
|------------|-------------------|

| | |
|------------|----------------------|
| 246 | Benyta_46 - stříbrná |
|------------|----------------------|

↔ 46 ☐ 55



528/245

528/246

DŘEVĚNÉ ŘEZANÉ RÁMY / klasický profil

BOHEME PROFIL 1226

Tradiční klasický profil ve skvělém zpracování. Nejširší ze tří rozměrových variant.

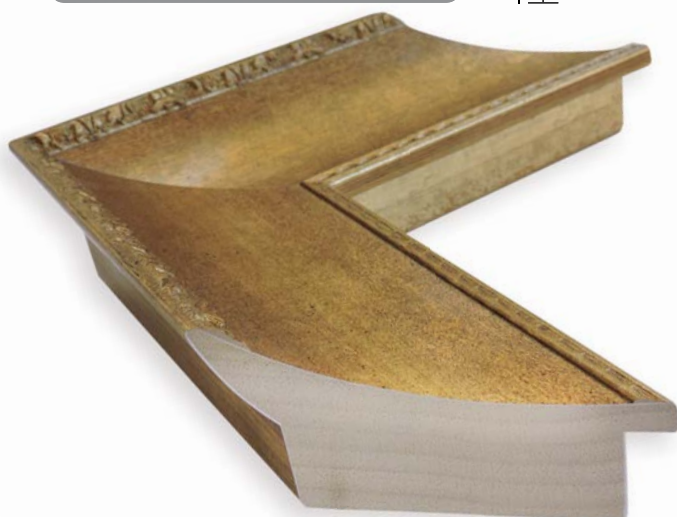
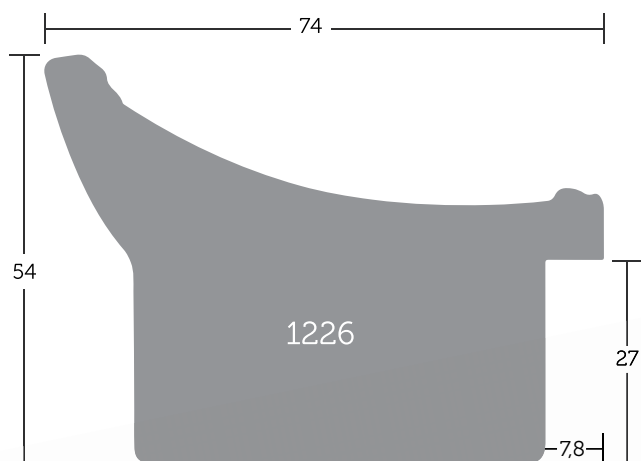

1226/

| | | |
|---------|------------|---------------------------|
| NOVINKA | 853 | Boheme_74 - zlato |
| NOVINKA | 854 | Boheme_74 - stříbro |
| NOVINKA | 855 | Boheme_74 - hnědá/zlato |
| NOVINKA | 857 | Boheme_74 - černá/zlato |
| NOVINKA | 858 | Boheme_74 - černá/stříbro |

↔ 74 📏 60

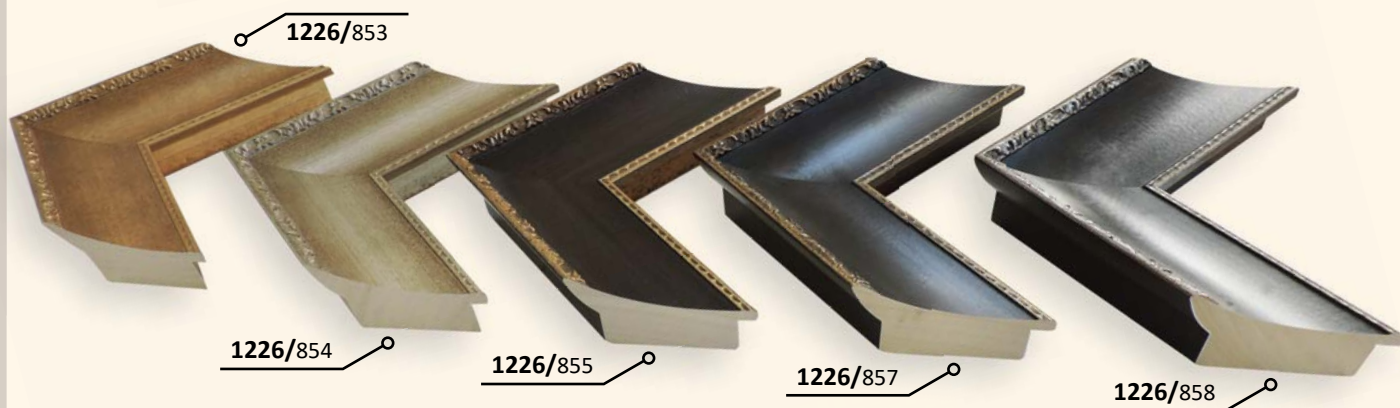

DŘEVĚNÉ ŘEZANÉ RÁMY / klasický profil

BOHEMA PROFIL 1228

Tradiční klasický profil ve skvělém zpracování. Střední rozměr ze tří variant.

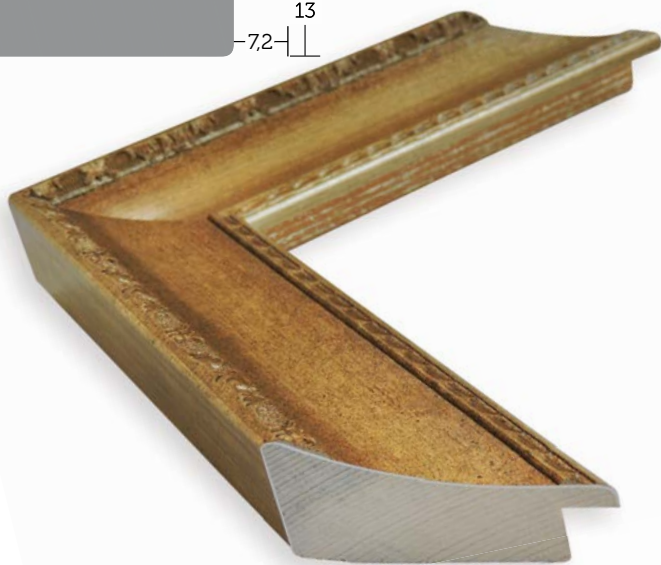
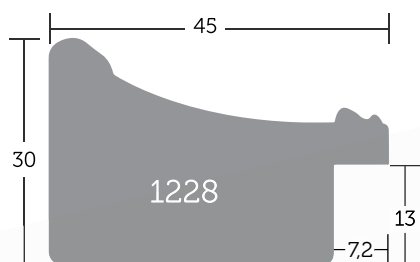

1228/

| | | |
|---------|------------|---------------------------|
| NOVINKA | 853 | Bohema_45 - zlato |
| NOVINKA | 854 | Bohema_45 - stříbro |
| NOVINKA | 855 | Bohema_45 - hnědá/zlato |
| NOVINKA | 857 | Bohema_45 - černá/zlato |
| NOVINKA | 858 | Bohema_45 - černá/stříbro |

↔ 45 📏 55

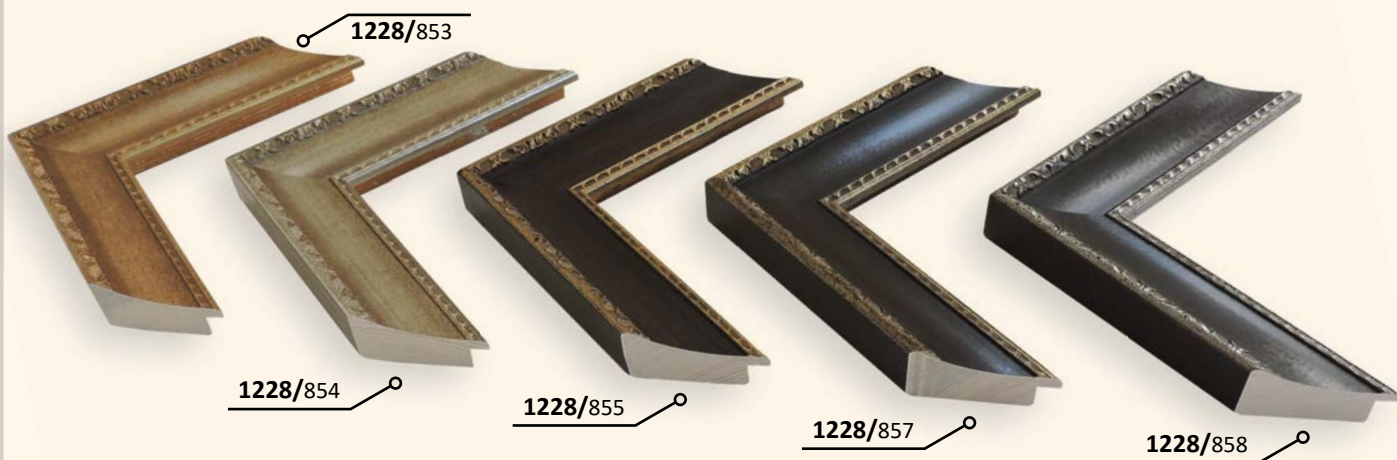

DŘEVĚNÉ ŘEZANÉ RÁMY / klasický profil

BOHEMI PROFIL 1229

Tradiční klasický profil ve skvělém zpracování. Nejmenší ze tří rozměrových variant.

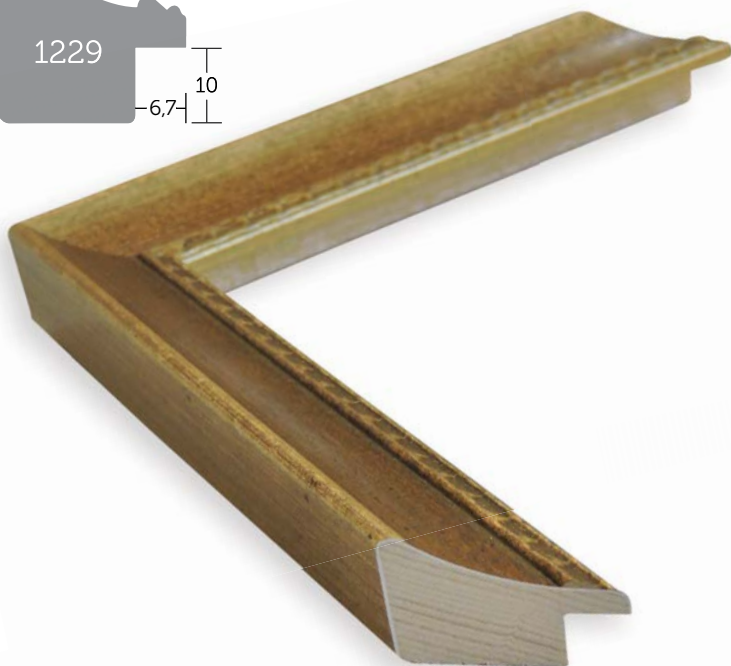
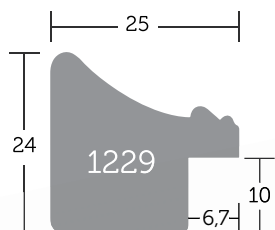

1229/

| | | |
|---------|------------|---------------------------|
| NOVINKA | 853 | Bohemi_20 - zlato |
| NOVINKA | 854 | Bohemi_20 - stříbro |
| NOVINKA | 855 | Bohemi_20 - hnědá/zlato |
| NOVINKA | 857 | Bohemi_20 - černá/zlato |
| NOVINKA | 858 | Bohemi_20 - černá/stříbro |

☞ 20 ☞ 50

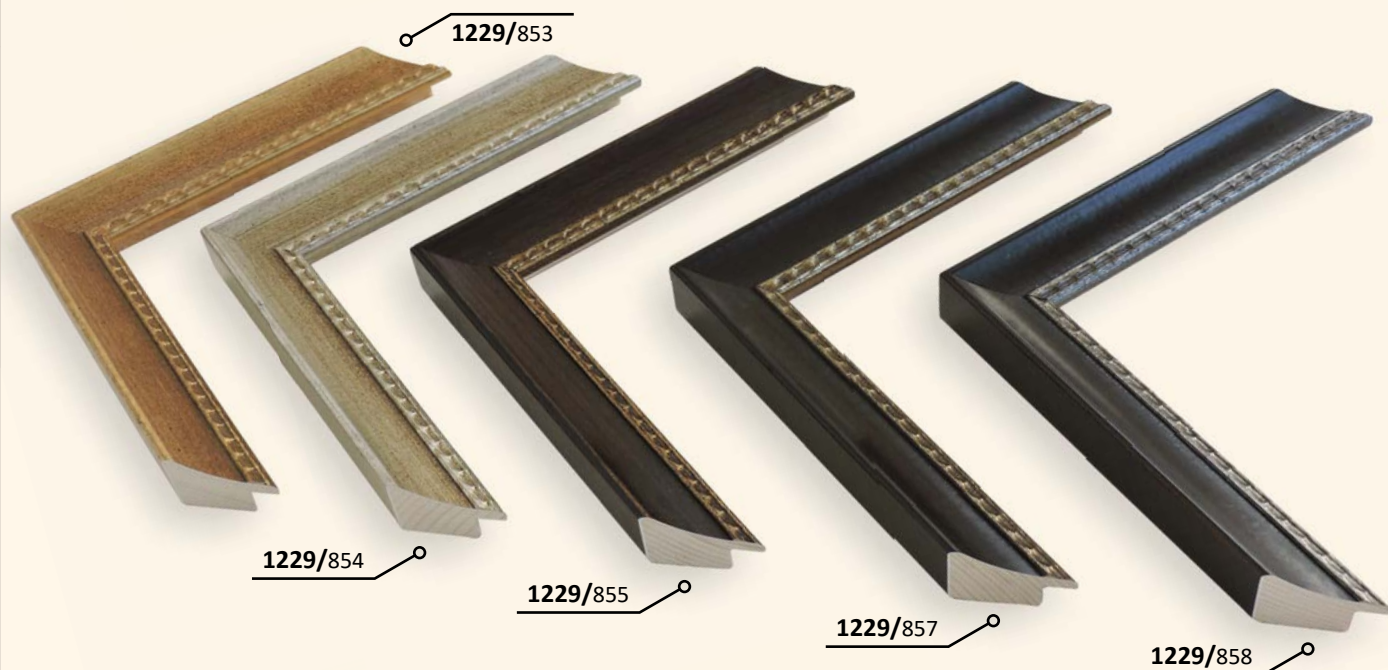

DŘEVĚNÉ ŘEZANÉ RÁMY / klasický profil

BRAGI PROFIL 961

Subtilní profil se stříkanými laky a ručním dokončením.

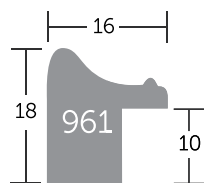

961/

| | |
|------------|--------------------------|
| 145 | Bragi_16 - zlato |
| 146 | Bragi_16 - stříbro |
| 147 | Bragi_16 - ořech/zlato |
| 148 | Bragi_16 - černá/stříbro |
| 149 | Bragi_16 - bílá/stříbro |

↔ 16 ☐ 50

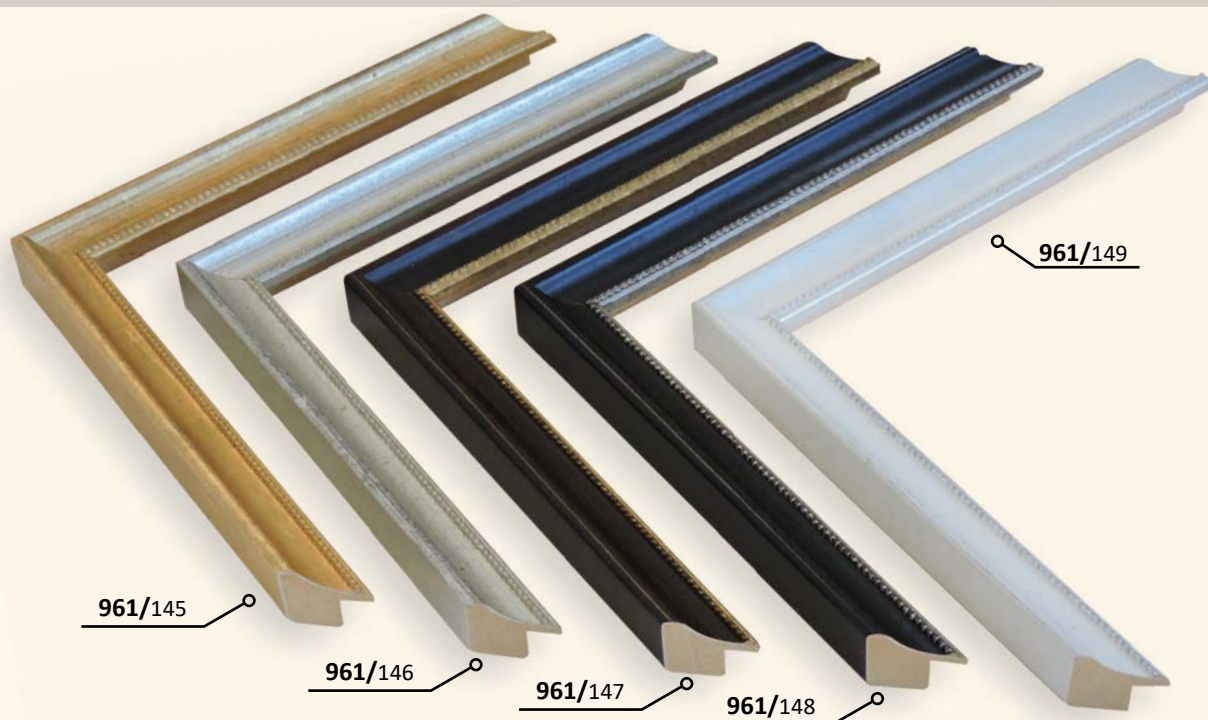

DŘEVĚNÉ ŘEZANÉ RÁMY / klasický profil

BRANCO PROFIL 960

Kvalitně zpracovaný profil, stříkané laky s patinou a ručním dokončením.

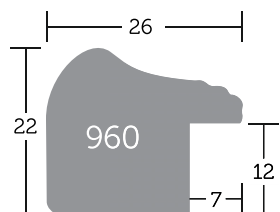

960/

| | |
|------------|-------------------------|
| 145 | Branco_26 - zlato |
| 146 | Branco_26 - stříbro |
| 147 | Branco_26 - ořech/zlato |

↔ 26 50

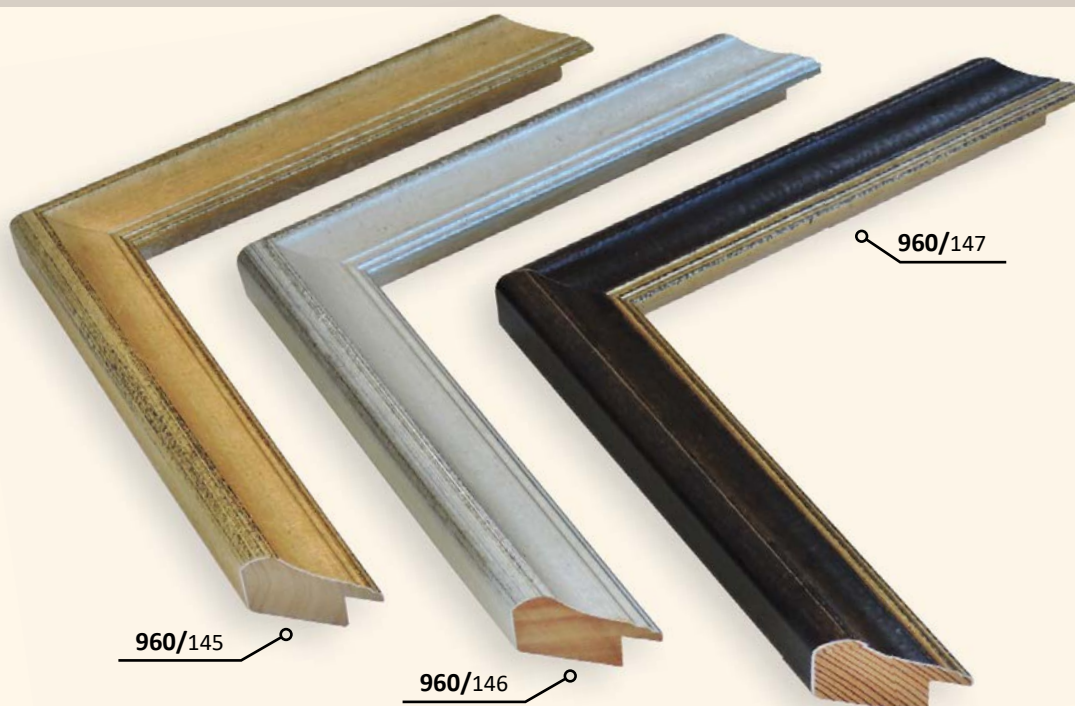

DŘEVĚNÉ ŘEZANÉ RÁMY / klasický profil

BREDA PROFIL 957

Masivní varianta, stříkané laky s ručním dokončením.
Úžasná povrchová úprava v italském designu.

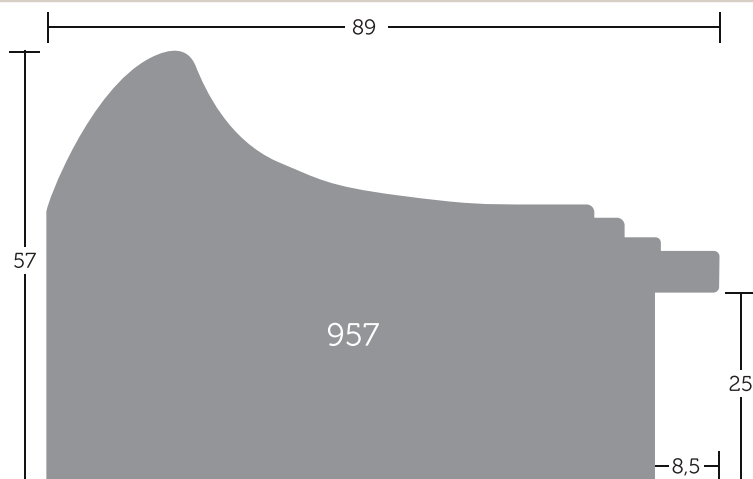

957/

| | |
|------------|------------------------|
| 145 | Breda_89 - zlato |
| 146 | Breda_89 - stříbro |
| 147 | Breda_89 - ořech/zlato |

↔ 89 ☐ 65

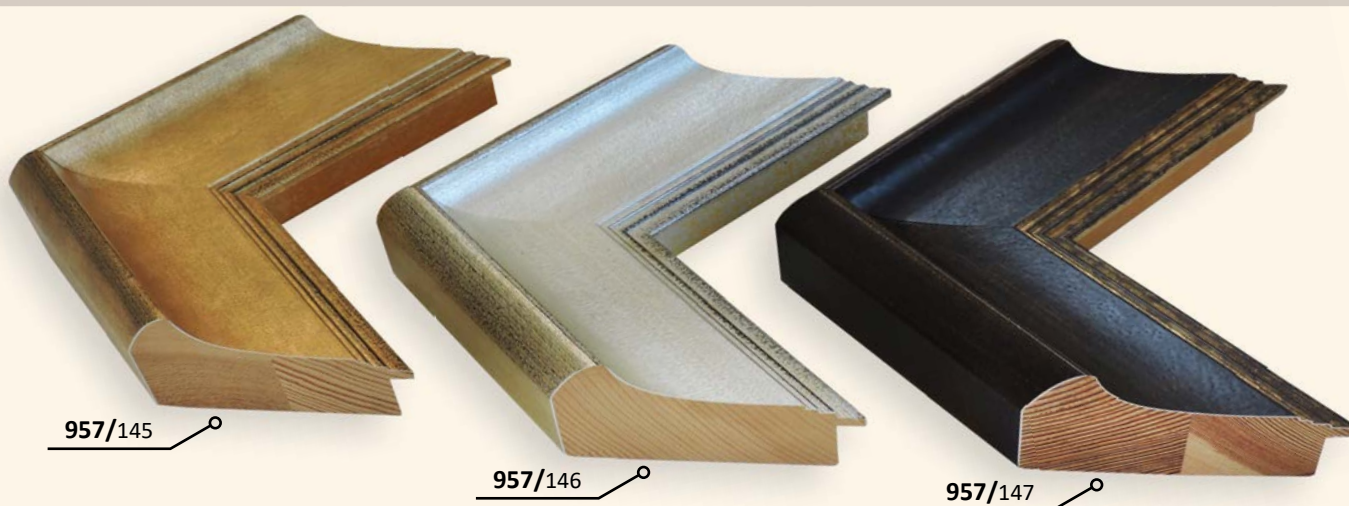

957/145

957/146

957/147

DŘEVĚNÉ ŘEZANÉ RÁMY / klasický profil

BRUGNERA PROFIL 958

Střední varianta, stříkané laky s patinou a ručním dokončením.
Italský design.

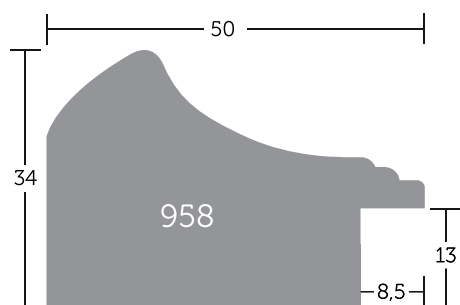

958/

| | |
|------------|---------------------------|
| 145 | Brugnera_50 - zlato |
| 146 | Brugnera_50 - stříbro |
| 147 | Brugnera_50 - ořech/zlato |

↔ 50 📏 60

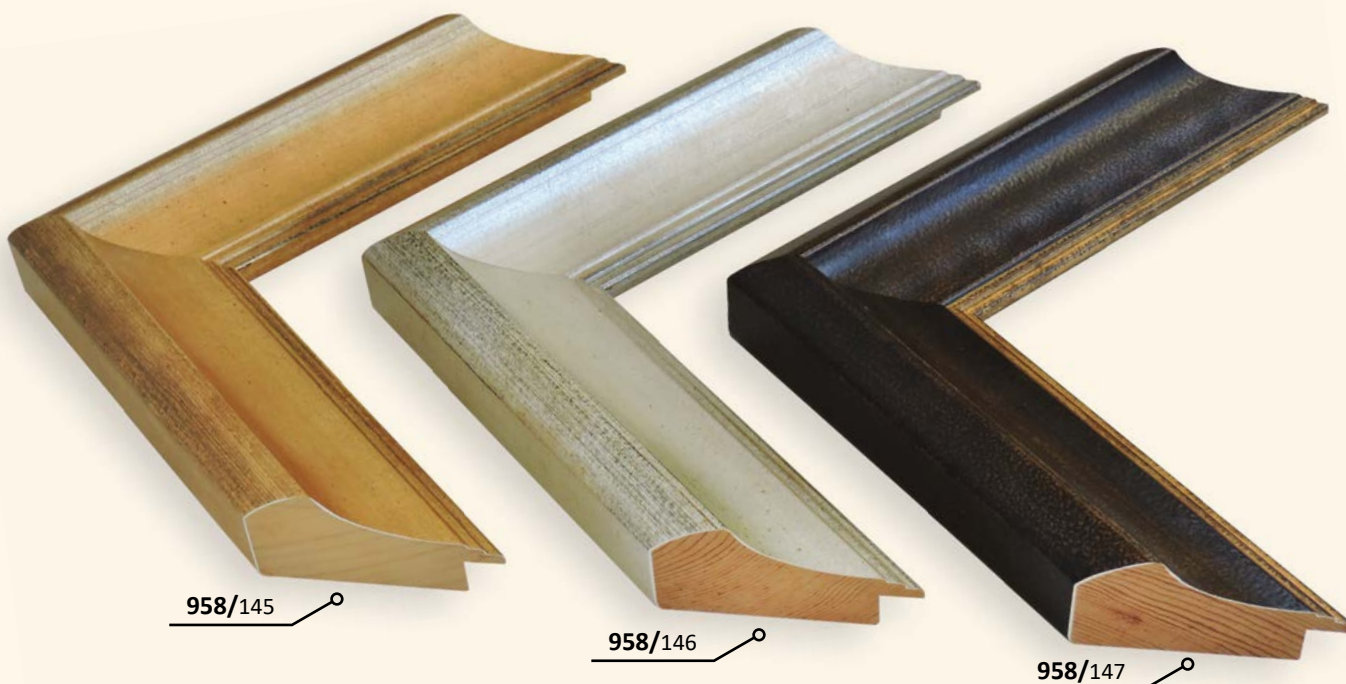

DŘEVĚNÉ ŘEZANÉ RÁMY / klasický profil

COFI PROFIL 491

Širší, nadčasový profil s moderní povrchovou úpravou.

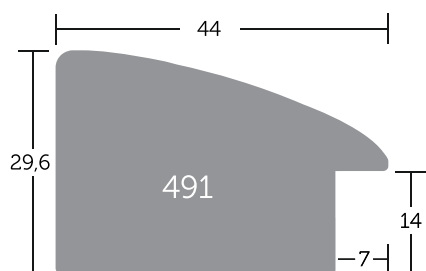

491/

| | |
|------------|-------------------|
| 214 | Cofi_44 - stříbro |
| 215 | Cofi_44 - ocel |
| 316 | Cofi_44 - měď |
| 317 | Cofi_44 - bronz |
| 318 | Cofi_44 - mosaz |
| 319 | Cofi_44 - alpaka |

↔ 44 📏 55

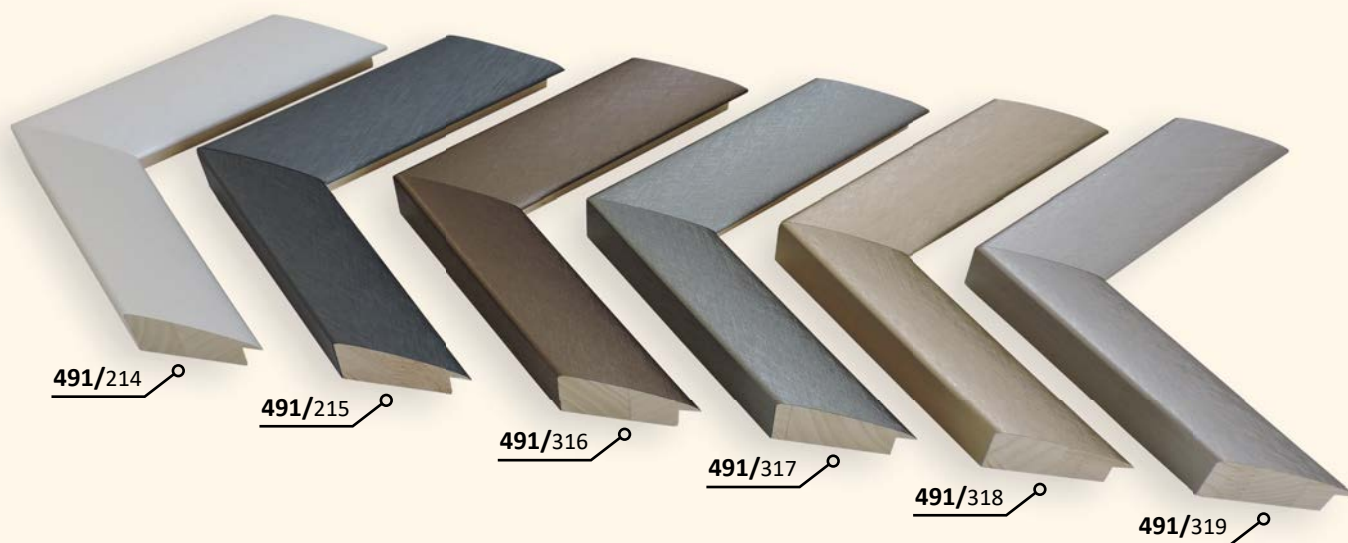

DŘEVĚNÉ ŘEZANÉ RÁMY / klasický profil

COFINI PROFIL 492

Decentní, užší nadčasový profil s moderní úpravou.

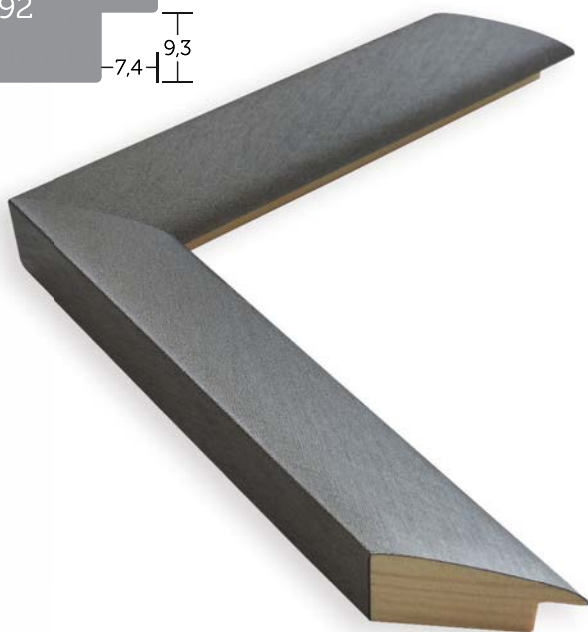
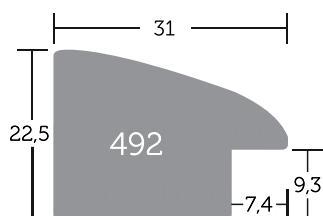

492/

| | |
|------------|---------------------|
| 214 | Cofini_31 - stříbro |
| 215 | Cofini_31 - ocel |
| 316 | Cofini_31 - měď |
| 317 | Cofini_31 - bronz |
| 318 | Cofini_31 - mosaz |
| 319 | Cofini_31 - alpaka |

↔ 31 55

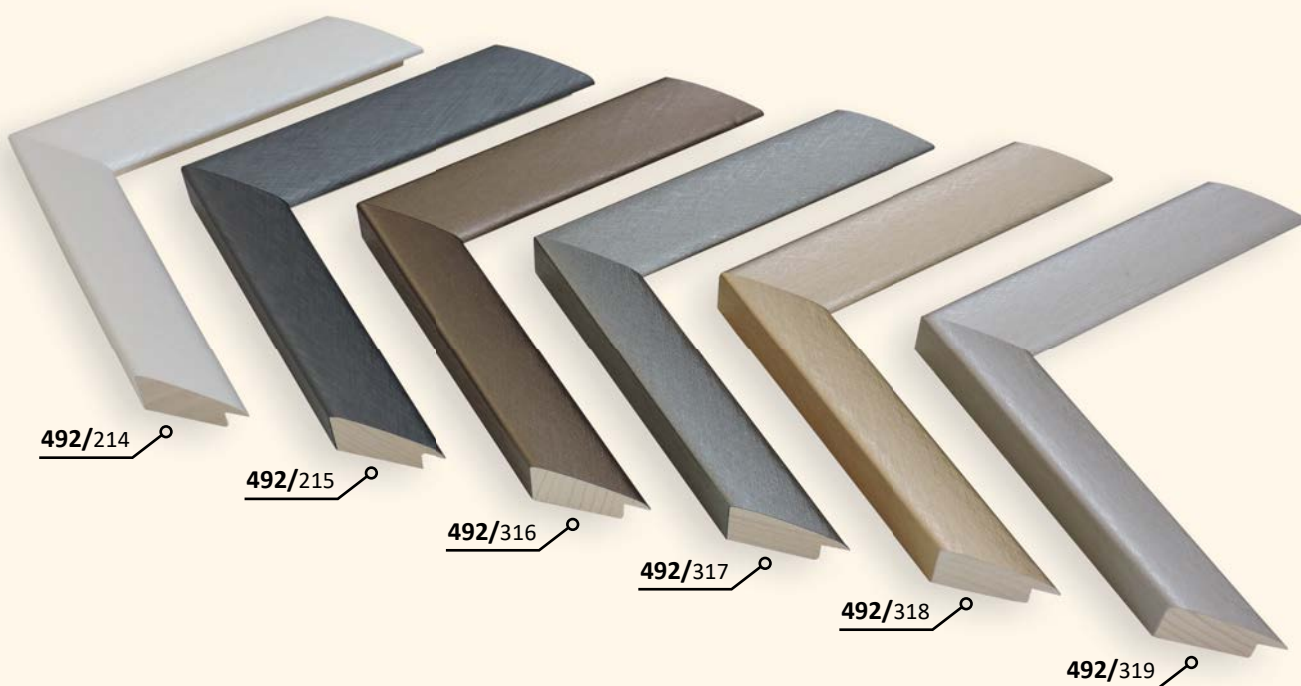

DŘEVĚNÉ ŘEZANÉ RÁMY / klasický profil

FIOR PROFIL 821

Velice kvalitně zhotovený profil pro náročného zákazníka. Frézováno ze slepených dvou kusů kvalitního dřeva a ručně dokončováno mimořádně dobrými materiály (plátkové stříbro, zlato, prvotřídní laky).

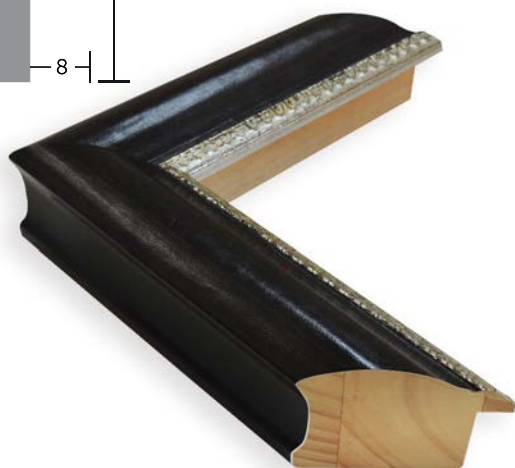
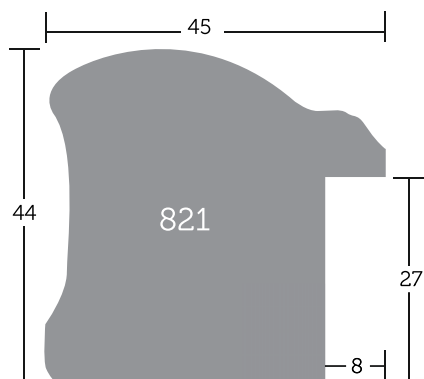

821/

| | |
|------------|------------------------|
| 133 | Fior_45 - zlato |
| 134 | Fior_45 - stříbro |
| 137 | Fior_45 - eben/stříbro |
| 138 | Fior_45 - eben/zlato |

↔ 45 📏 55

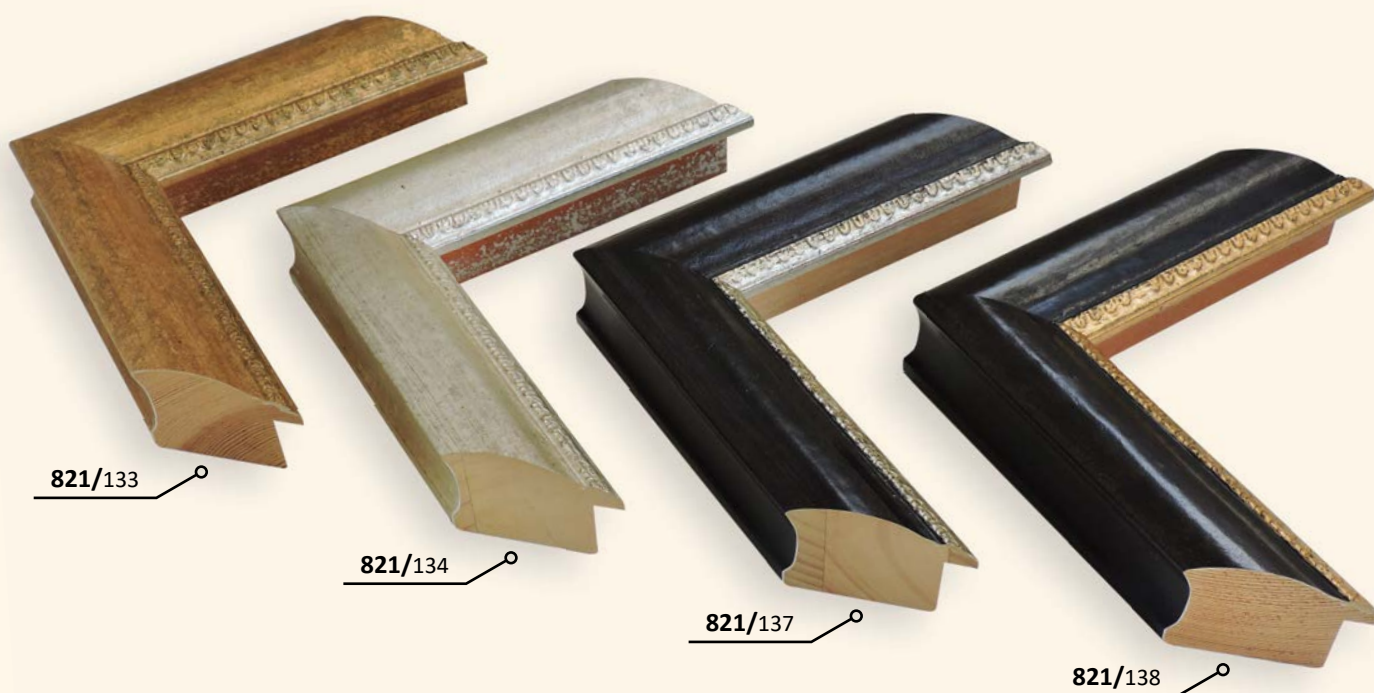

821/133

821/134

821/137

821/138

DŘEVĚNÉ ŘEZANÉ RÁMY / klasický profil

FLORIANO PROFIL 820

Frézováno ze dvou kusů velmi kvalitního dřeva, ruční úprava povrchu.

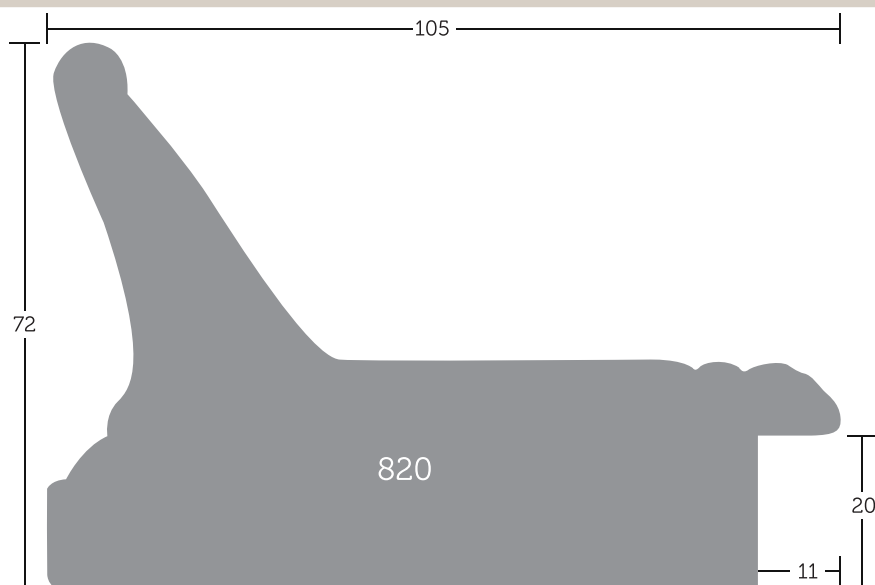

820/

133 Floriano_105 - zlato

134 Floriano_105 - stříbro



↔ 105 70

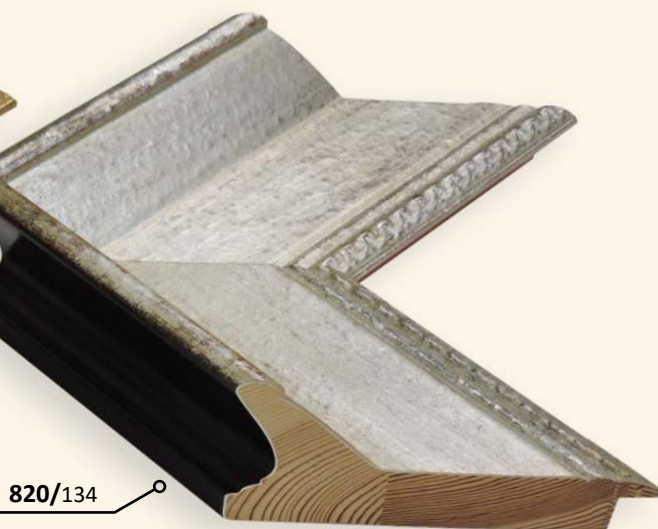

DŘEVĚNÉ ŘEZANÉ RÁMY / klasický profil

GALIA PROFIL 328

Drobný profil pro časté použití, barevně rozmanitá nabídka povrchů.
Profil pro grafiku. Subtilní klasický profil s velmi kvalitními povrchy.

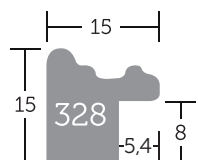

328/

| | |
|------------|----------------------------|
| 602 | Galia_15 - zlato/hnědá |
| 603 | Galia_15 - zlatá |
| 606 | Galia_15 - zlato/červená |
| 607 | Galia_15 - zlato/zelená |
| 608 | Galia_15 - zlato/černá |
| 609 | Galia_15 - zlato/bílá |
| 613 | Galia_15 - stříbrná |
| 614 | Galia_15 - stříbro/modrá |
| 616 | Galia_15 - stříbro/červená |
| 617 | Galia_15 - stříbro/zelená |
| 618 | Galia_15 - stříbro/černá |

↔ 15 📏 50



DŘEVĚNÉ ŘEZANÉ RÁMY / klasický profil

GONA PROFIL 327

Profil pro grafiku.
Subtilní klasický profil s velmi kvalitními povrchy.

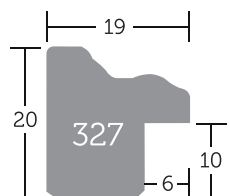

327/

| | |
|-----|-------------------------|
| 70 | Gona_19 - zlatá |
| 71 | Gona_19 - stříbrná |
| 74 | Gona_19 - černá |
| 75 | Gona_19 - krémová |
| 76 | Gona_19 - hnědá |
| 277 | Gona_19 - černá/zlato |
| 278 | Gona_19 - černá/stříbro |
| 279 | Gona_19 - hnědá/zlato |

19 50

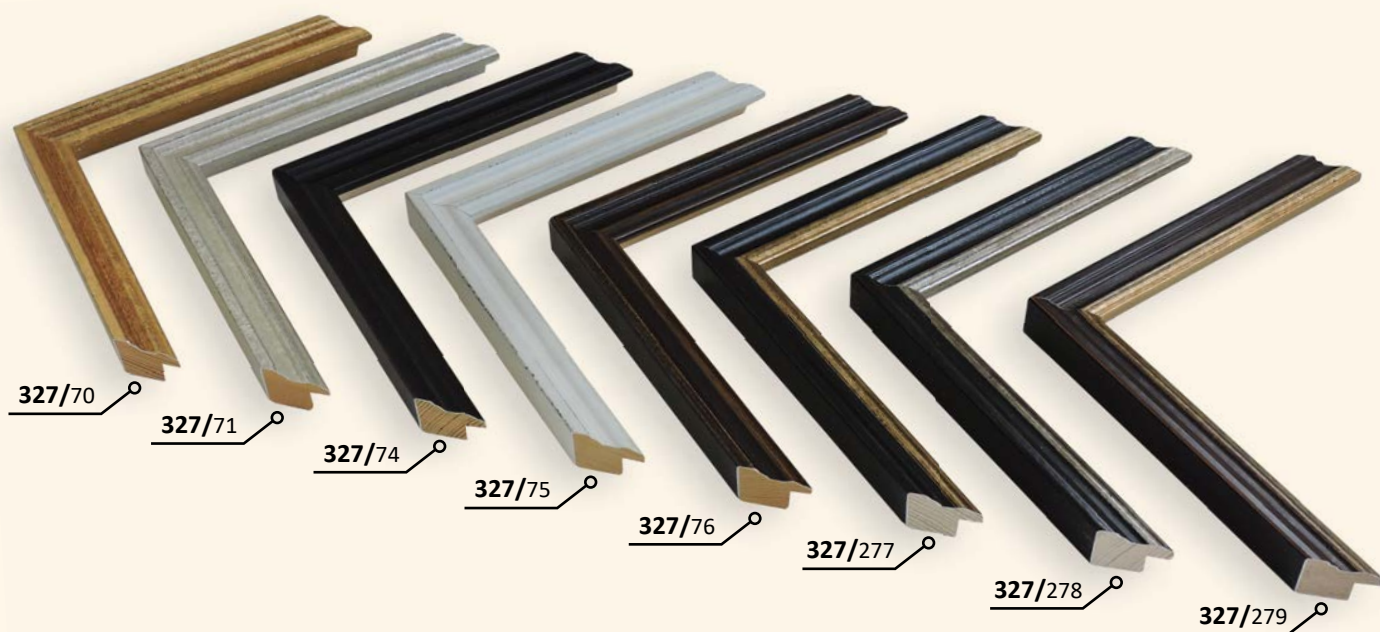

DŘEVĚNÉ ŘEZANÉ RÁMY / klasický profil

GORIZIA PROFIL 326

Italská klasika. Širší, nádherný profil.
Top zpracování povrchů, velké možnosti využití.

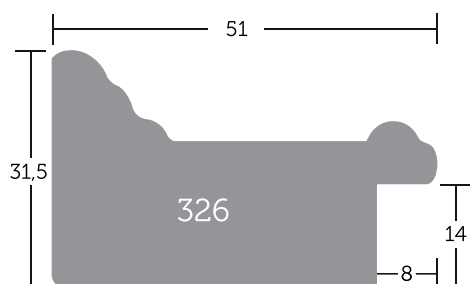

326/

| | |
|------------|----------------------------|
| 70 | Gorizia_51 - zlatá |
| 71 | Gorizia_51 - stříbrná |
| 74 | Gorizia_51 - černá |
| 75 | Gorizia_51 - krémová |
| 76 | Gorizia_51 - hnědá |
| 277 | Gorizia_51 - černá/zlato |
| 278 | Gorizia_51 - černá/stříbro |
| 279 | Gorizia_51 - hnědá/zlato |

↔ 51 📏 60

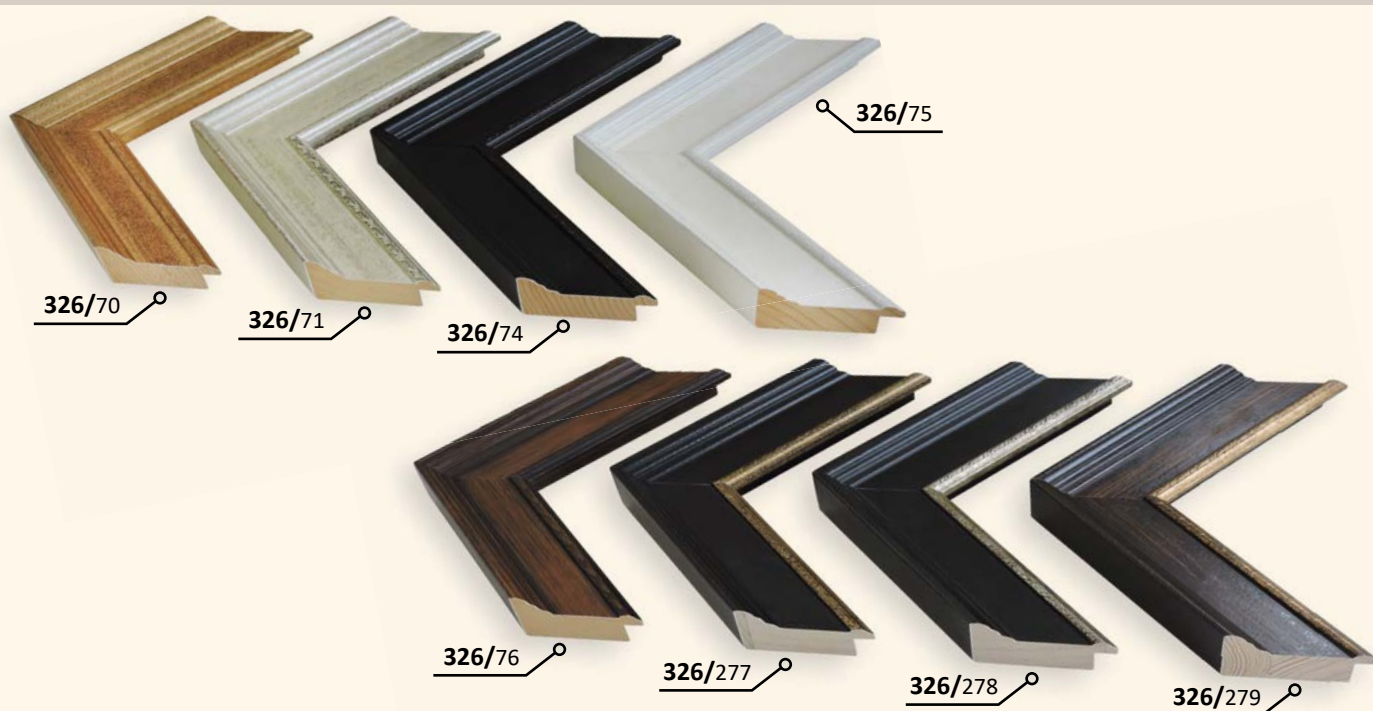

DŘEVĚNÉ ŘEZANÉ RÁMY / klasický profil

GRIGO PROFIL 1001

Luxusní masivní varianta profilu Grigoni vhodná také pro plátna a napnuté rámy.

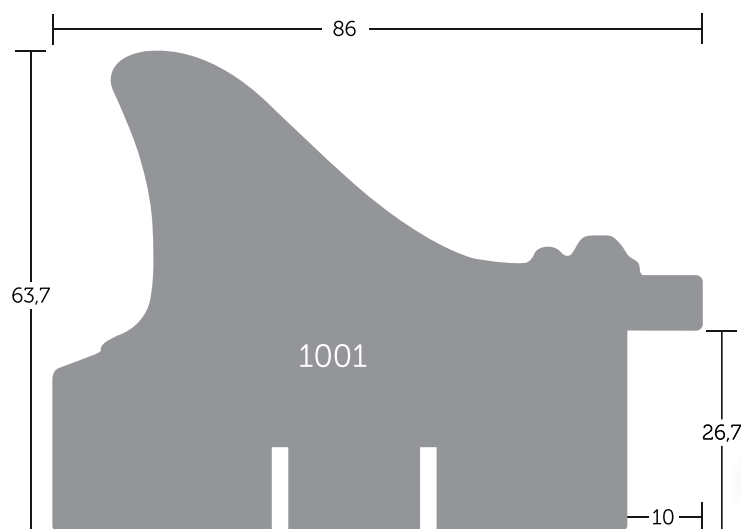

1001/

| | |
|-----------|---------------------|
| 36 | Grigo_86 - zlatá |
| 37 | Grigo_86 - stříbrná |

↔ 86 65

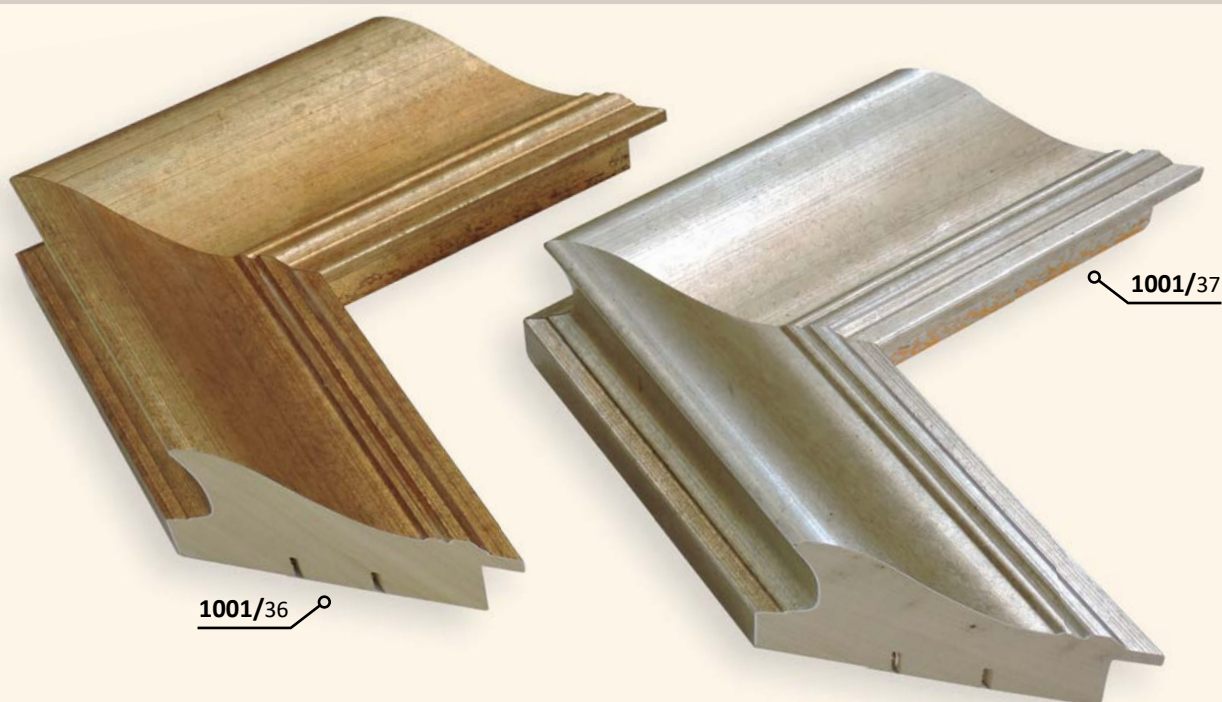

DŘEVĚNÉ ŘEZANÉ RÁMY / klasický profil

GRIGONI PROFIL 1002

Klasický profil v základních odstínech.
Jemně zdobený elegantní profil.

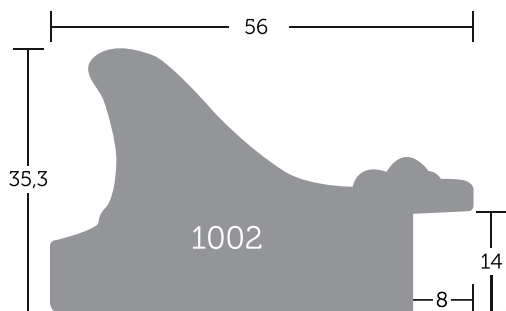

1002/

| | |
|-----------|-----------------------|
| 36 | Grigoni_56 - zlatá |
| 37 | Grigoni_56 - stříbrná |

↔ 56 60

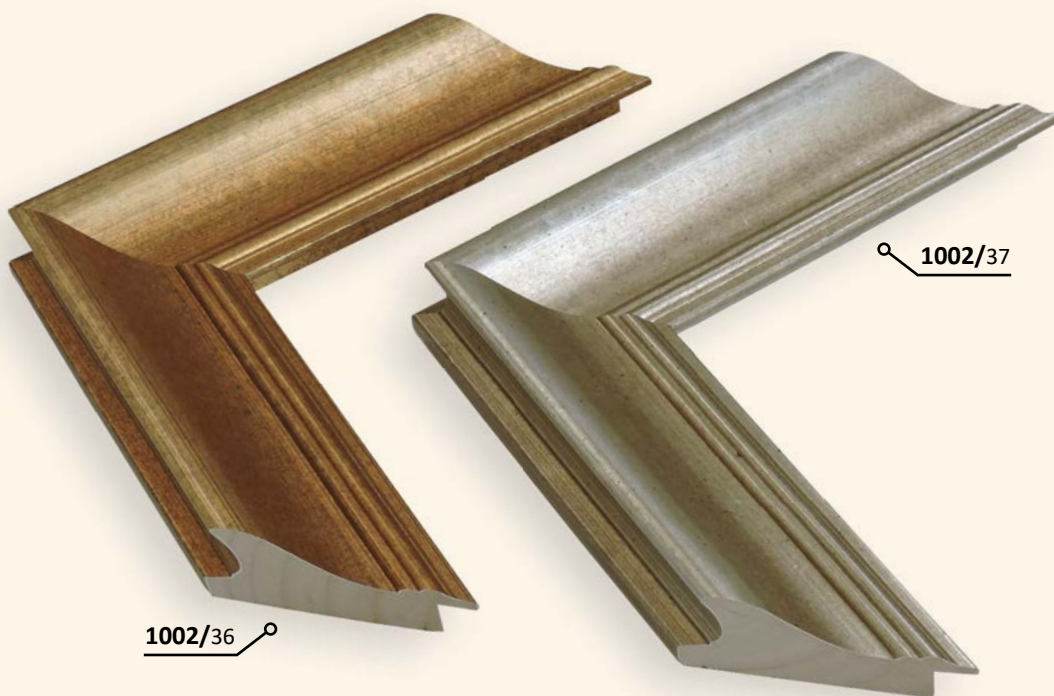

DŘEVĚNÉ ŘEZANÉ RÁMY / klasický profil

LIDO PROFIL 805

Náročný, moderní profil, top novinka.

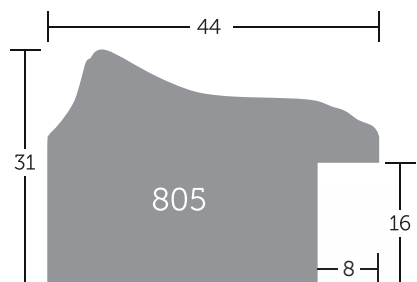

805/

| | |
|------------|-------------------|
| 324 | Lido_44 - zlato |
| 325 | Lido_44 - stříbro |
| 326 | Lido_44 - měď |
| 327 | Lido_44 - cín |
| 328 | Lido_44 - černá |
| 329 | Lido_44 - bílá |

↔ 44 ↻ 55



805/324



805/325

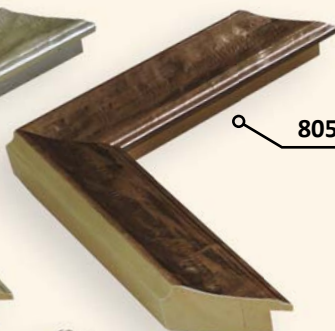

805/326

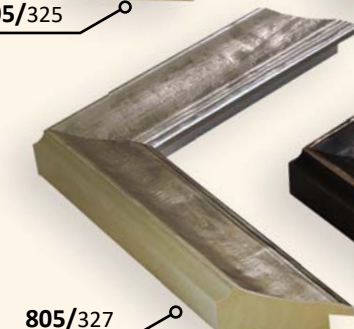

805/327

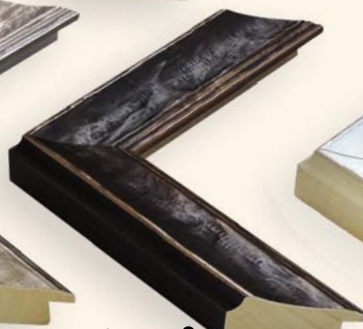

805/328

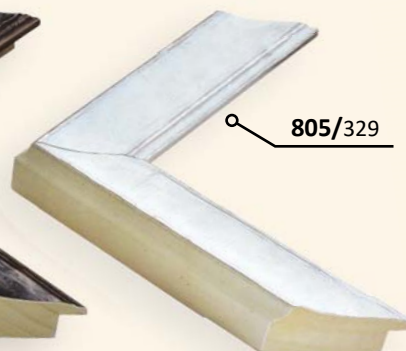

805/329

DŘEVĚNÉ ŘEZANÉ RÁMY / klasický profil

LIVORNE PROFIL 943

Vděčný profil pro okamžité použití.
Velký výběr klasických fóliových odstínů.

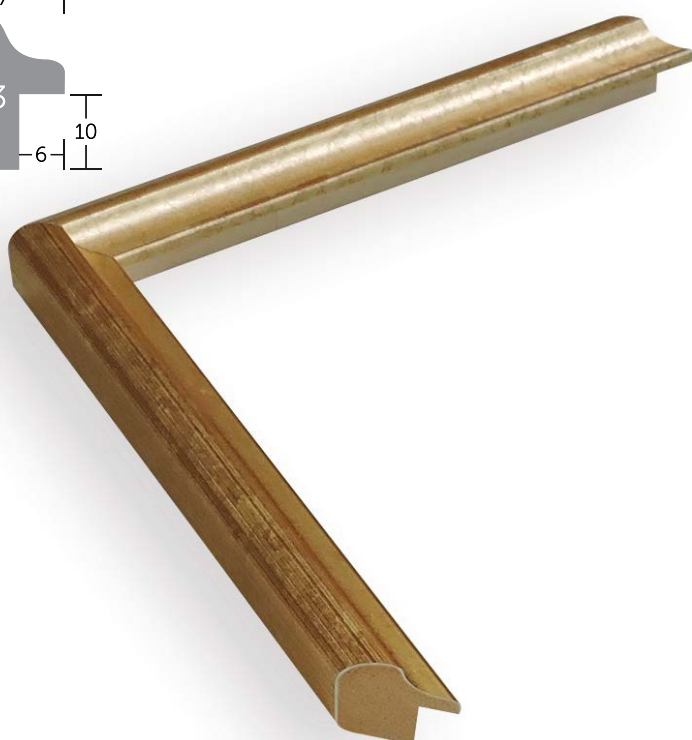
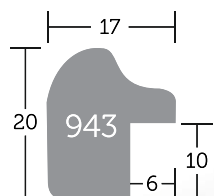

943/

| | |
|----|---------------------------------|
| 50 | Livorne_17 - zlatá |
| 51 | Livorne_17 - stříbrná |
| 53 | Livorne_17 - stříbro/černá |
| 54 | Livorne_17 - zlato/červená |
| 68 | Livorne_17 - černá/str.patina |
| 69 | Livorne_17 - krémová/str.patina |

☞ 17 ☞ 50

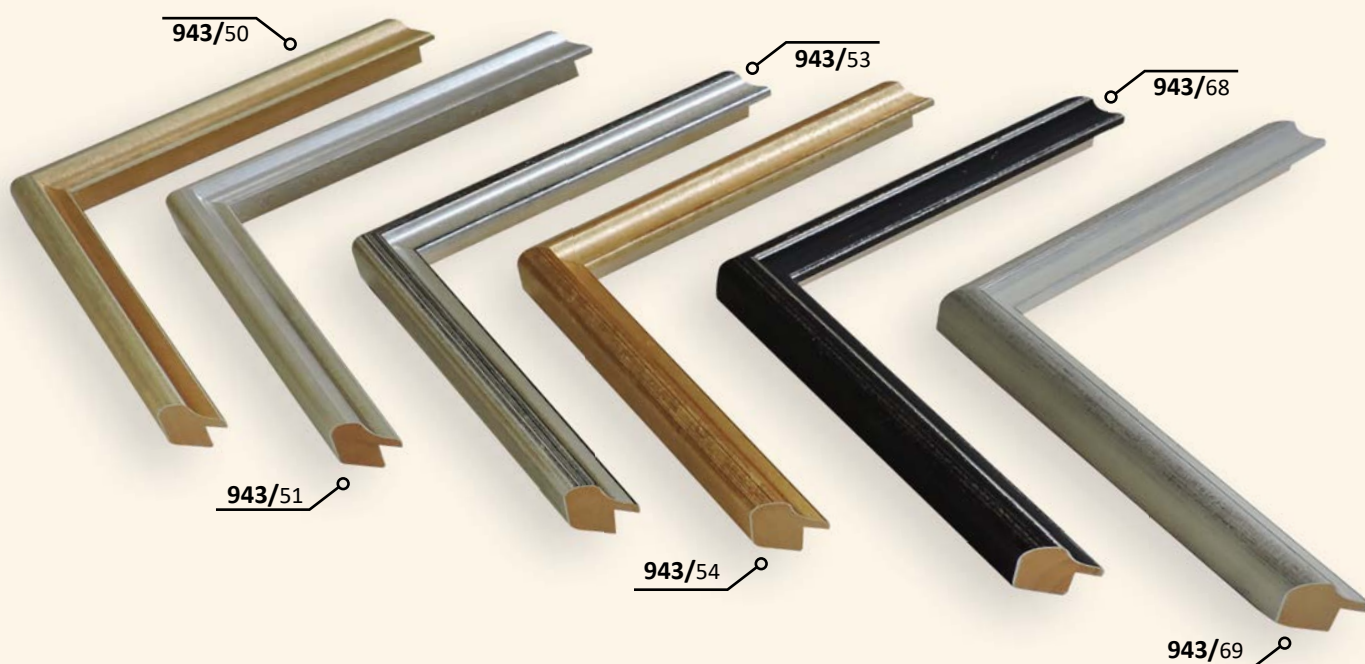

DŘEVĚNÉ ŘEZANÉ RÁMY / klasický profil

LORELLA PROFIL 441

Jemně zdobený klasický profil v unikátních odstínech.
Vhodný i pro starší dobová díla.

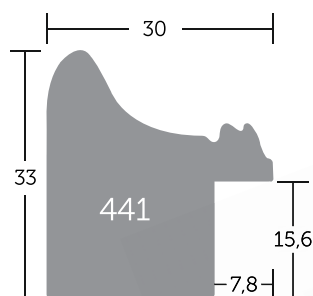

441/

| | |
|----|------------------------------|
| 30 | Lorella_30 - stříbrná |
| 42 | Lorella_30 - mahagon/stříbro |
| 43 | Lorella_30 - mahagon |

↔ 30 📏 55



DŘEVĚNÉ ŘEZANÉ RÁMY / klasický profil

LOZANE PROFIL 850

Populární odstíny, jemná zlatá linka.
Ke každodennímu použití.

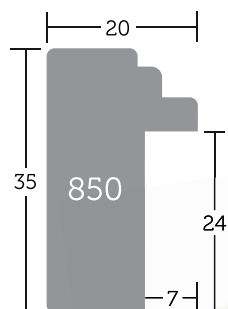

850/

| | | |
|----------------|------------|-----------------------------|
| | 821 | Lozane_20 - žlutá/zlato |
| | 822 | Lozane_20 - modrá/zlato |
| | 823 | Lozane_20 - krémová/zlato |
| | 824 | Lozane_20 - šedá/zlato |
| | 826 | Lozane_20 - skořicová/zlato |
| | 827 | Lozane_20 - zelená/zlato |
| | 828 | Lozane_20 - antracit/zlato |
| | 829 | Lozane_20 - bílá/zlato |
| NOVINKA | 880 | Lozane_20 - zlatá |
| NOVINKA | 881 | Lozane_20 - stříbrná |
| NOVINKA | 882 | Lozane_20 - zlato/černá |
| NOVINKA | 883 | Lozane_20 - stříbro/černá |
| NOVINKA | 884 | Lozane_20 - černá |
| NOVINKA | 885 | Lozane_20 - černá/zlato |
| NOVINKA | 886 | Lozane_20 - černá/stříbro |

↔ 20 50



DŘEVĚNÉ ŘEZANÉ RÁMY / klasický profil

MASETTO PROFIL 146

Úzký profil z tropického dřeva, na povrchu je fólie.
Jemná, dobře kombinovatelná lišta pro rámování menších formátů.

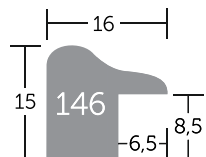

146/

| | |
|----|-----------------------|
| 92 | Masetto_16 - zlatá |
| 93 | Masetto_16 - stříbrná |
| 96 | Masetto_16 - hnědá |
| 97 | Masetto_16 - zelená |
| 98 | Masetto_16 - šedá |

↔ 16 50

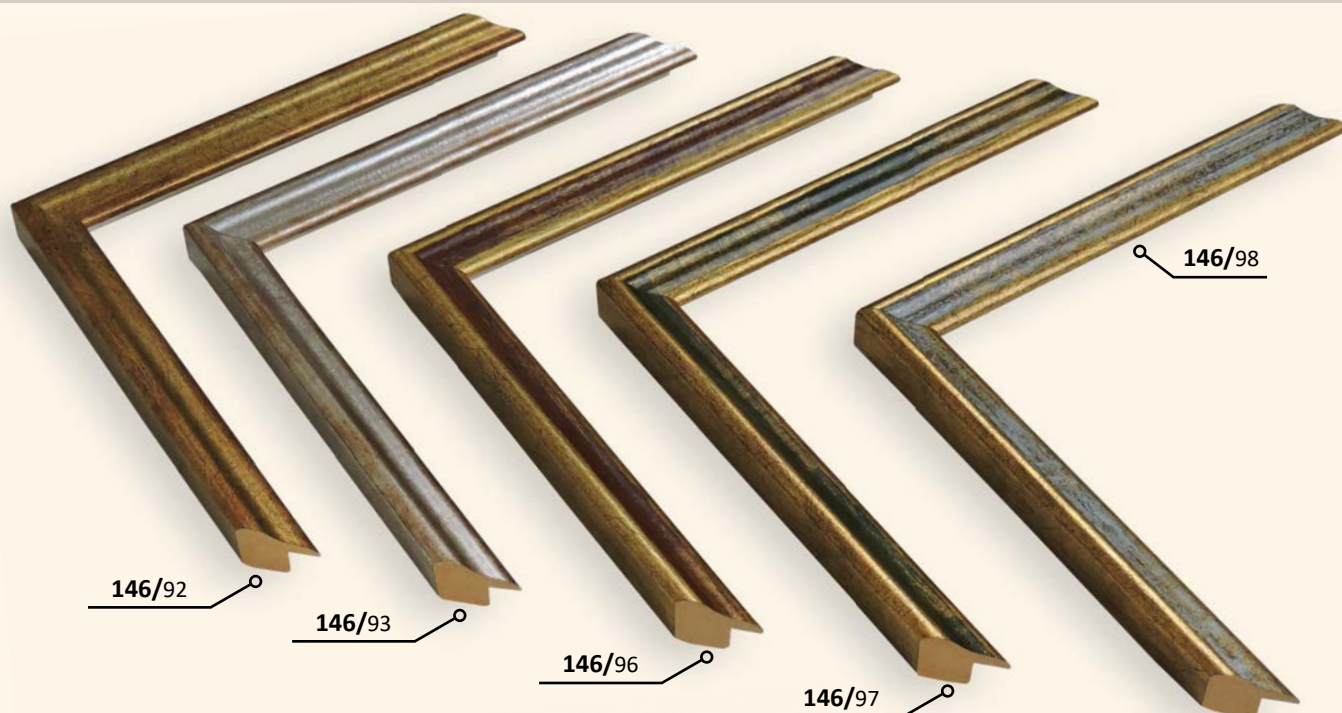

DŘEVĚNÉ ŘEZANÉ RÁMY / klasický profil

METALIA 20 PROFIL 9267

Úzký, mírně zešíkmený profil z ajusového dřeva.
Fólie imitující metalický povrch se starou patinou.

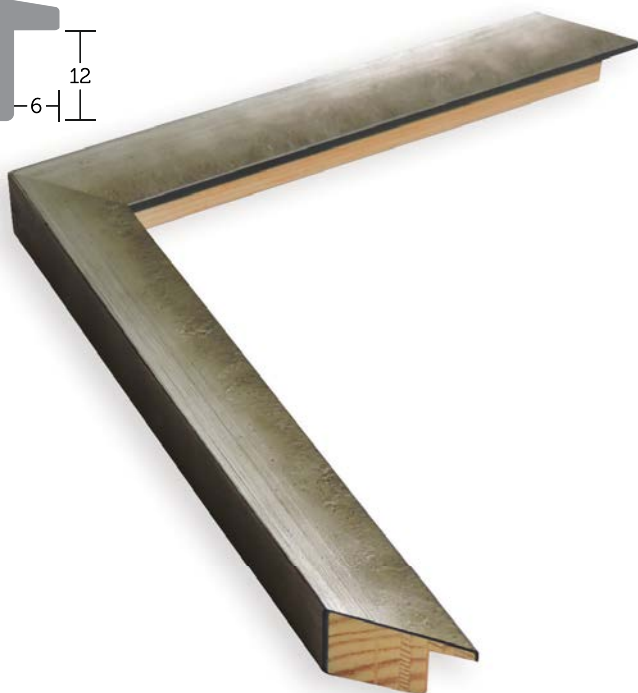
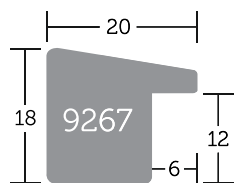

9267/

| | |
|----|-------------------------|
| 01 | Metalia_20 - zlatá |
| 02 | Metalia_20 - stříbrná |
| 03 | Metalia_20 - wolframová |
| 04 | Metalia_20 - černá |
| 06 | Metalia_20 - mosaz |

↔ 20 ☐ 50

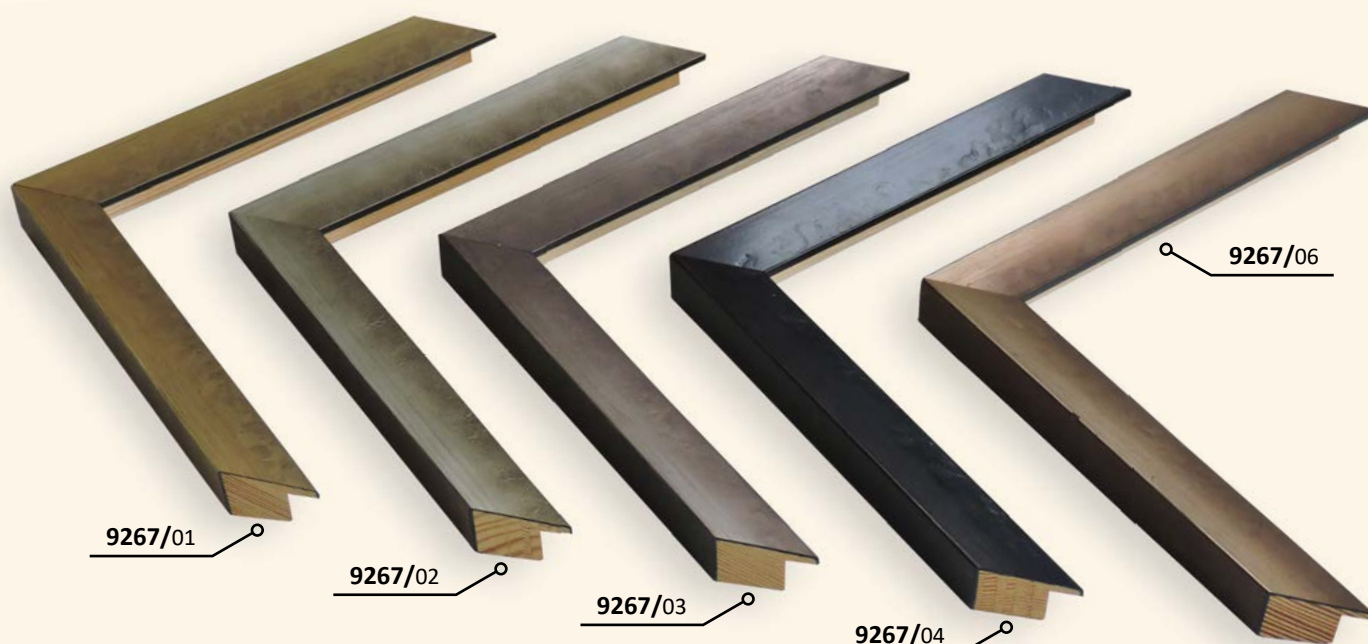

DŘEVĚNÉ ŘEZANÉ RÁMY / klasický profil

METALIA 45
 PROFIL 9268

Širší, plochý profil z ajusového dřeva.
 Fólie imitující metalické povrchy.

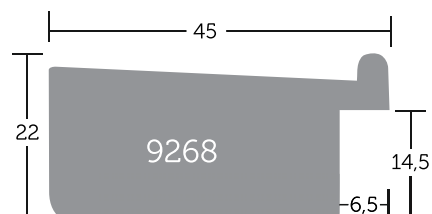
9268/

| | |
|-----------|--------------------------|
| 01 | Metalia_45 - zlatá |
| 02 | Metalia_45 - stříbrná |
| 03 | Metalia_45 - wolframová |
| 04 | Metalia_45 - antracitová |
| 06 | Metalia_45 - mosaz |

↔ 45 📏 55

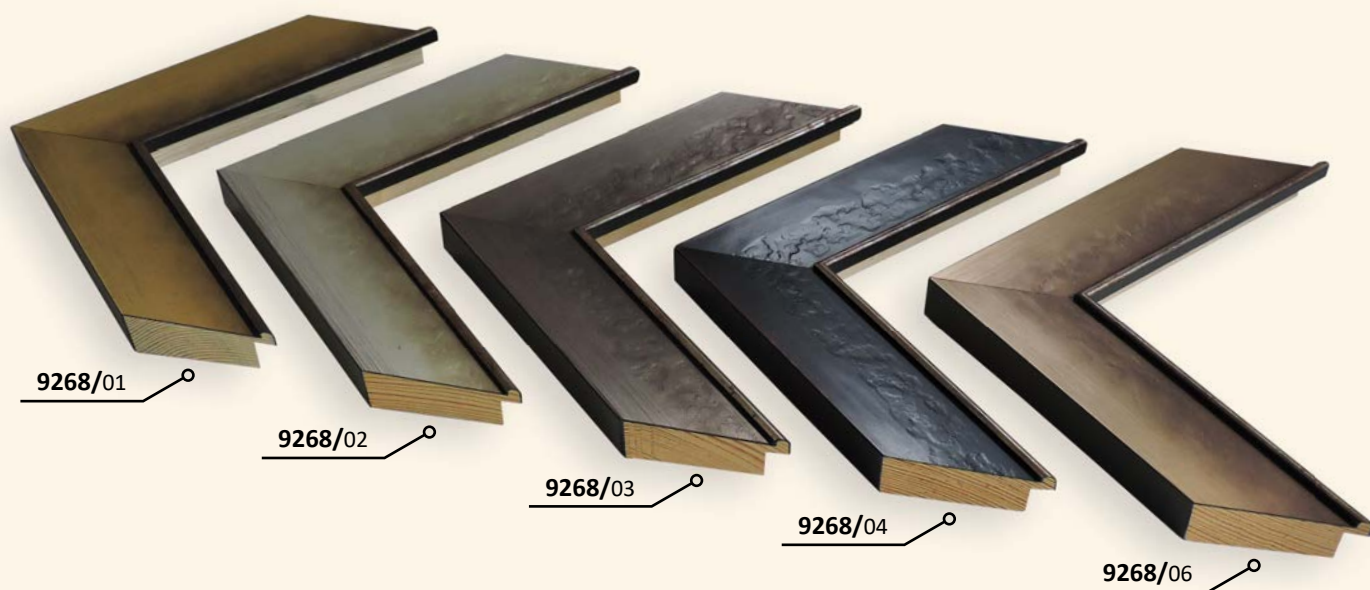

DŘEVĚNÉ ŘEZANÉ RÁMY / klasický profil

NOVELLO
PROFIL 939

Jednoduchý, nižší, šikmý profil s povrchy v imitaci dřeva v různých odstínech.

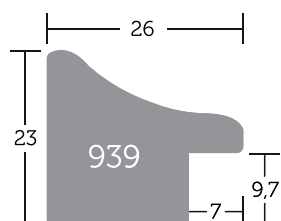

939/

| | |
|-----|--------------------------|
| 562 | Novello_26 - hnědá |
| 563 | Novello_26 - černá |
| 564 | Novello_26 - světle šedá |
| 565 | Novello_26 - tmavě šedá |
| 566 | Novello_26 - bílá |
| 567 | Novello_26 - krémová |

↔ 26 📏 50



939/562

939/563

939/564

939/565

939/566

939/567

DŘEVĚNÉ ŘEZANÉ RÁMY / klasický profil

NOZZO PROFIL 998

Profil ve velmi klasickém tvaru s unikátní povrchovou úpravou.

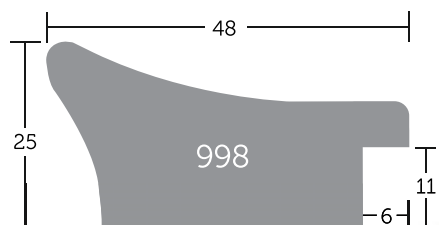

998/

| | |
|-----|--------------------------|
| 658 | Nozzo_48 - černá/zlato |
| 659 | Nozzo_48 - krémová/zlato |

↔ 48 ☐ 55

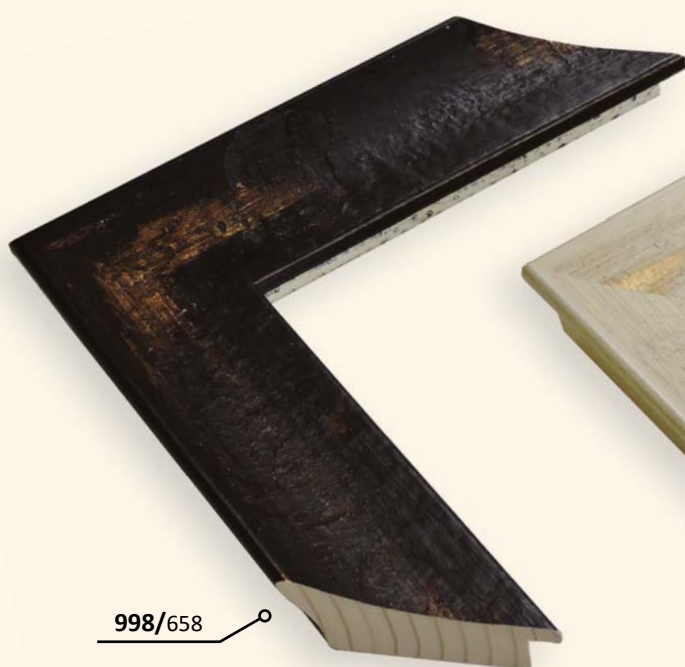

998/658



998/659

DŘEVĚNÉ ŘEZANÉ RÁMY / klasický profil

PADOVA PROFIL 977

Exkluzivní top profil s nadstandardní ručně prováděnou povrchovou úpravou. Vyrobeno z vícekusových dřevěných polotovarů, dále zdobeno ornamenty z akrylové masy, ručně zlaceno nebo stříbrno a finálně patinováno.

977/

13 Padova_120 - zlatá

14 Padova_120-stříbrná

120 70

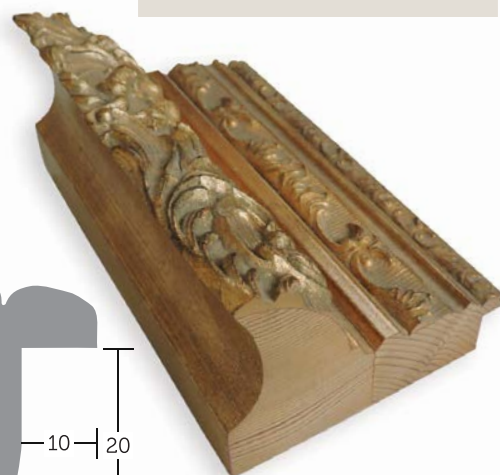
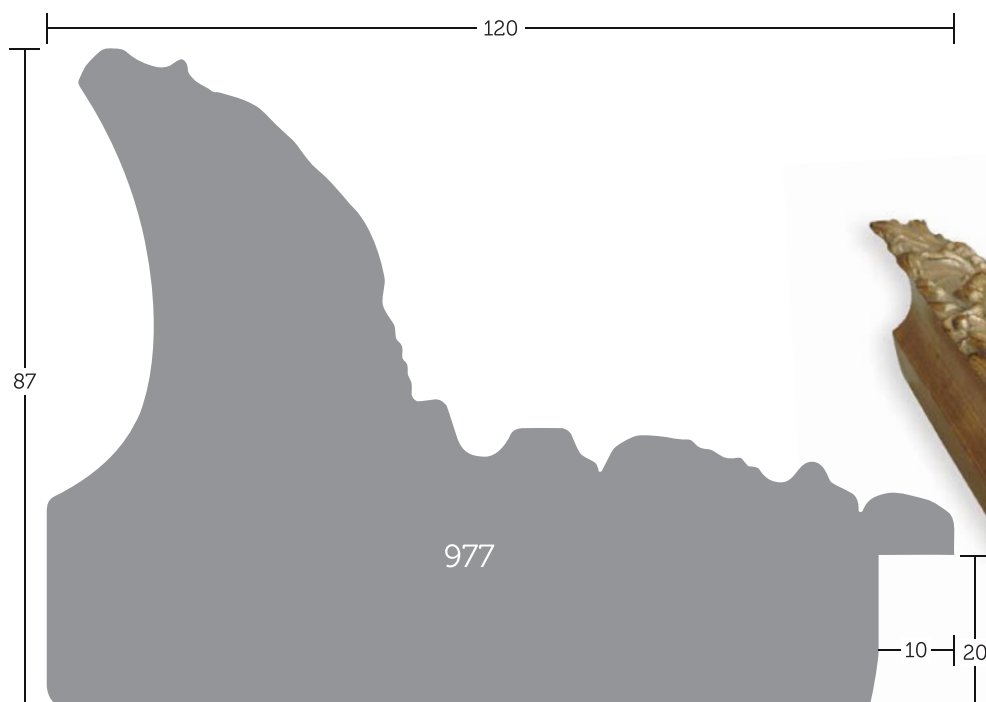

977/13



977/14

DŘEVĚNÉ ŘEZANÉ RÁMY / klasický profil

PIANA PROFIL 38

Slabý profil pro nejzákladnější použití na menší formáty ráků.

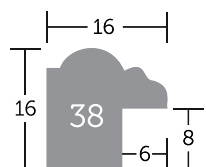

38/

| | |
|-------------|------------------------|
| NAB | Piana_16 - ořech |
| NAFO | Piana_16 - ořech/zlato |

↔ 16 50

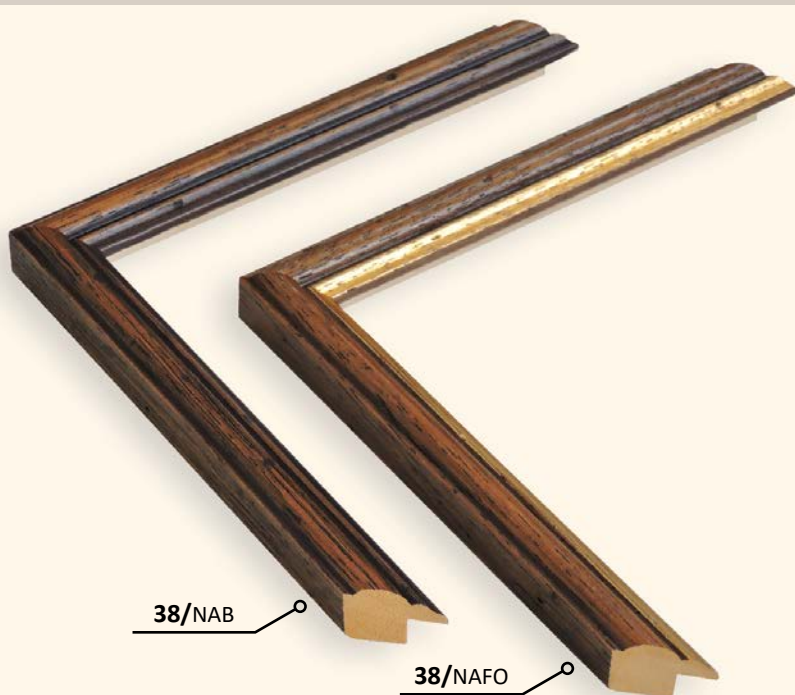

DŘEVĚNÉ ŘEZANÉ RÁMY / klasický profil

PIAVE PROFIL 926

Luxusní profil frézovaný z kvalitního dřeva. S ručně zpracovaným povrchem.
Pro luxusní interiéry, střední rozměr série Pia / Piave / Piavon.
Lze použít i pro rámování napnutých pláten.

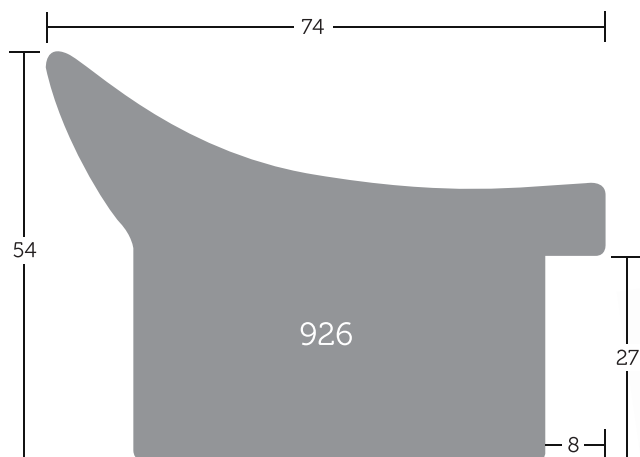

926/

| | |
|-----------|------------------|
| 36 | Piave_74 - zlato |
|-----------|------------------|

| | |
|-----------|--------------------|
| 37 | Piave_74 - stříbro |
|-----------|--------------------|

↔ 74 60

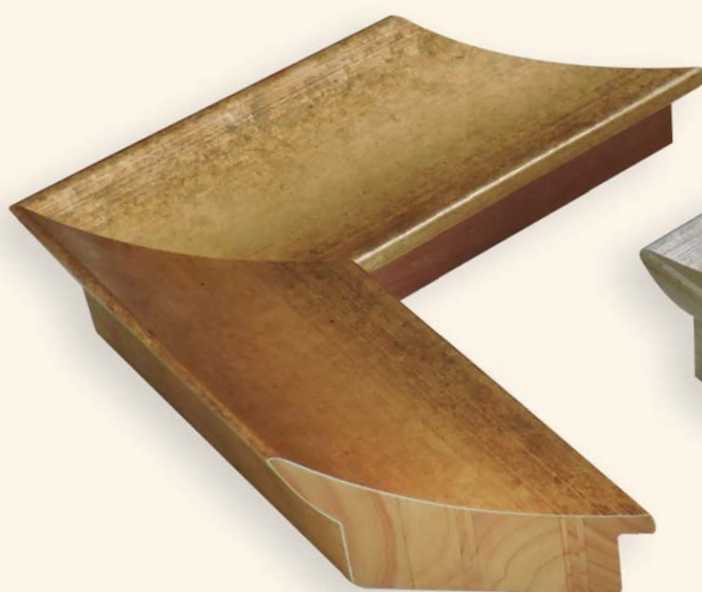
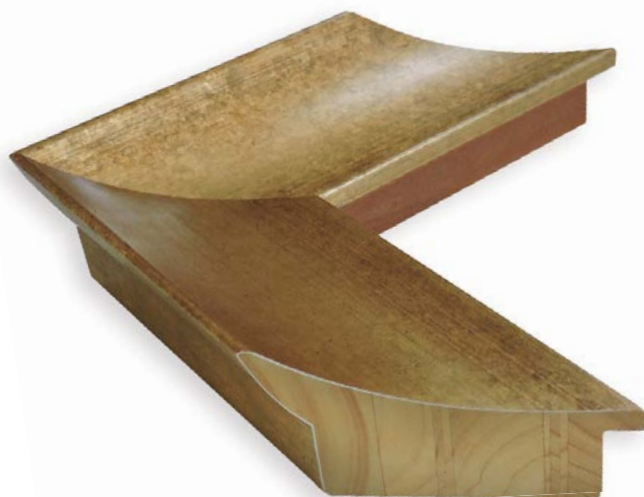

926/36

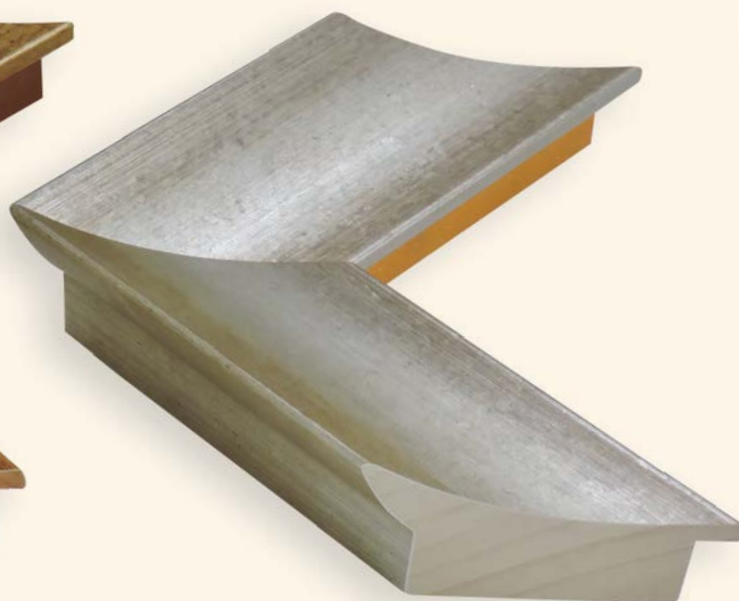

926/37

DŘEVĚNÉ ŘEZANÉ RÁMY / klasický profil

PIAVON PROFIL 927

Luxusní profil frézovaný z kvalitního dřeva a ručně zpracovaným povrchem.
Pro luxusní interiéry, nejmenší rozměr série Pia / Piave / Piavon.
Lze použít i pro klinové rámy - polodrážka profilu 27 mm.

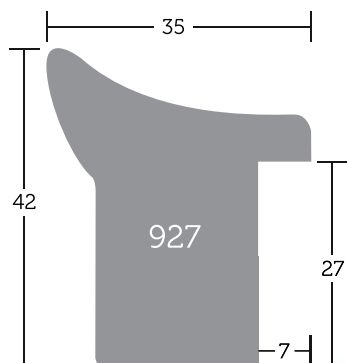

927/

| | |
|-----------|---------------------|
| 36 | Piavon_35 - zlato |
| 37 | Piavon_35 - stříbro |

↔ 35 📏 55

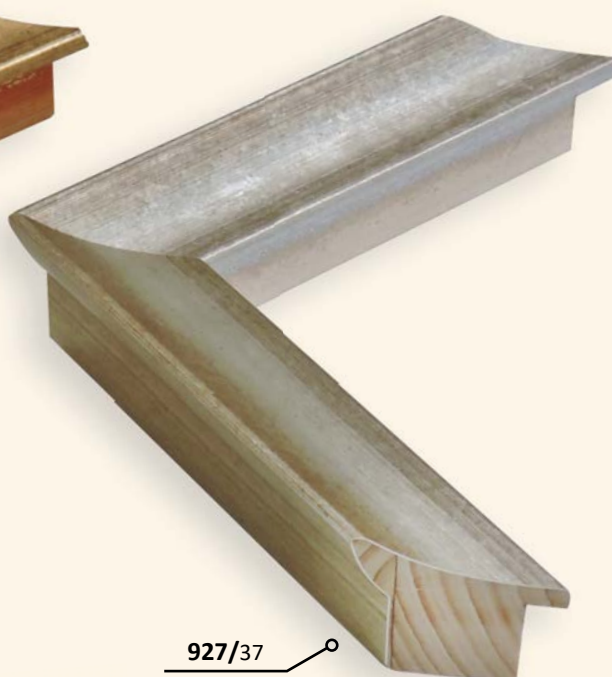
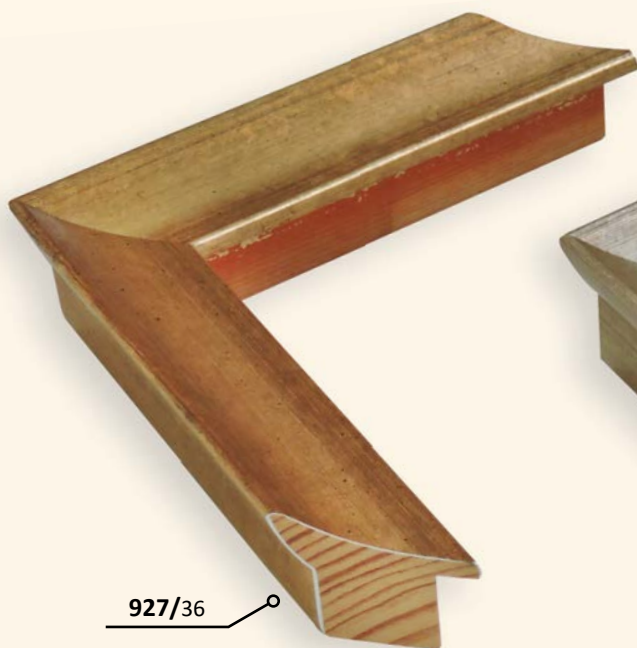

DŘEVĚNÉ ŘEZANÉ RÁMY / klasický profil

PINHAL PROFIL 953

Populární tvar, velice využitelný profil.
Klasické a nejpoužívanější odstíny, pěkné fólie.
Z borovicového dřeva.

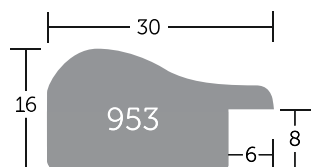

953/

| | |
|-------------|---------------------------|
| F421 | Pinhal_30 - staré zlato |
| F422 | Pinhal_30 - staré stříbro |
| 002B | Pinhal_30 - tmavá natur |
| 411 | Pinhal_30 - světle hnědá |
| 422 | Pinhal_30 - tmavě hnědá |
| 426 | Pinhal_30 - antracit |
| 851 | Pinhal_30 - světlá natur |

↔ 30 📏 55



DŘEVĚNÉ ŘEZANÉ RÁMY / klasický profil

PINOS PROFIL 931

Velmi úzká lišta klasického tvaru pro nejširší možnosti využití.

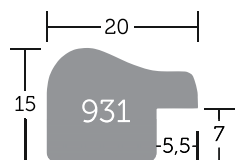

931/

| | |
|--------------|-----------------------------|
| FJ010 | Pinos_20 - bílá |
| FJ125 | Pinos_20 - svítivě zlatá |
| FJ192 | Pinos_20 - svítivě stříbrná |
| F421 | Pinos_20 - staré zlato |
| F422 | Pinos_20 - staré stříbro |
| 002B | Pinos_20 - tmavá natur |
| 016 | Pinos_20 - černá |
| 405 | Pinos_20 - zelená |
| 411 | Pinos_20 - světle hnědá |
| 417 | Pinos_20 - modrá |
| 419 | Pinos_20 - oranžová |
| 422 | Pinos_20 - tmavě hnědá |
| 423 | Pinos_20 - červená |
| 702 | Pinos_20 - hnědá wenge |
| 851 | Pinos_20 - světlá natur |

↔ 20 50



DŘEVĚNÉ ŘEZANÉ RÁMY / klasický profil

RAMA PROFIL 28

Nižší profil vyrobený z lehkého dřeva. Zdobný povrch je tvořen fóliemi a doplněn různými odstíny barev. Celkový vzhled profilu vytváří dojem staré patiny. Vhodný pro rámování klasického umění, starých fotografií.

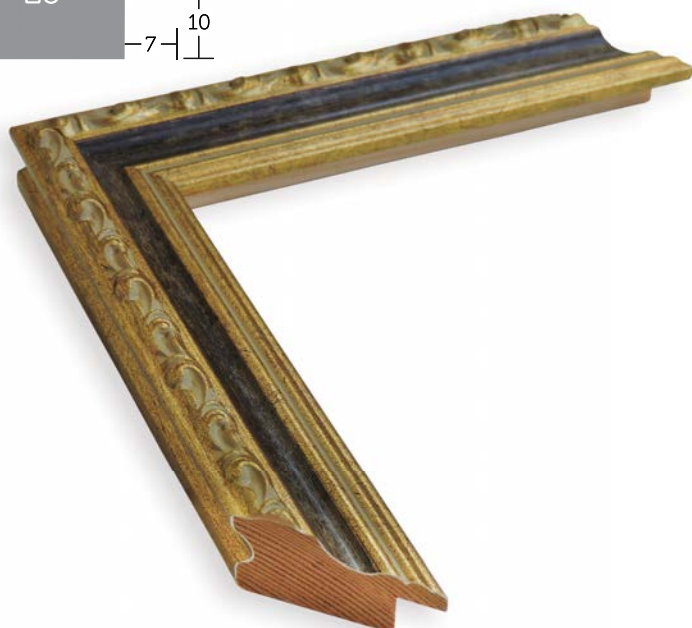
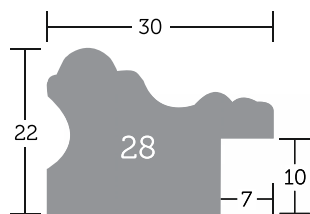

28/

| | |
|----|-------------------------|
| 91 | Rama_30 - zlato/běžová |
| 92 | Rama_30 - zlato/zlatá |
| 93 | Rama_30 - stříbrná |
| 94 | Rama_30 - zlato/hnědá |
| 96 | Rama_30 - zlato/červená |
| 97 | Rama_30 - zlato/zelená |

↔ 30 55

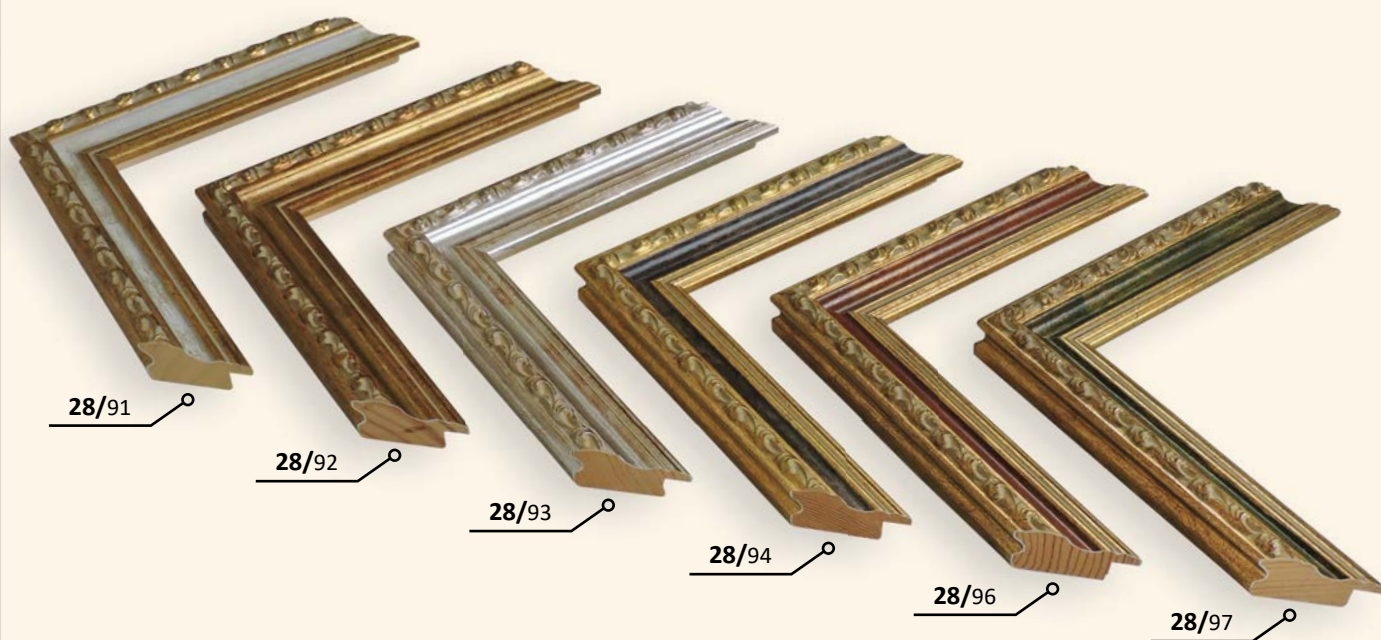

DŘEVĚNÉ ŘEZANÉ RÁMY / klasický profil

RAMZAU PROFIL 763

Klasický profil pro rámování napnutých pláten.
Ručně zpracovaný design povrchu.

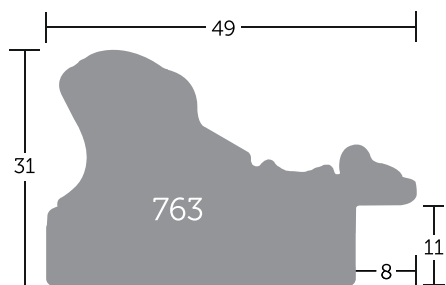

763/

| | |
|------------|-------------------------|
| 208 | Ramzau_49 - černo/zlatá |
| 210 | Ramzau_49 - stříbrná |
| 211 | Ramzau_49 - zlatá |
| 212 | Ramzau_49 - černá |

↔ 49 55

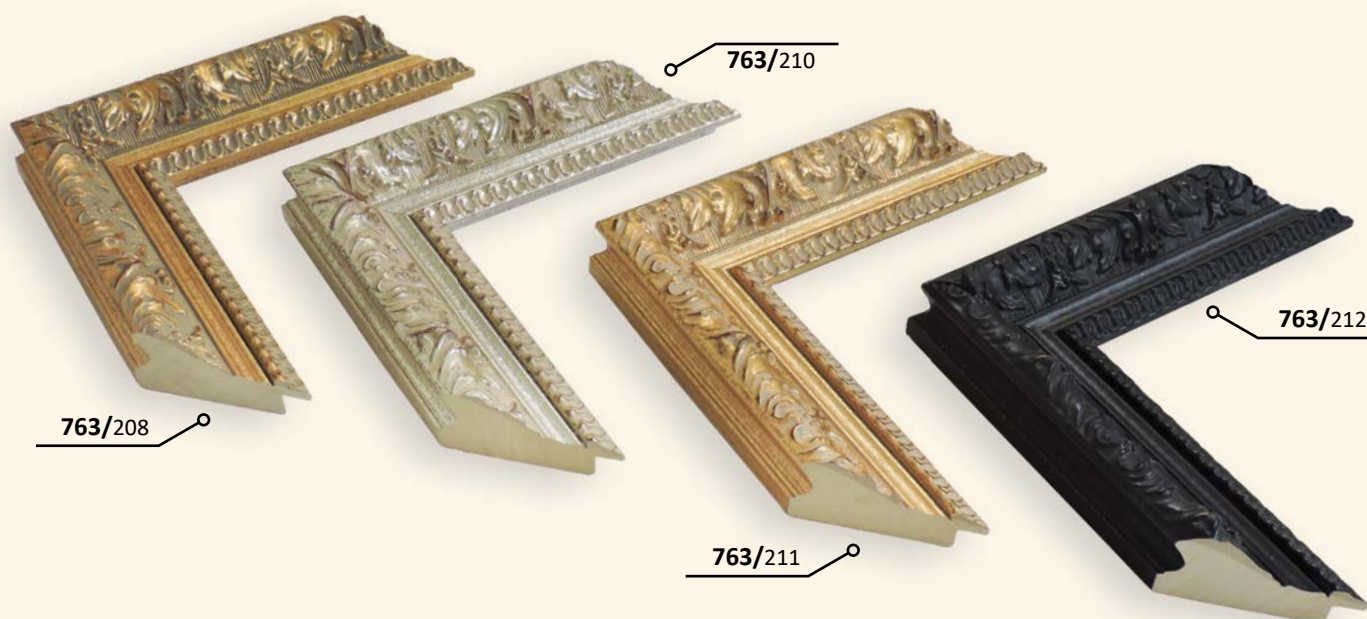

DŘEVĚNÉ ŘEZANÉ RÁMY / klasický profil

RAMZO PROFIL 758

Klasický profil v základních odstínech.

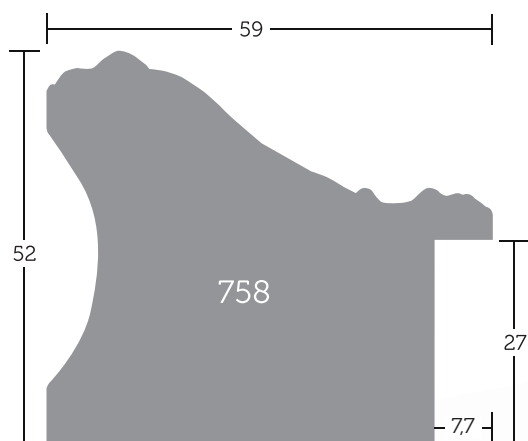

758/

| | |
|------------|-------------------------|
| 10 | Ramzo_59 - stříbrná |
| 11 | Ramzo_59 - zlatá |
| 209 | Ramzo_59 - slonová kost |

↔ 59 60



758/10

758/11

758/209

DŘEVĚNÉ ŘEZANÉ RÁMY / klasický profil

RAMZONI PROFIL 759

Menší klasický profil v unikátních odstínech barevného provedení.

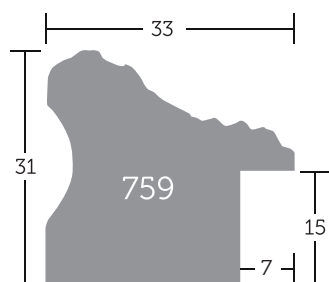

759/

| | |
|------------|---------------------------|
| 10 | Ramzoni_33-stříbrná |
| 11 | Ramzoni_33-zlatá |
| 14 | Ramzoni_33-stará stříbrná |
| 15 | Ramzoni_33-stará zlatá |
| 209 | Ramzoni_33-slonová kost |
| 640 | Ramzoni_33-světle šedá |
| 648 | Ramzoni_33-černá |
| 650 | Ramzoni_33-bílá |
| 652 | Ramzoni_33-krémová |

↔ 33 📏 55

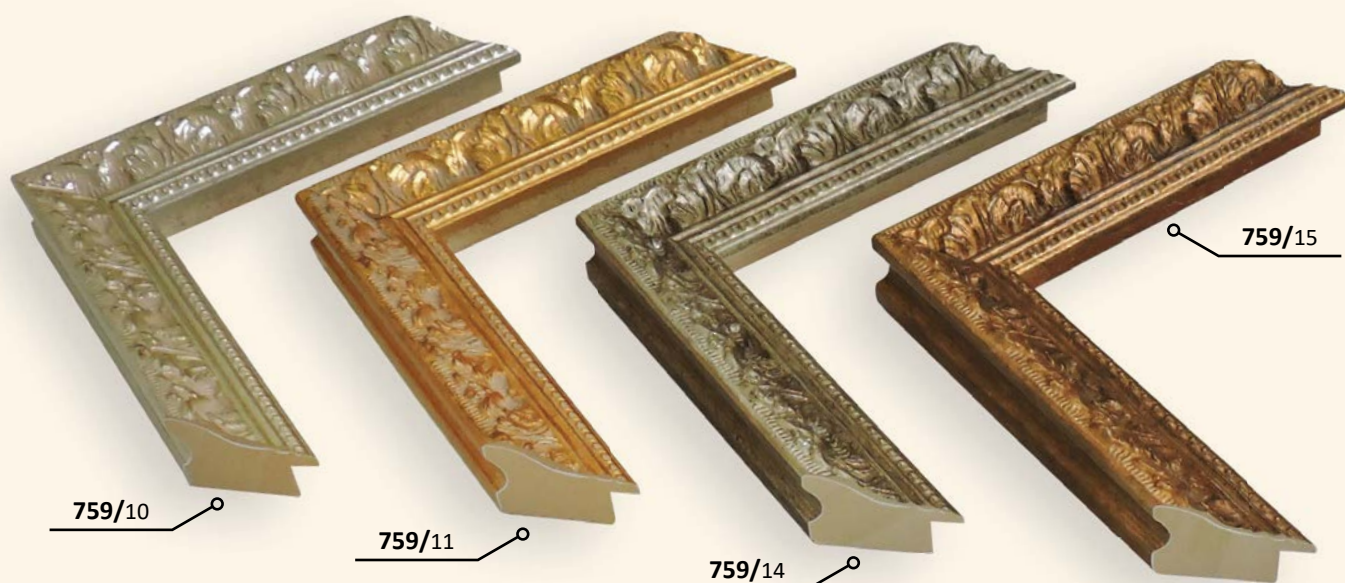

DŘEVĚNÉ ŘEZANÉ RÁMY / klasický profil

RAMZONI PROFIL 759

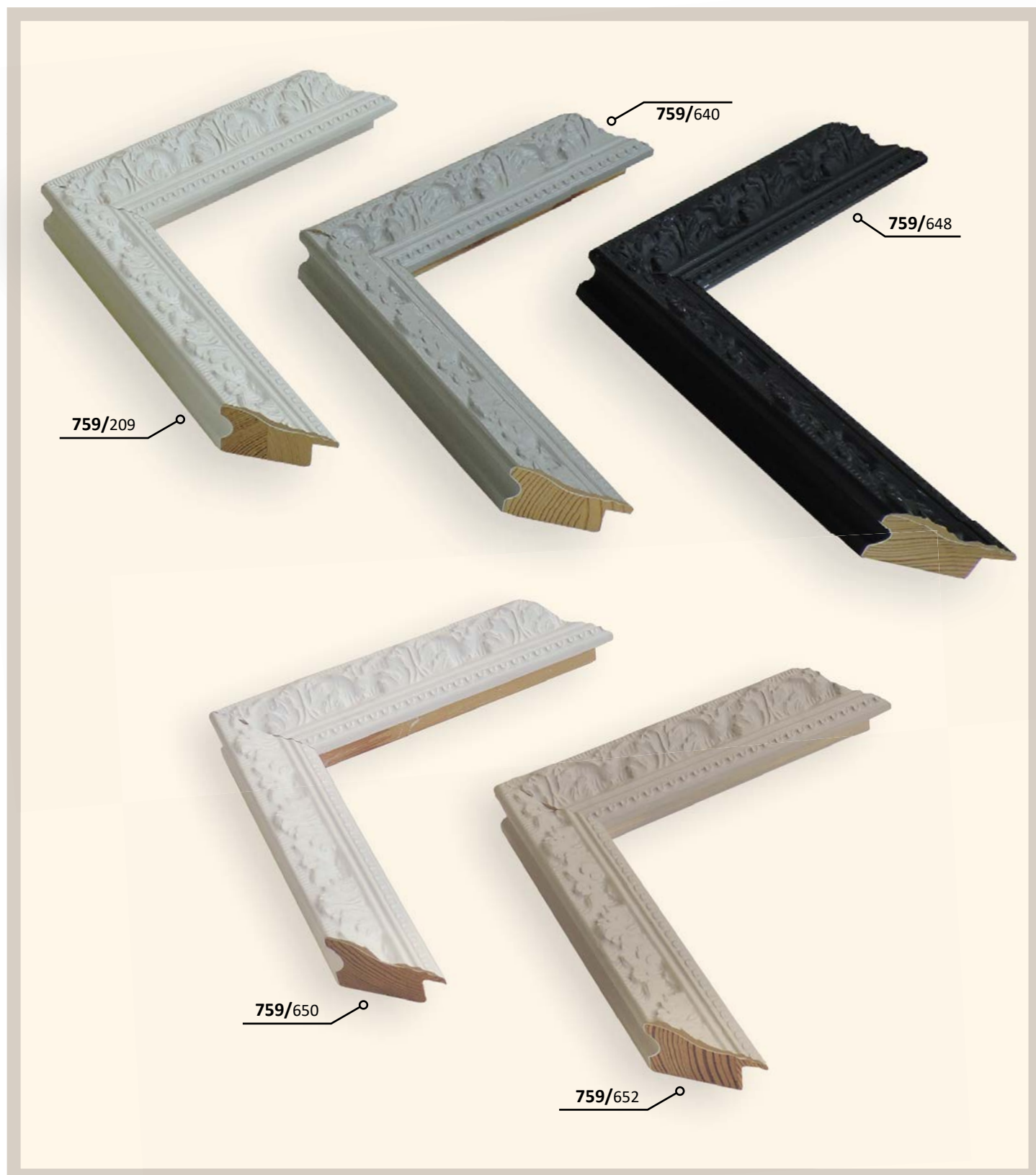

DŘEVĚNÉ ŘEZANÉ RÁMY / klasický profil

RIVALTA PROFIL 862

Celkový vzhled profilu vytváří dojem staré patiny.

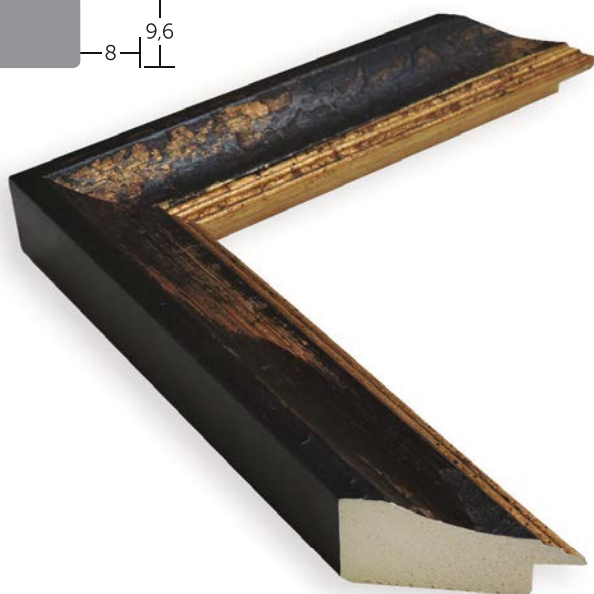
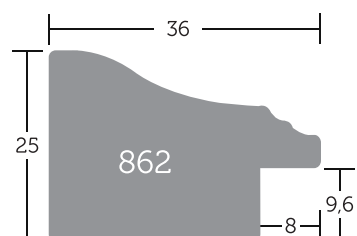

862/

| | |
|------------|-----------------------------|
| 656 | Rivalta_36 - oranžová/zlato |
| 657 | Rivalta_36 - béžová/zlato |
| 658 | Rivalta_36 - černá/zlato |
| 659 | Rivalta_36 - krémová/zlato |

↔ 36 📏 55



862/656

862/657

862/658

862/659

DŘEVĚNÉ ŘEZANÉ RÁMY / klasický profil

SAGUNE PROFIL 397

Drobný profil klasického tvaru pro denní použití.



397



397/

| | |
|------------|-------------------|
| 052 | Sagune_31 - ořech |
| 501 | Sagune_31 - dub |
| 502 | Sagune_31 - hnědá |
| 503 | Sagune_31 - višň |

↔ 31 📏 55



397/052

397/501

397/502

397/503

DŘEVĚNÉ ŘEZANÉ RÁMY / klasický profil

SALTORE PROFIL 959

Klasický profil pro menší rozměry ráků. Velice kvalitně zpracovaný povrch s patinou, profil vyfrézovaný z kvalitního borovicového dřeva.

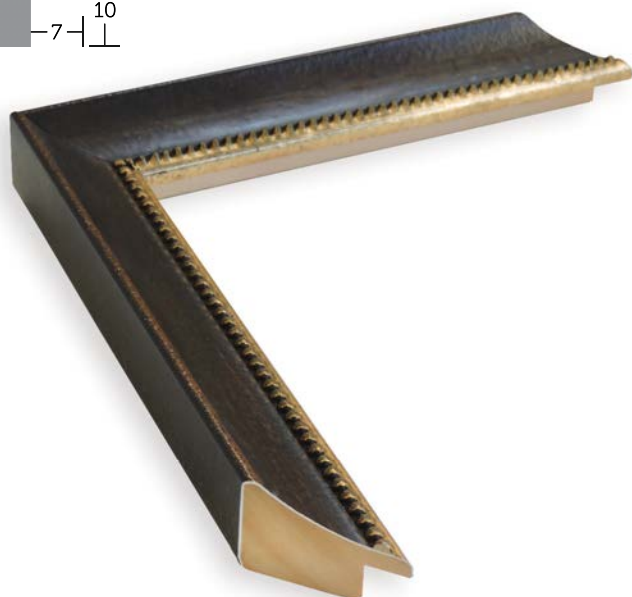
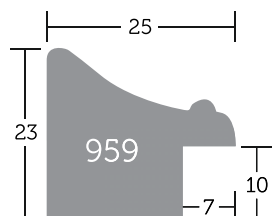

959/

| | |
|------------|----------------------------|
| 145 | Saltore_25 - zlato |
| 146 | Saltore_25 - stříbro |
| 147 | Saltore_25 - hnědá/zlato |
| 148 | Saltore_25 - černá/stříbro |

↔ 25 50

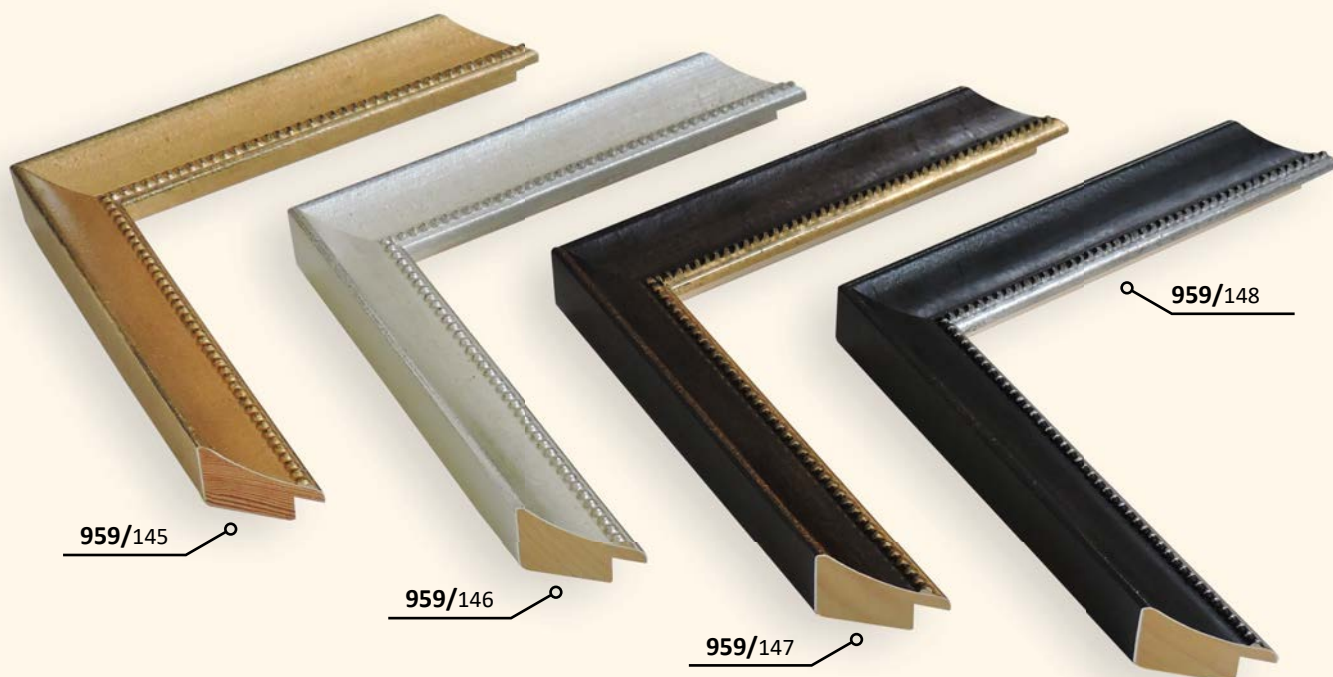

DŘEVĚNÉ ŘEZANÉ RÁMY / klasický profil

TARA PROFIL 750

Jemně zdobený elegantní profil.

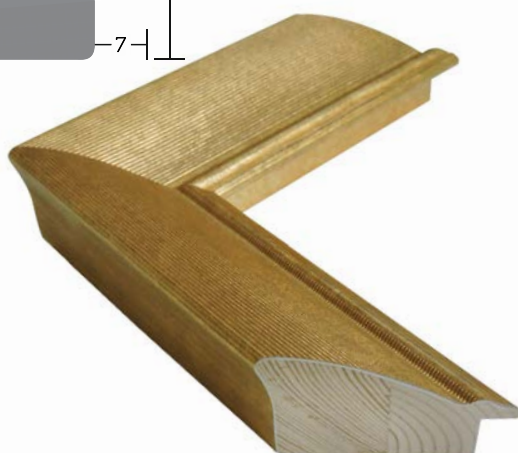
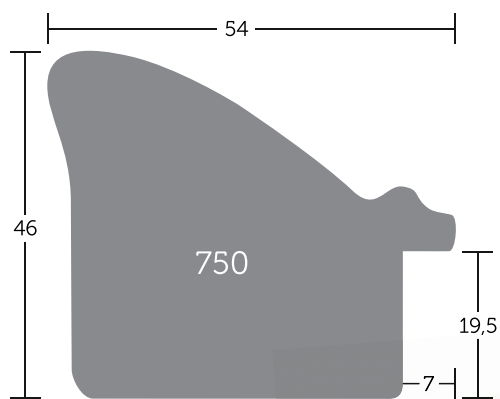

750/

| | |
|-----------|-------------------|
| 10 | Tara_54 - stříbro |
| 11 | Tara_54 - zlato |

↔ 54 📏 60

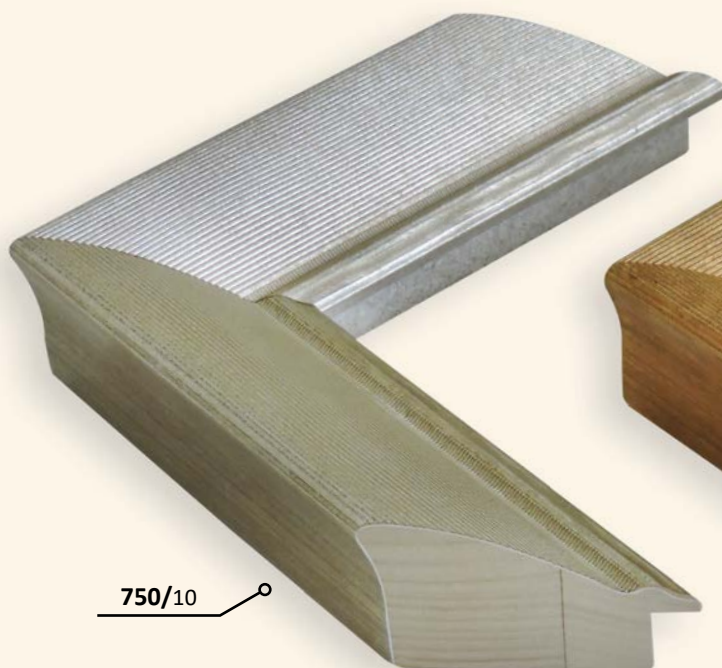

750/10

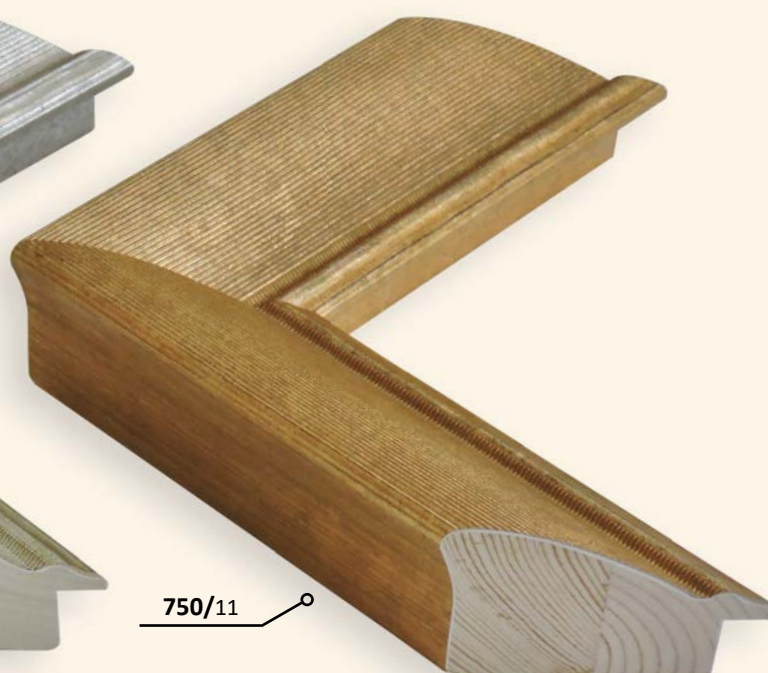

750/11

DŘEVĚNÉ ŘEZANÉ RÁMY / klasický profil

TARIN PROFIL 751

Nížší varianta profilu Tara, jemně zdobený elegantní profil.

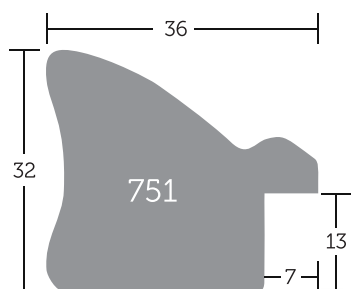

751/

| | |
|-----------|--------------------|
| 10 | Tarin_36 - stříbro |
| 11 | Tarin_36 - zlato |

↔ 36 % 55

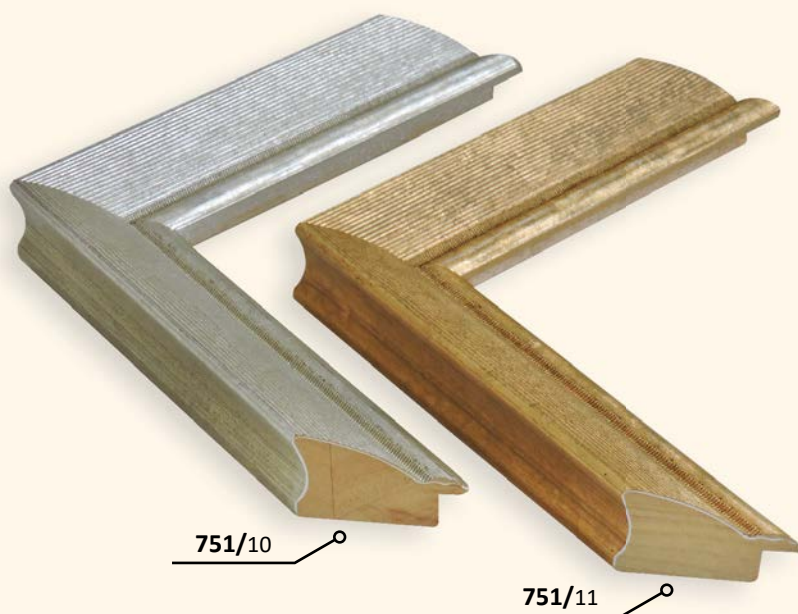

DŘEVĚNÉ ŘEZANÉ RÁMY / klasický profil

TIEPO
PROFIL 306

Klasický profil. Použité ajusové dřevo.
Nejpoužívanější odstíny, matný povrch.

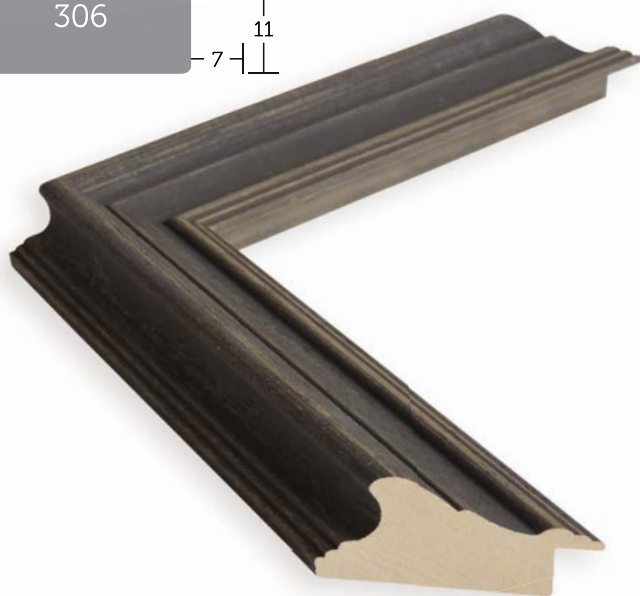
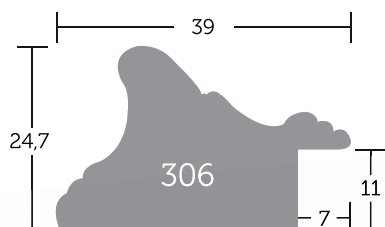

306/

| | |
|------------|------------------|
| 237 | Tiepo_39 - šedá |
| 238 | Tiepo_39 - černá |
| 239 | Tiepo_39 - bílá |

↔ 39 📏 55

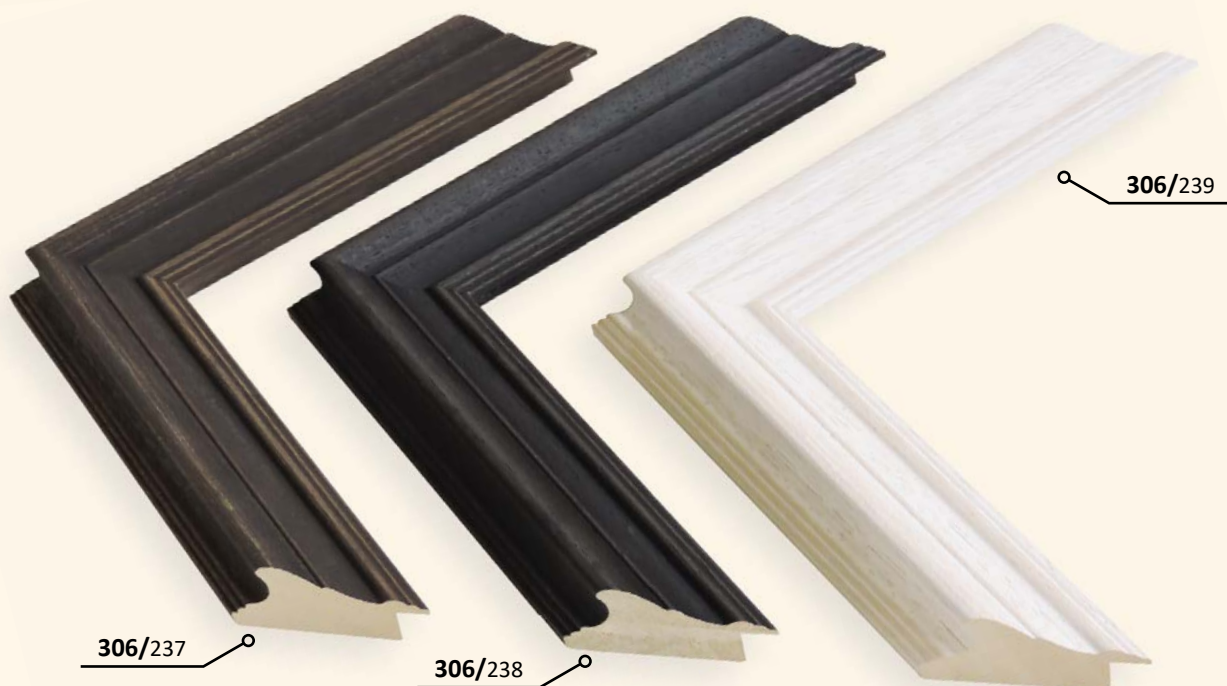

DŘEVĚNÉ ŘEZANÉ RÁMY / klasický profil

TIEPOLO PROFIL 307

Klasický profil. Použité ajusové dřevo.
Nejpoužívanější odstíny, matný povrch.

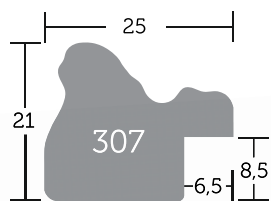

307/

| | |
|------------|--------------------|
| 237 | Tiepolo_25 - šedá |
| 238 | Tiepolo_25 - černá |
| 239 | Tiepolo_25 - bílá |

↔ 25 ☐ 50



DŘEVĚNÉ ŘEZANÉ RÁMY / klasický profil

VERDI PROFIL 173

Klasický jednoduchý elegantní profil se zajímavým povrchem.

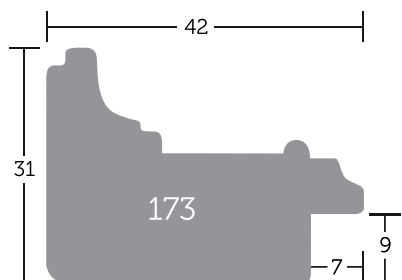

173/

| | |
|------------|--------------------------|
| 281 | Verdi_42 - zlatá |
| 282 | Verdi_42 - stříbrná |
| 283 | Verdi_42 - zlato/černá |
| 284 | Verdi_42 - stříbro/černá |
| 285 | Verdi_42 - černá |

↔ 42 📏 55

173/281

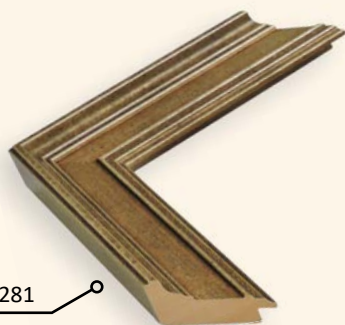

173/282



173/283



173/284

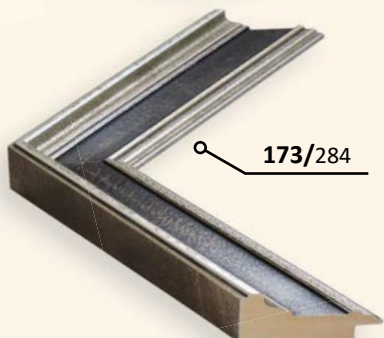

173/285

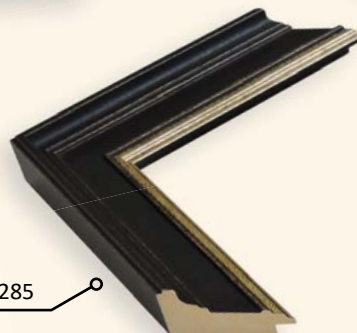

DŘEVĚNÉ ŘEZANÉ RÁMY / obrácený profil

AQUA PROFIL 908

Profil vhodný pro adjustaci napnutých malířských pláten.

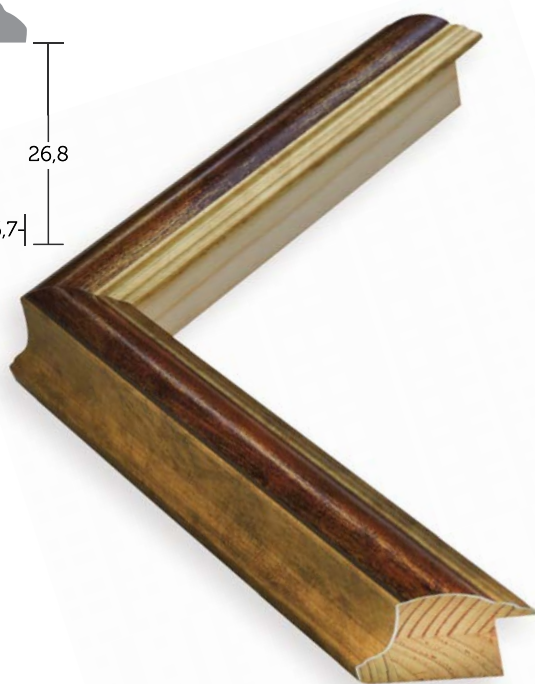
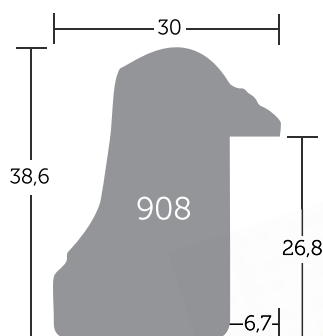

908/

| | |
|------------|-------------------------|
| 191 | Aqua_30 - bílá/zlato |
| 192 | Aqua_30 - zlatá |
| 193 | Aqua_30 - stříbrná |
| 194 | Aqua_30 - hnědá/zlato |
| 196 | Aqua_30 - červená/zlato |
| 197 | Aqua_30 - zelená/zlato |
| 199 | Aqua_30 - bílá/stříbro |

☐ 30 ☐ 55

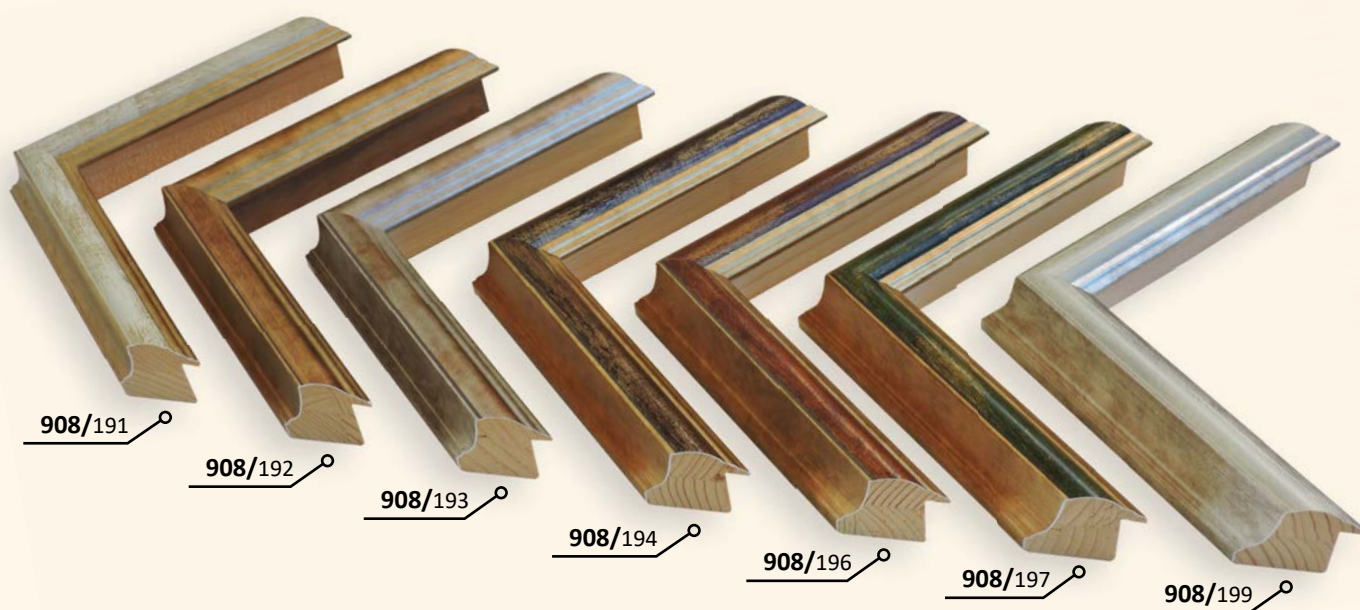

DŘEVĚNÉ ŘEZANÉ RÁMY / obrácený profil

AQUARELLE PROFIL 922

Decentní, užší, zaoblený profil s kvalitním dýhovaným povrchem ve více barevných odstínech. Z borovicového dřeva. Vhodně doplní každý moderní interiér.

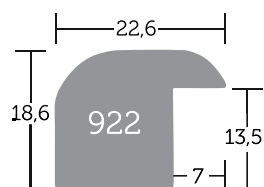

922/

| | |
|------------|---------------------------------|
| 404 | Aquarelle_22 - černá |
| 408 | Aquarelle_22 - tmavě zelená |
| 412 | Aquarelle_22 - višeň. červená |
| 420 | Aquarelle_22 - petrolej. zelená |
| 432 | Aquarelle_22 - okrová |
| 433 | Aquarelle_22 - oranžová |
| 434 | Aquarelle_22 - tmavě modrá |
| 435 | Aquarelle_22 - modrá |
| 436 | Aquarelle_22 - světle modrá |
| 437 | Aquarelle_22 - žlutá |
| 440 | Aquarelle_22 - šedá antracit |
| 760 | Aquarelle_22 - buk |
| 761 | Aquarelle_22 - hnědá |
| 762 | Aquarelle_22 - světlá třešeň |
| 763 | Aquarelle_22 - tmavá třešeň |
| 765 | Aquarelle_22 - přírodní |
| 780 | Aquarelle_22 - stříbrná |

☞ 22 ☞ 50

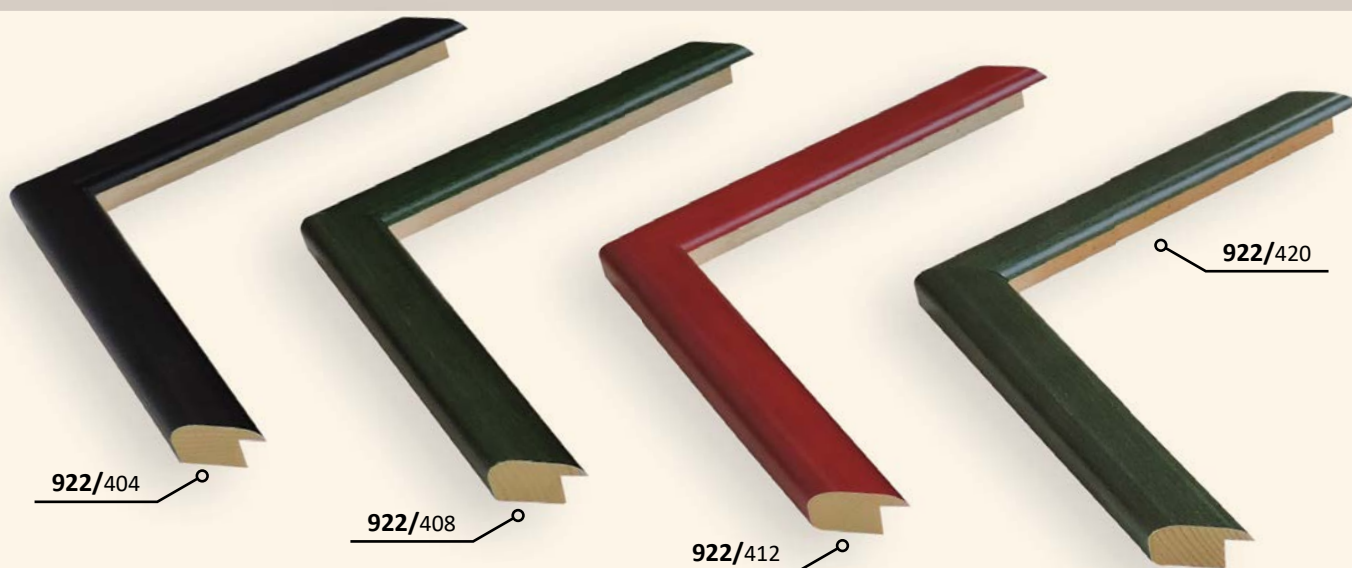

DŘEVĚNÉ ŘEZANÉ RÁMY / obrácený profil

AQUARELLE PROFIL 922



DŘEVĚNÉ ŘEZANÉ RÁMY / obrácený profil

AQUINE PROFIL 996

Populární tvar v základních odstínech.
Vyšší polodrážka - také pro plátna a napnuté rámy.
Použité dřevo - ajus.

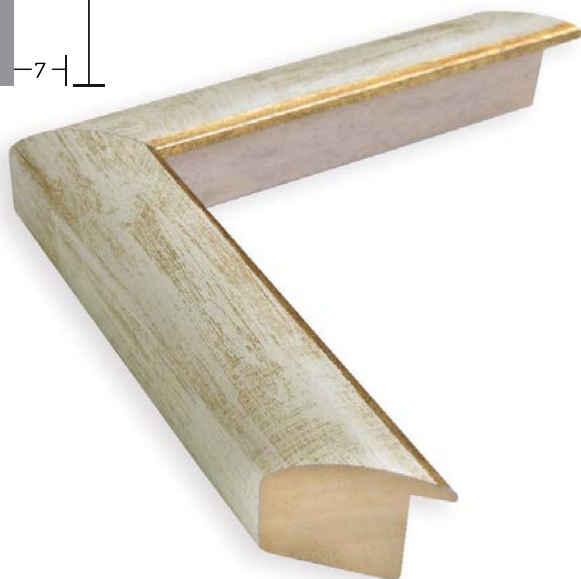
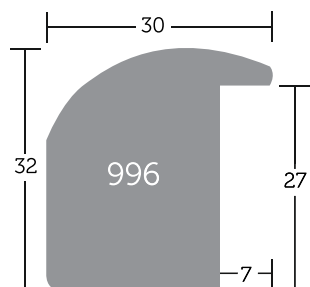

996/

| | |
|-----------|--------------------------|
| 32 | Aquine_30 - zlato |
| 33 | Aquine_30 - stříbro |
| 91 | Aquine_30 - bílá/zlato |
| 99 | Aquine_30 - bílá/stříbro |

↔ 30 55

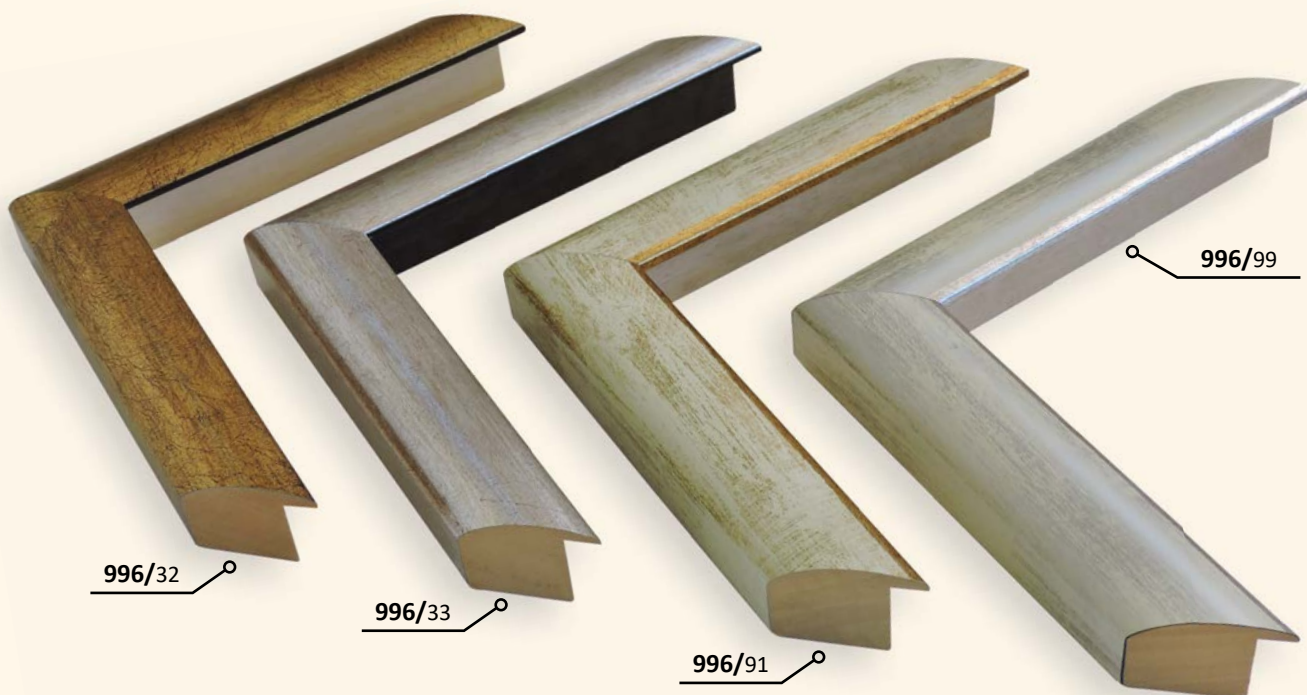

DŘEVĚNÉ ŘEZANÉ RÁMY / obrácený profil

BERGANE PROFIL 366

Dřevěný profil pro denní použití. Velký výběr barev. Vyrobeno z ramínu - kvalitnější materiál oproti ajusu, proti kroucení profilu a barevným změnám.

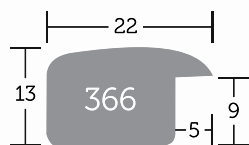

366/

| | |
|-----------|--------------------|
| 31 | Bergane_22 - černá |
|-----------|--------------------|

| | |
|-----------|-------------------|
| 32 | Bergane_22 - bílá |
|-----------|-------------------|

↔ 22 ☐ 50



DŘEVĚNÉ ŘEZANÉ RÁMY / obrácený profil

BERGE PROFIL 555

Úzký elegantní profil vhodný pro rámování fotografií.

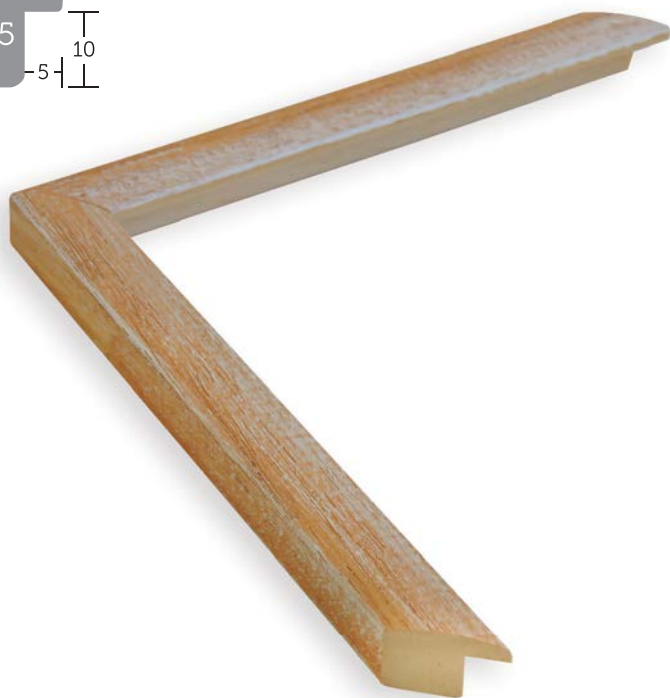
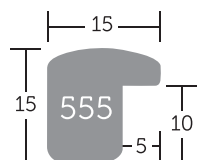

555/

| | |
|------------|----------------------|
| 722 | Berge_15 - modrá |
| 723 | Berge_15 - krémová |
| 724 | Berge_15 - šedá |
| 725 | Berge_15 - oranžová |
| 726 | Berge_15 - skořicová |
| 727 | Berge_15 - zelená |
| 728 | Berge_15 - antracit |
| 729 | Berge_15 - bílá |

↔ 15 ☐ 50

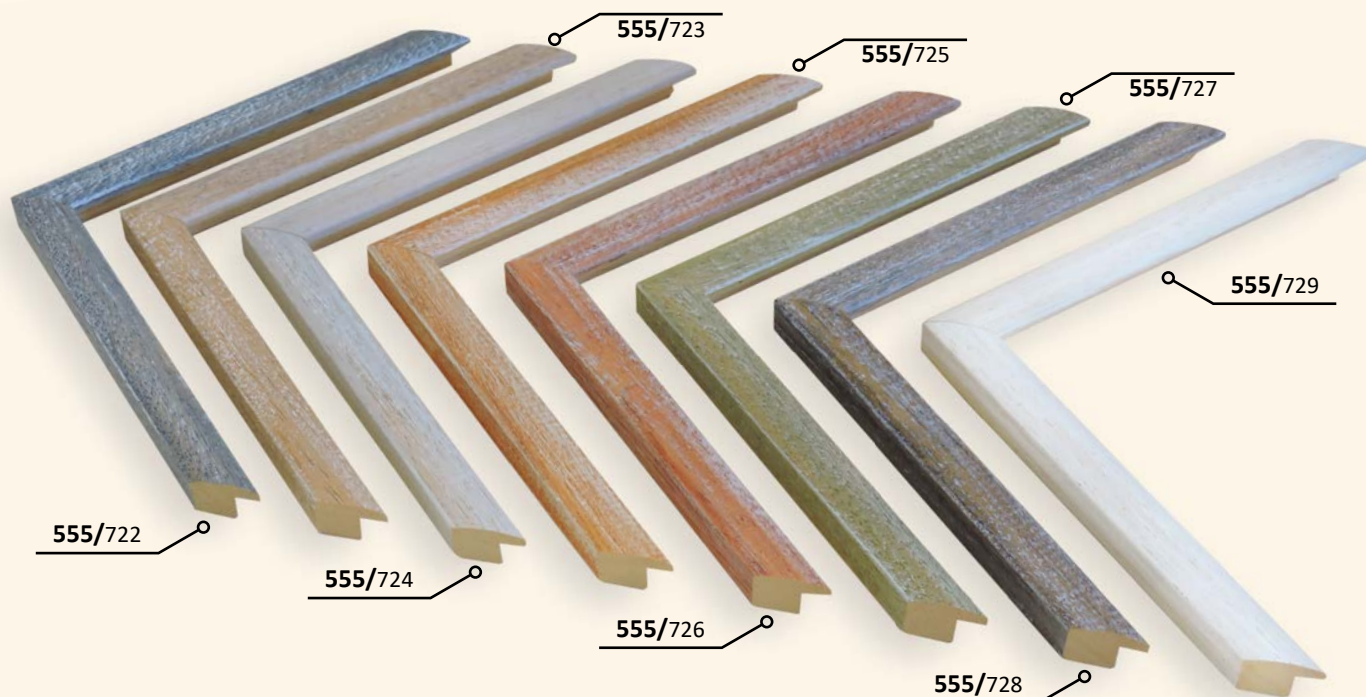

DŘEVĚNÉ ŘEZANÉ RÁMY / obrácený profil

ESTRELA PROFIL 939

Populární tvar profilu.
Vyšší profil - i pro napnuté klínové rámy - ve velmi populárním tvaru.
Borovicové dřevo, velmi kvalitní úprava.

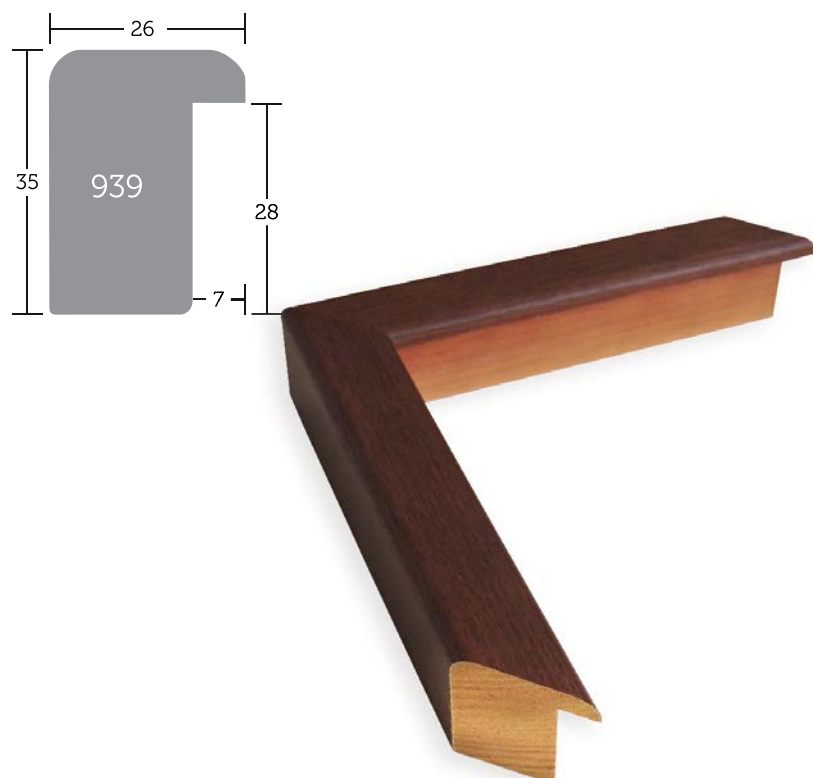

939/

| | |
|--------------|--------------------------|
| CE50 | Estrela_26 - javor |
| CL50 | Estrela_26 - dub |
| FA016 | Estrela_26 - černá matná |
| FA50 | Estrela_26 - buk |
| FA900 | Estrela_26 - bílá matná |
| MA50 | Estrela_26 - smrk |
| TO422 | Estrela_26 - mahagon |
| WE50 | Estrela_26 - wenge |

↔ 26 50



DŘEVĚNÉ ŘEZANÉ RÁMY / obrácený profil

PADERNO PROFIL 303

Obrácený profil. Velmi kvalitně zpracován.
Borovicové dřevo, ruční úprava.
Zlacené, velmi kvalitní barevné laky.

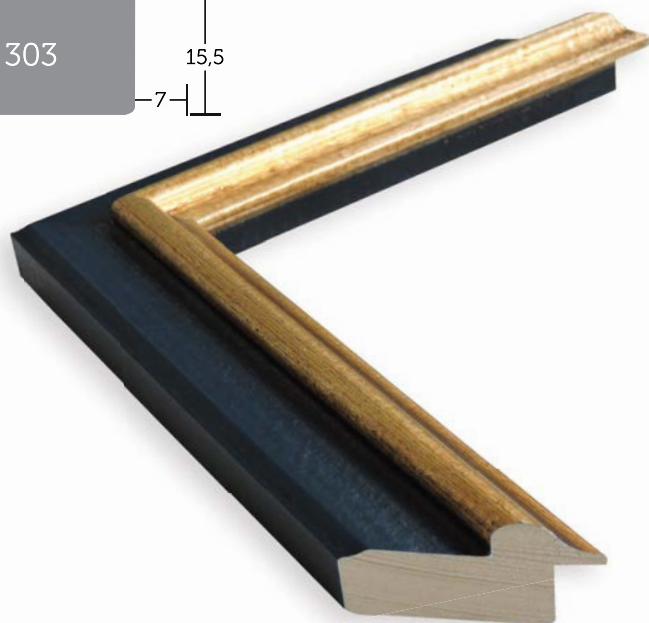
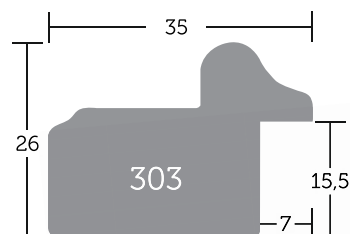

303/

| | |
|------------|---------------------------|
| 133 | Paderno_35 - zlato/šedá |
| 134 | Paderno_35 - zlato/hnědá |
| 135 | Paderno_35 - zlato/černá |
| 136 | Paderno_35 - zlato/bílá |
| 138 | Paderno_35 - zlatá |
| 139 | Paderno_35 - zlato/zelená |
| 140 | Paderno_35 - zlato/modrá |

↔ 35 ☐ 55

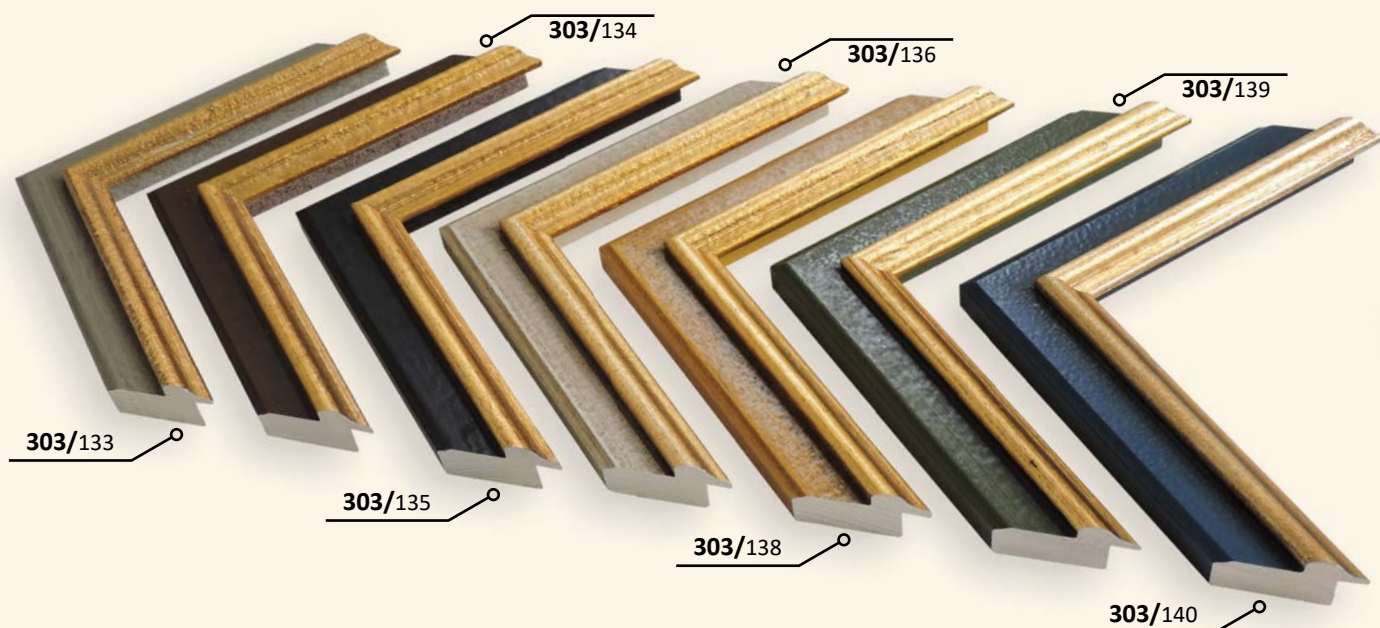

DŘEVĚNÉ ŘEZANÉ RÁMY / obrácený profil

RIGATO PROFIL 907

Náročnější, obrácený profil, zejména pro rámování pláten.
Velmi kvalitně zpracovaný povrch, použito kvalitní dřevo.
K moderním i klasickým kresbám a malbám.

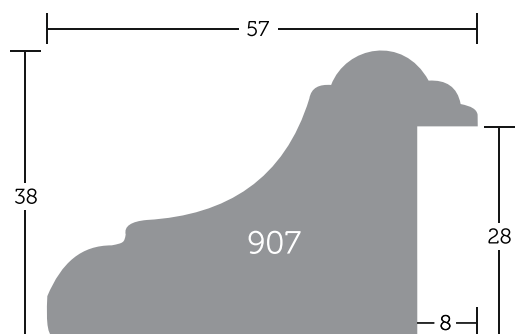

907/

| | |
|----|----------------------|
| 92 | Rigato_57 - zlatá |
| 93 | Rigato_57 - stříbrná |
| 94 | Rigato_57 - hnědá |
| 96 | Rigato_57 - červená |
| 97 | Rigato_57 - zelená |

↔ 57 60

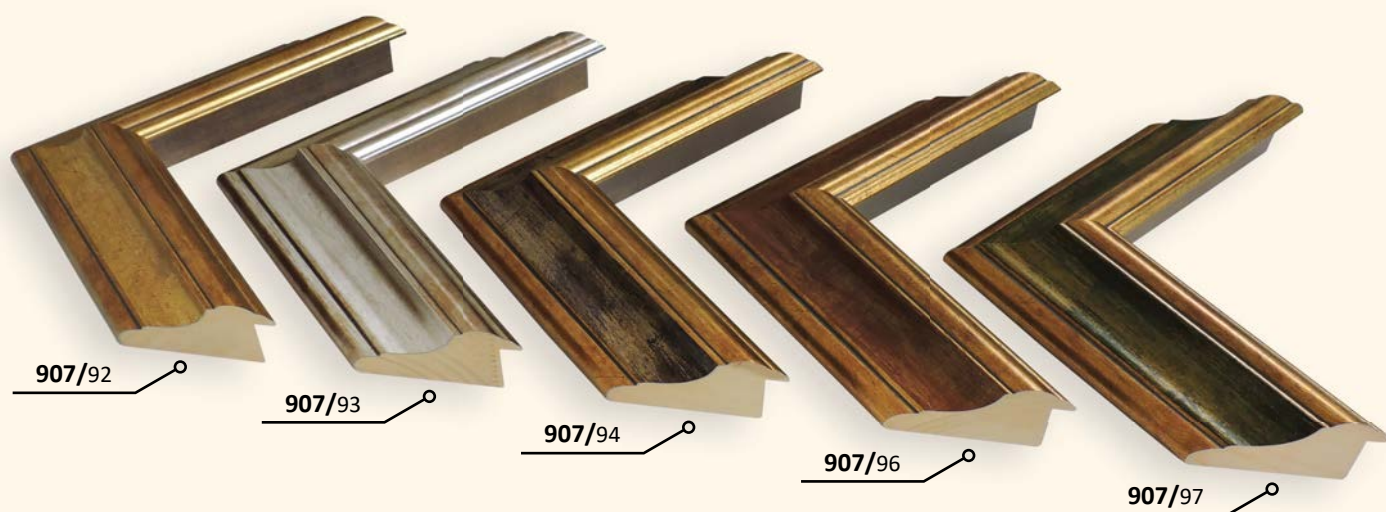

DŘEVĚNÉ ŘEZANÉ RÁMY / obrácený profil

ENEZIA PROFIL 65

Profil od Salvadori Cornici; pro denní použití.

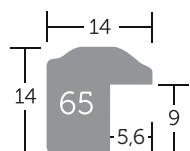

65/

| | |
|----|------------------------------------|
| 91 | Venezia_14 - zlato/bílá |
| 94 | Venezia_14 - zlato/kaštan |
| 96 | Venezia_14 - zlato/červená |
| 97 | Venezia_14 - zlato/zelená |
| 99 | Venezia_14 - stříbrná/slonová kost |

↔ 14 50

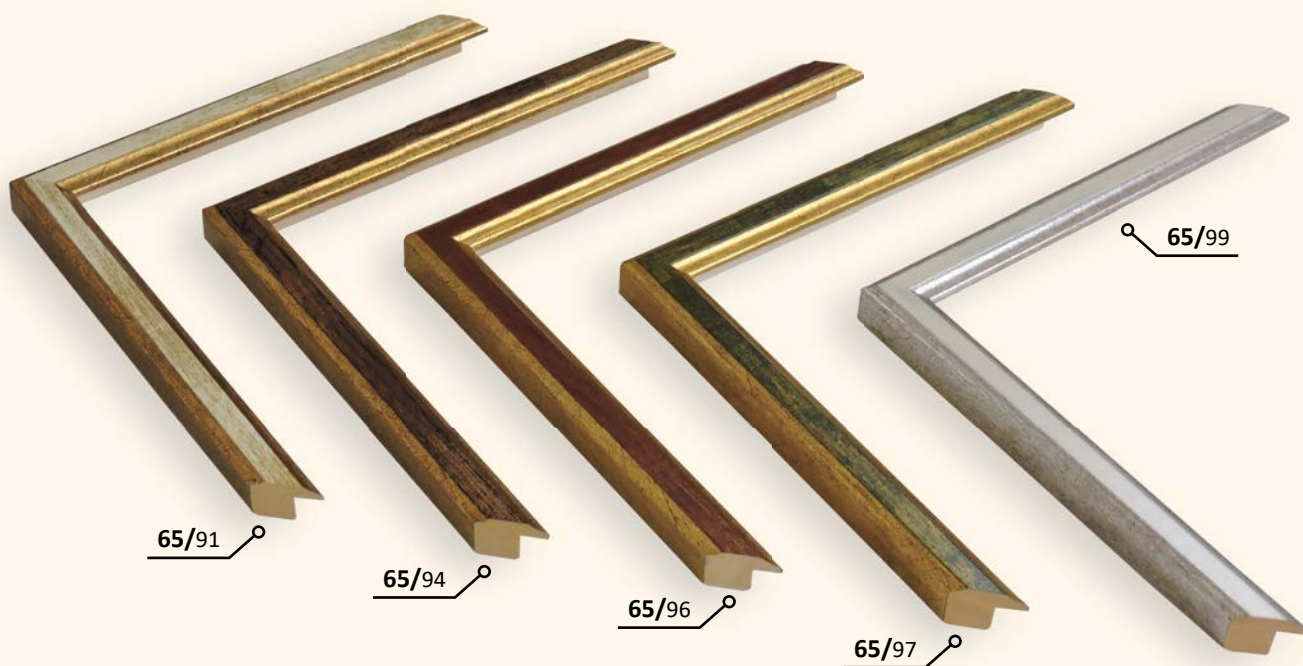

DŘEVĚNÉ ŘEZANÉ RÁMY/ moderní-ploché profil

ALGO PROFIL 2600

Pravouhelný masivnější tvar profilu.

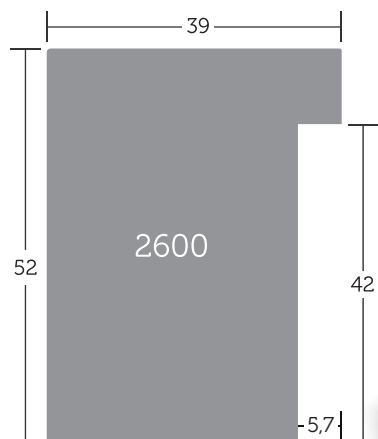

2600/

| | |
|------------|--------------------|
| 434 | Algo_39 - zlatá |
| 435 | Algo_39 - stříbrná |

↔ 39 55

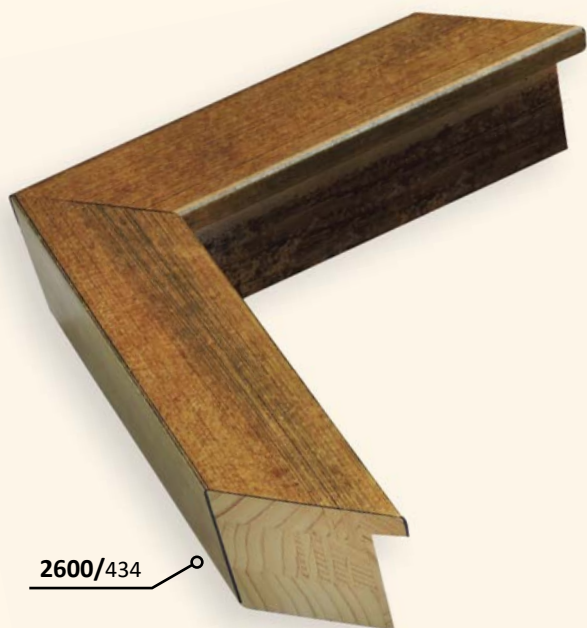

2600/434

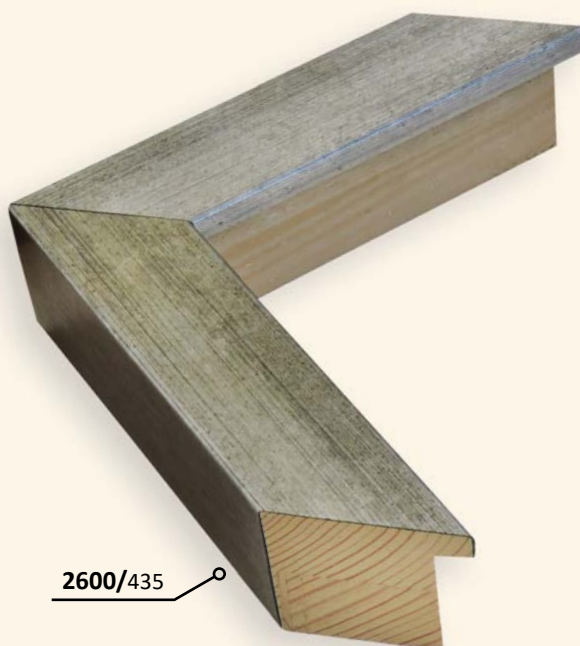

2600/435

DŘEVĚNÉ ŘEZANÉ RÁMY / moderní-plochý profil

ALGONI PROFIL 2601

Pravouhelný zvýšený tvar profilu - pro napnutá plátna.

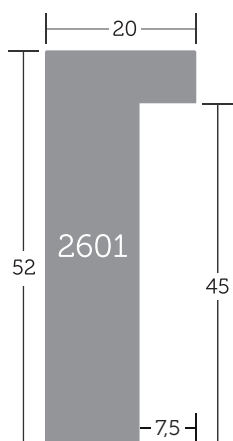

2601/

| | |
|------------|----------------------|
| 434 | Algoni_20 - zlatá |
| 435 | Algoni_20 - stříbrná |

↔ 20 50

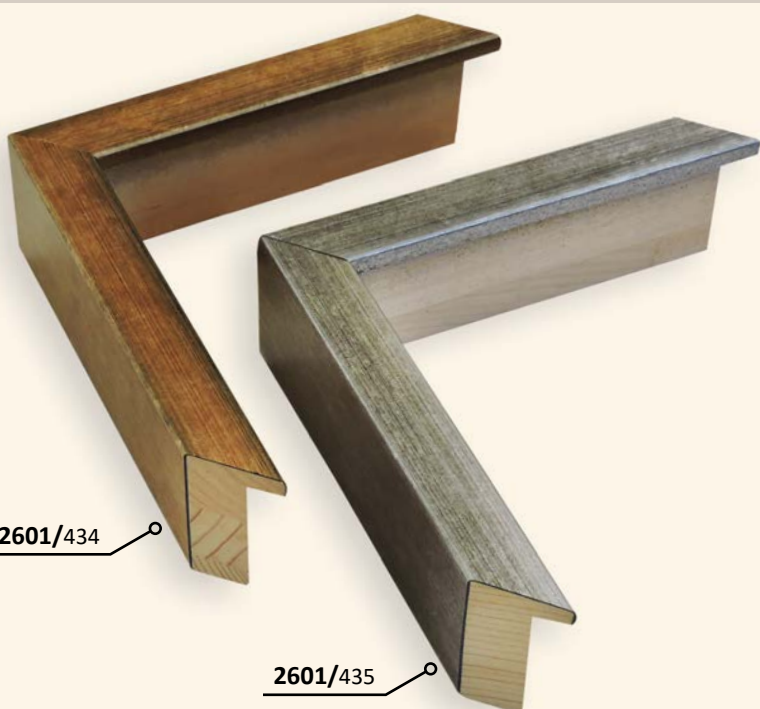

DŘEVĚNÉ ŘEZANÉ RÁMY / moderní-plochý profil

ALMADA PROFIL 837

Oblíbený vyšší typ moderního profilu.
Velice kvalitně zpracovaný dřevěný vyšší profil - i pro rámování napnutých pláten.
Kvalitní borovicové dřevo, laky, dýha.

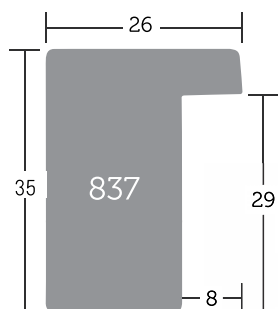

837/

| | |
|--------------|------------------------------|
| CA00 | Almada_26 - světlý dub |
| FJ016 | Almada_26 - černá mat |
| FJ124 | Almada_26 - višeň |
| FJ126 | Almada_26 - wenge |
| FJ218 | Almada_26 - černo/zlatá |
| FJ219 | Almada_26 - černo/stříbrná |
| FJ436 | Almada_26 - červeno/stříbrná |
| FJ900 | Almada_26 - bílá mat |
| SI00 | Almada_26 - natur |

↔ 26 ☐ 50



DŘEVĚNÉ ŘEZANÉ RÁMY/ moderní-ploché profil

ANTE PROFIL 1606

Velmi vysoký profil; především pro plátna s vyšším bočním rozměrem a pro výrobu „vitrinových“ ráků.

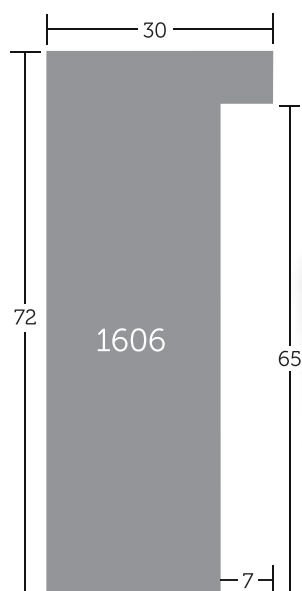

1606/

192 Ante_30 - zlatá

193 Ante_30 - stříbrná

↔ 30 ☒ 55

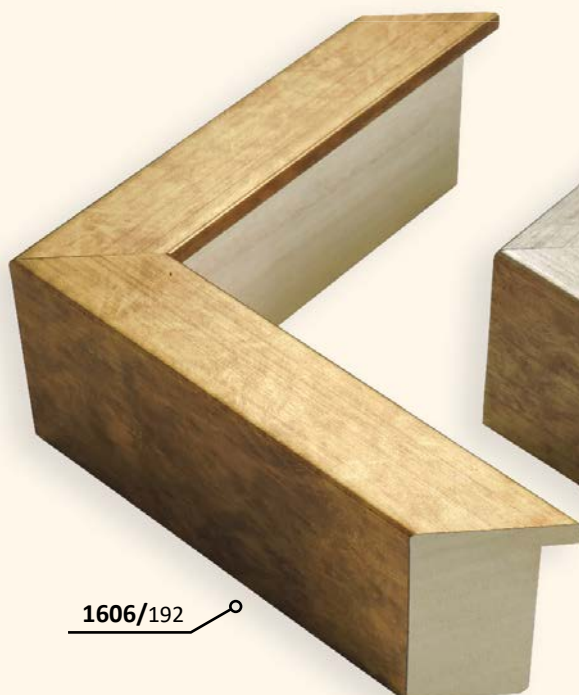

1606/192



1606/193

DŘEVĚNÉ ŘEZANÉ RÁMY / moderní-plochy profil

ARCADE PROFIL 317

Trendy profil s velmi moderní povrchovou úpravou.

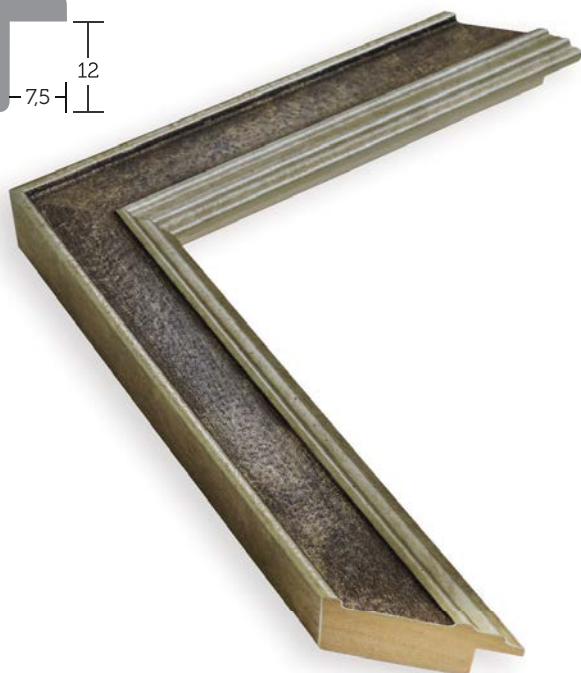
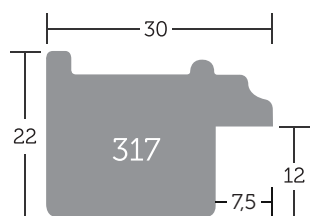

317/

| | |
|------------|-------------------------------|
| 416 | Arcade_30 - stříbro/champagne |
| 417 | Arcade_30 - stříbro/antik |
| 418 | Arcade_30 - stříbro/černá |
| 419 | Arcade_30 - stříbro/bílá |

↔ 30 📏 55

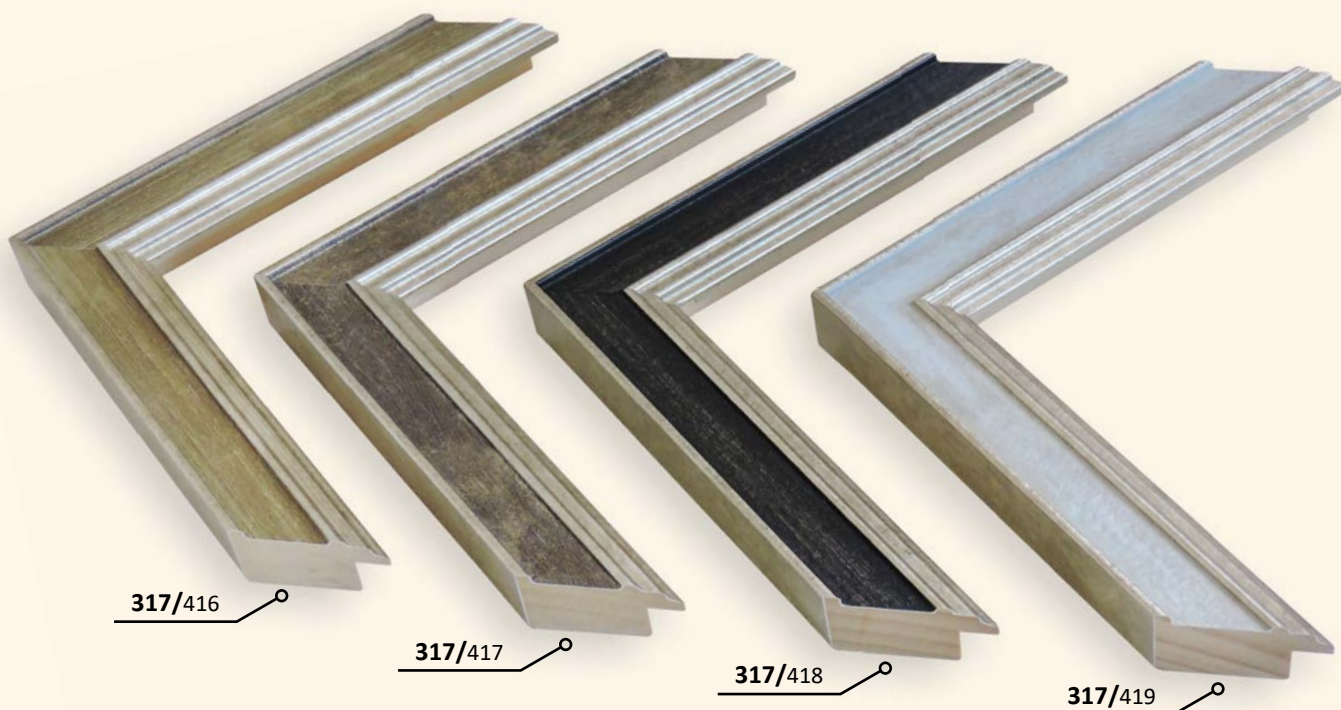

DŘEVĚNÉ ŘEZANÉ RÁMY / moderní-plochý profil

ATILLA PROFIL 2010

Profil pro časté použití, kvalitní, ve více farebných variantách.
Také v matné úpravě.

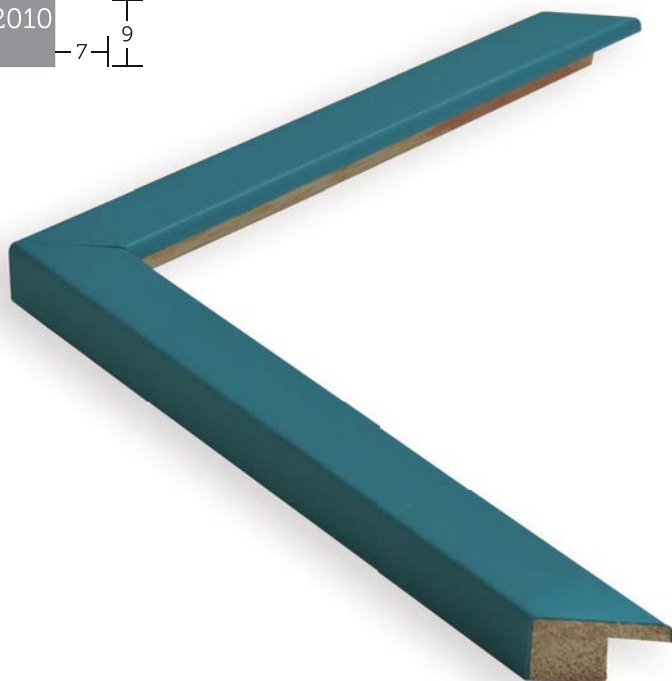
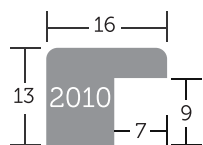

2010/

| | |
|------------|--------------------------------|
| 48 | Atilla_16 - černá lesk |
| 49 | Atilla_16 - bílá lesk |
| 51 | Atilla_16 - černá mat |
| 52 | Atilla_16 - bílá mat |
| 753 | Atilla_16 - tmavě šedá mat |
| 754 | Atilla_16 - světle šedá mat |
| 755 | Atilla_16 - tmavě modrá mat |
| 756 | Atilla_16 - střední modrá mat |
| 757 | Atilla_16 - světle modrá mat |
| 758 | Atilla_16 - tmavě fialová mat |
| 759 | Atilla_16 - světle fialová mat |
| 760 | Atilla_16 - tmavě zelená mat |
| 761 | Atilla_16 - pastel zelená mat |
| 762 | Atilla_16 - červená mat |
| 763 | Atilla_16 - světle červená mat |
| 764 | Atilla_16 - oranžová mat |
| 765 | Atilla_16 - žlutá mat |
| 766 | Atilla_16 - hnědá mat |
| 767 | Atilla_16 - teplá šedá mat |
| 768 | Atilla_16 - krémová mat |
| 769 | Atilla_16 - pastel/růžová |
| 770 | Atilla_16 - pastel/zelená |



↔ 16 % 50

DŘEVĚNÉ ŘEZANÉ RÁMY / moderní-plochý profil

ATILLA PROFIL 2010

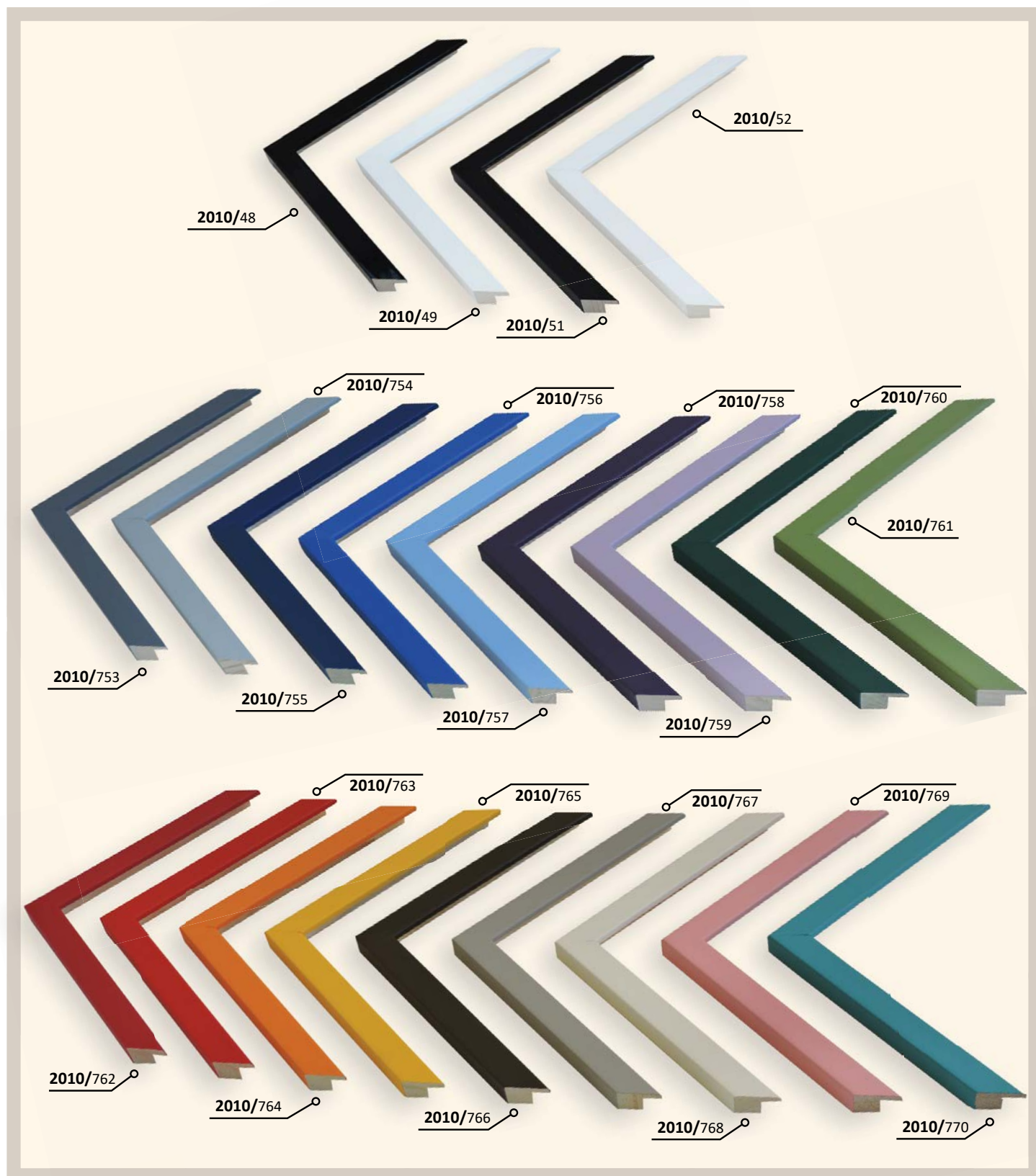

DŘEVĚNÉ ŘEZANÉ RÁMY / moderní-plochý profil

AUGUSTA PROFIL 602

Vyšší profil, kvalitní borovice s prstovým spojem potažená dýhami nebo lakovaná.

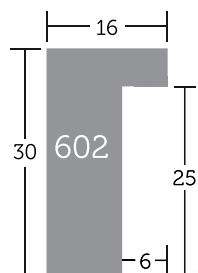

602/

| | |
|----------------|--------------------------|
| CB00 | Augusta_16 - světle šedá |
| CCI00 | Augusta_16 - šedá |
| CLA00 | Augusta_16 - antracit |
| CVB00 | Augusta_16 - smrk |
| CWE00 | Augusta_16 - ořech |
| FJ016 | Augusta_16 - černá mat |
| FJ900 | Augusta_16 - bílá mat |
| FLAY900 | Augusta_16 - bílá |
| FLCL00 | Augusta_16 - dub |
| FLFA016 | Augusta_16 - černá |
| FLSI00 | Augusta_16 - bříza |
| FLWE343 | Augusta_16 - wenge |

↔ 16 📏 50



DŘEVĚNÉ ŘEZANÉ RÁMY / moderní-plochý profil

BELLA PROFIL 808

Úzký elegantní profil. Pro časté použití, také pro napnutá plátna typu „petit“. Jsou opatřeny ochrannou plastovou fólií, která chrání vysoce lesklý povrch. Fólii je samozřejmě nutné po sestavení rámu strhnout.

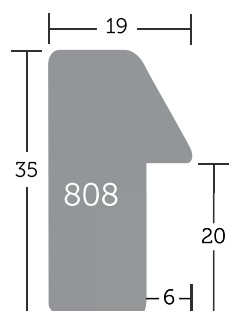

808/

| | |
|-----|--------------------------------|
| 19 | Bella_19 - světle červená lesk |
| 20 | Bella_19 - tmavě šedá lesk |
| 21 | Bella_19 - tmavě modrá lesk |
| 22 | Bella_19 - zelená lesk |
| 23 | Bella_19 - světle modrá lesk |
| 24 | Bella_19 - oranžová lesk |
| 25 | Bella_19 - žlutá lesk |
| 26 | Bella_19 - tm. červená lesk |
| 48 | Bella_19 - černá lesk |
| 49 | Bella_19 - bílá lesk |
| 237 | Bella_19 - antracit |
| 238 | Bella_19 - černá |
| 239 | Bella_19 - bílá |

↔ 19 📏 50

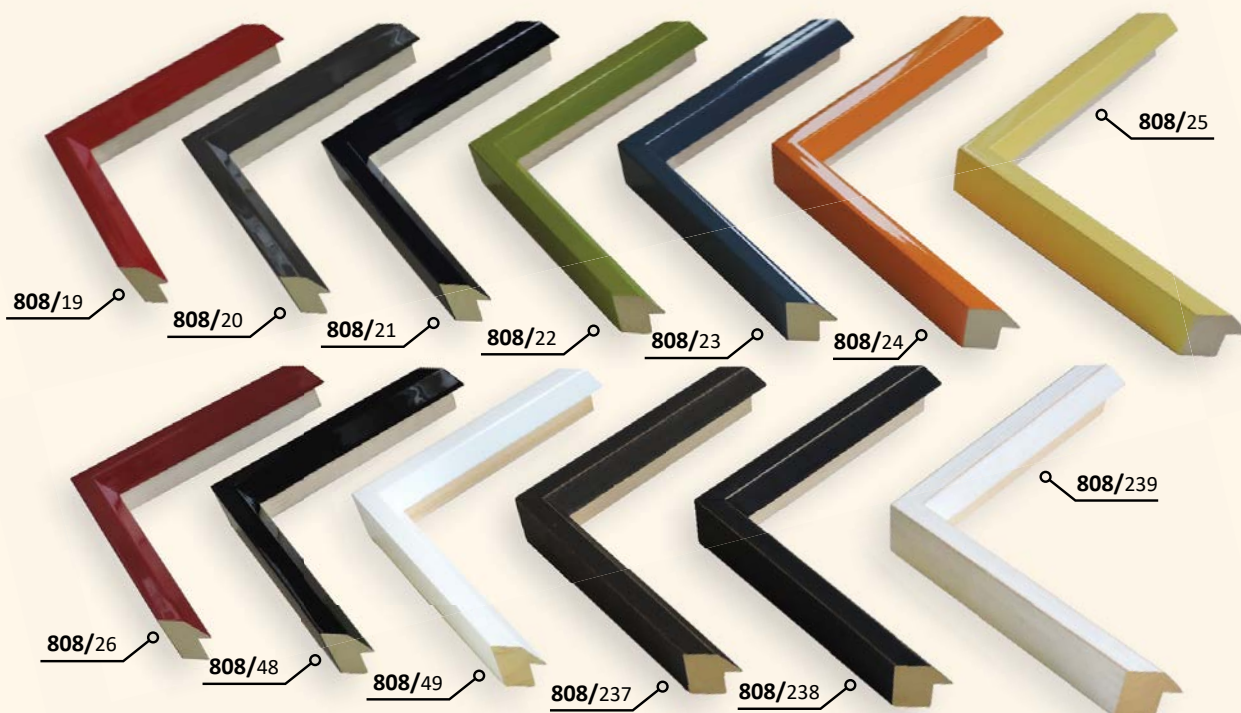

DŘEVĚNÉ ŘEZANÉ RÁMY / moderní-plochý profil

BELLATO
PROFIL 809

Nižší typ ve třech odstínech.
Pro časté použití, nižší profil.
Ajusové dřevo, nejpoužívanější odstiny.

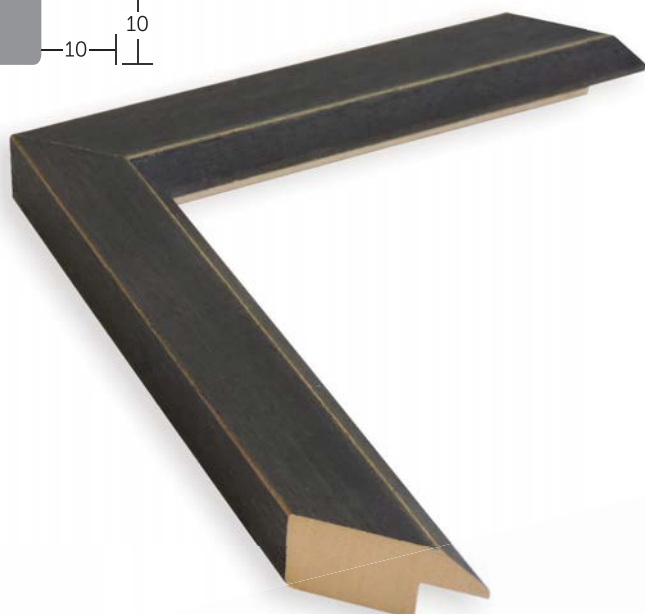
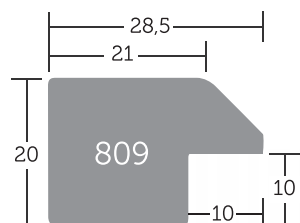
**809/**

| | |
|------------|-----------------------|
| 237 | Bellato_21 - antracit |
| 238 | Bellato_21 - černá |
| 239 | Bellato_21 - bílá |

↔ 21 📏 50

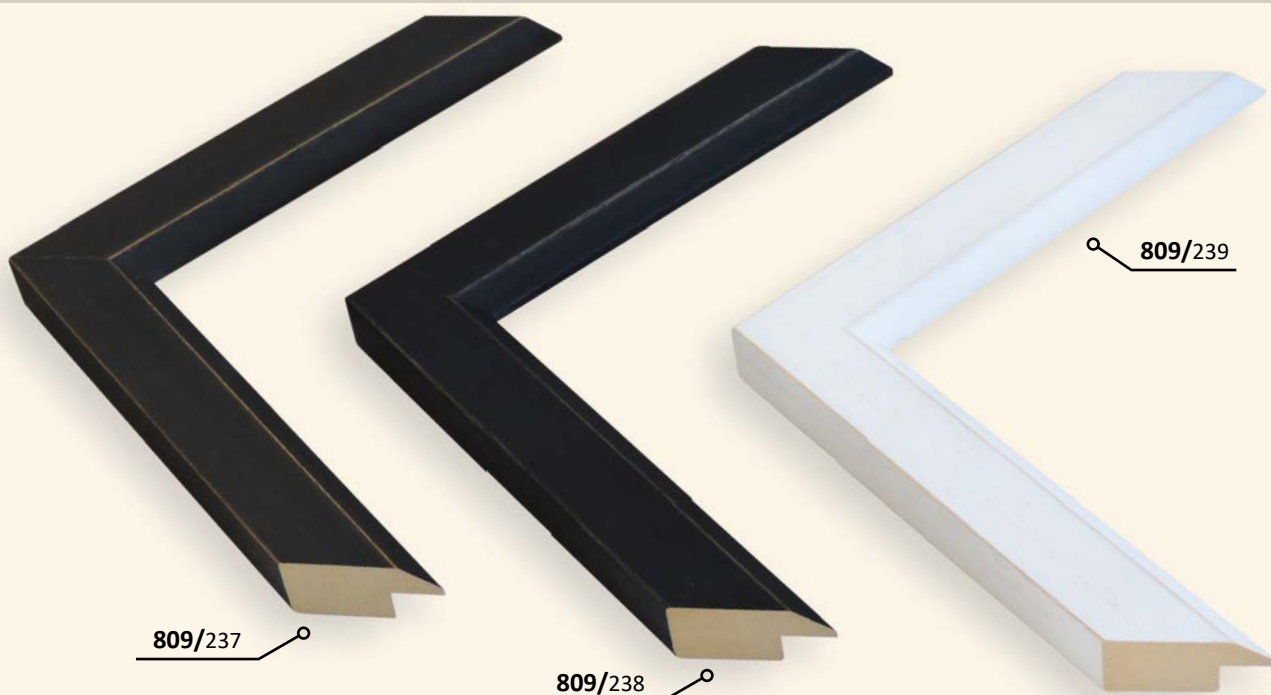

809/237

809/238

809/239

DŘEVĚNÉ ŘEZANÉ RÁMY / moderní-ploché profil

BORG PROFIL 318

Mimě vyšší profil pro časté použití.
Také pro napnutá malířská plátna typu „petit“.
Použité dřevo - ajus, povrchy ve velmi trendových odstínech.

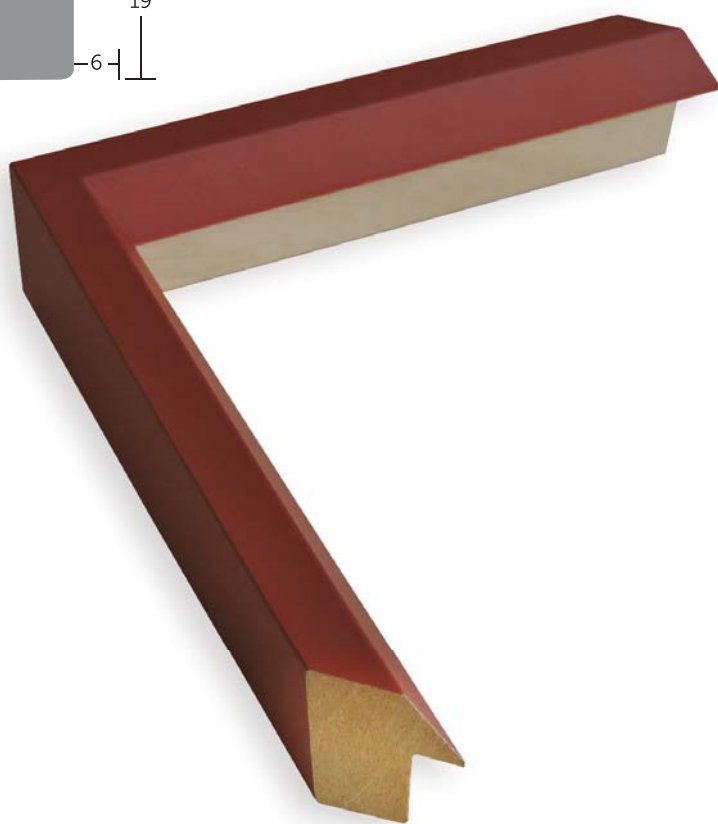
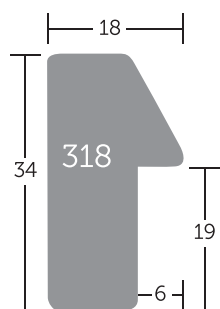

318/

| | |
|-----|---------------------------|
| 350 | Borgo_18 - světle šedá |
| 351 | Borgo_18 - sytě modrá |
| 352 | Borgo_18 - světle modrá |
| 353 | Borgo_18 - modrošedá |
| 354 | Borgo_18 - mocca |
| 355 | Borgo_18 - béžová |
| 356 | Borgo_18 - šedohnědá |
| 357 | Borgo_18 - šedozelená |
| 358 | Borgo_18 - černá |
| 359 | Borgo_18 - bílá |
| 360 | Borgo_18 - vodově zelená |
| 361 | Borgo_18 - žlutá |
| 362 | Borgo_18 - oranžová |
| 363 | Borgo_18 - hnědá |
| 364 | Borgo_18 - modrozelená |
| 365 | Borgo_18 - krémová |
| 366 | Borgo_18 - mátová |
| 367 | Borgo_18 - světle zelená |
| 368 | Borgo_18 - tmavě šedá |
| 369 | Borgo_18 - červená |
| 370 | Borgo_18 - zelená |
| 371 | Borgo_18 - purpurová |
| 372 | Borgo_18 - světle fialová |

↔ 18 📏 50



DŘEVĚNÉ ŘEZANÉ RÁMY / moderní-plochý profil

BORG PROFIL 318



DŘEVĚNÉ ŘEZANÉ RÁMY / moderní-plochý profil

CAMINO PROFIL 816

Moderní profil z kvalitního dřeva.
Efektní kovové varianty.

Vhodný pro rámování napnutých pláten, ale i pro větší umělecké fotografie.

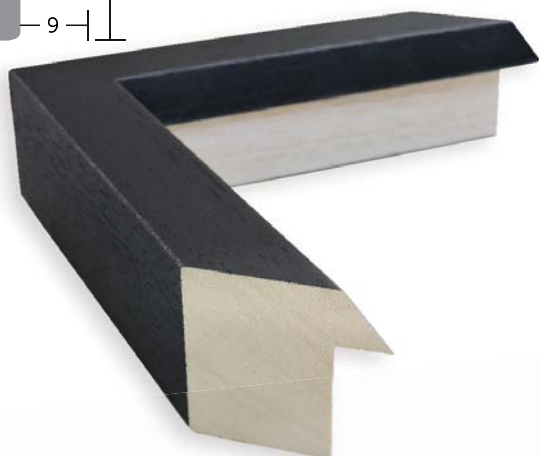
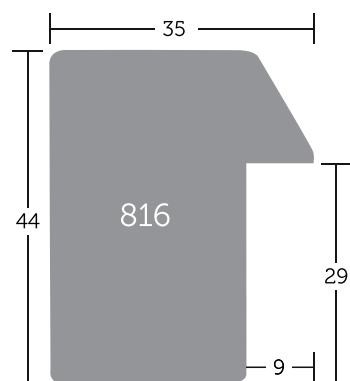

816/

| | |
|------------|----------------------|
| 31 | Camino_35 - černá |
| 32 | Camino_35 - bílá |
| 237 | Camino_35 - antracit |
| 238 | Camino_35 - černá |
| 239 | Camino_35 - bílá |

↔ 35 ☒ 55

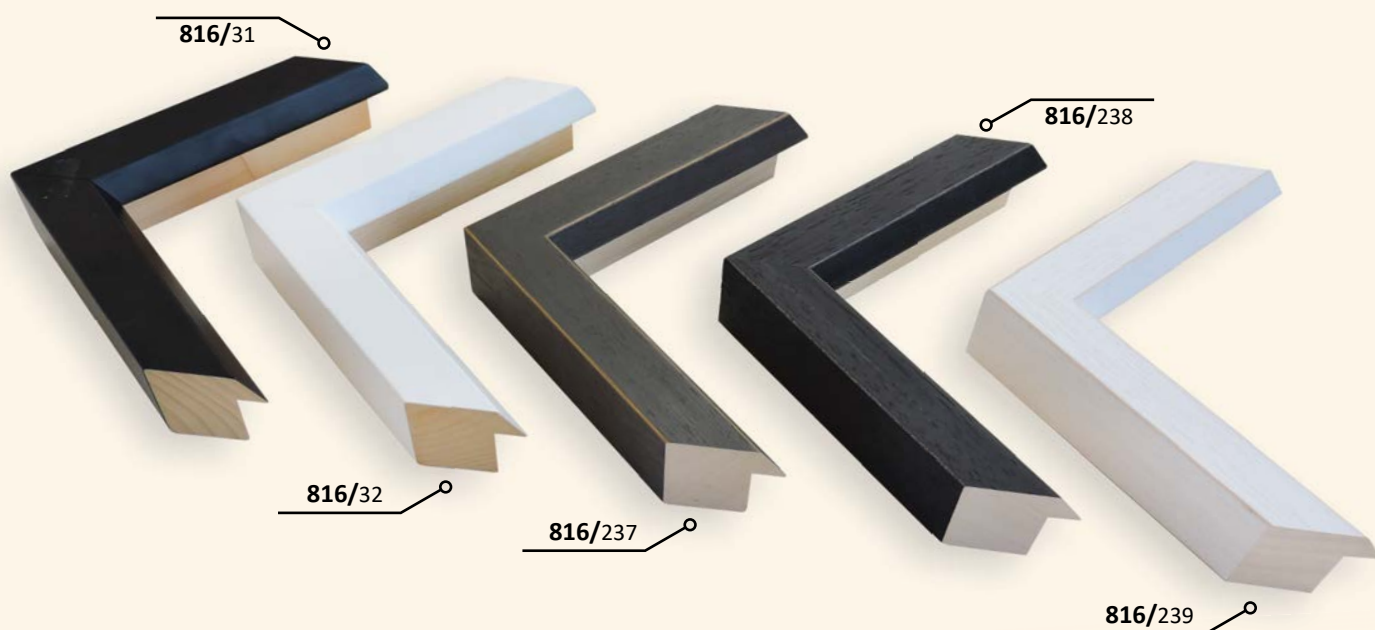

DŘEVĚNÉ ŘEZANÉ RÁMY / moderní-plochý profil

CANDOLE PROFIL 818

Poměrně masivní profil vyroben z několika dílů. Na vnitřní straně mírně zešíkmený, na povrchu jsou fólie, některé ručně dokončovány, následně přelakovány.

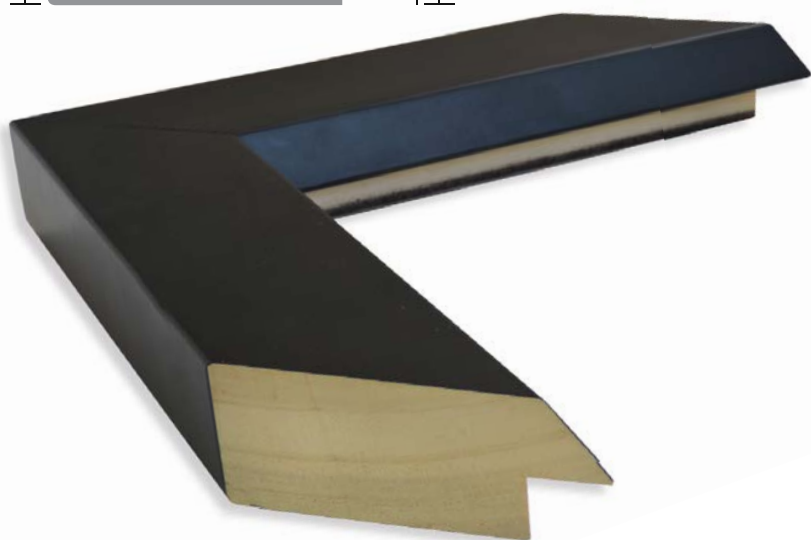
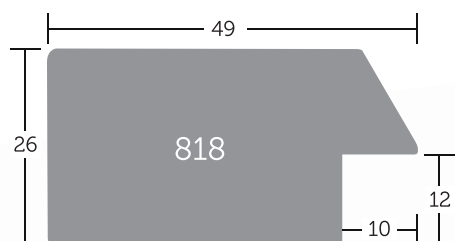

818/

| | |
|-----------|--------------------|
| 31 | Candole_49 - černá |
| 32 | Candole_49 - bílá |

↔ 49 📏 55

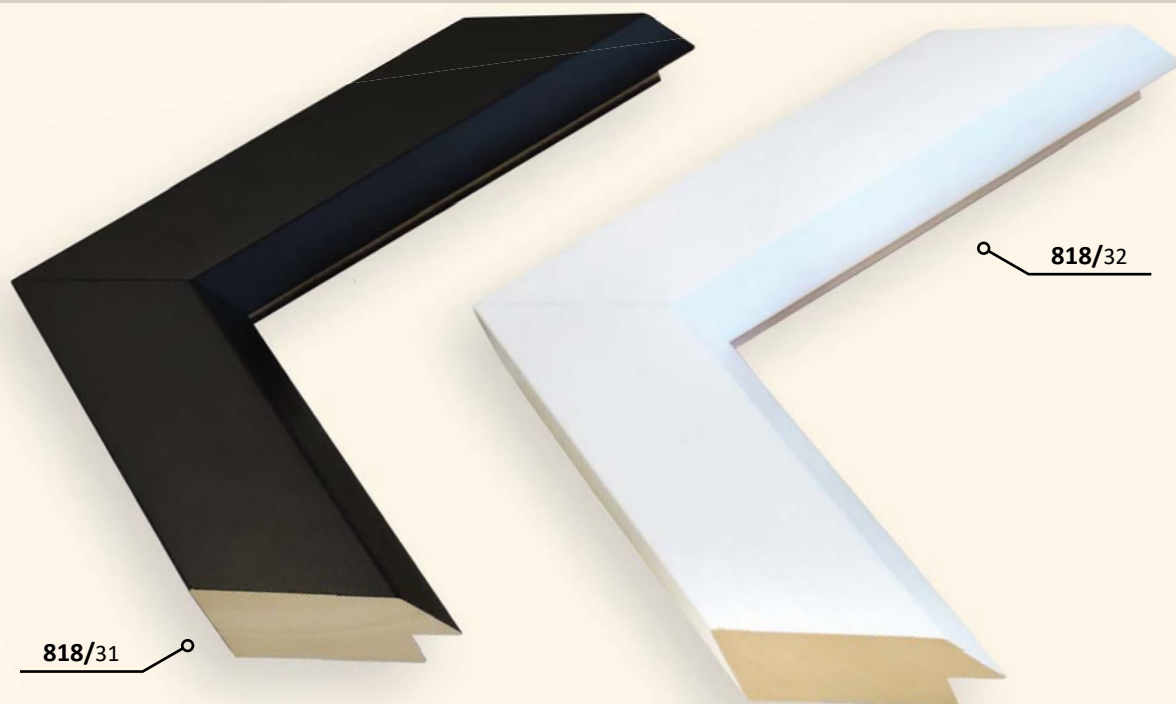

DŘEVĚNÉ ŘEZANÉ RÁMY / moderní-plochý profil

FELLI PROFIL 1600

Pravouhý profil ve dvou základních barevných provedení.

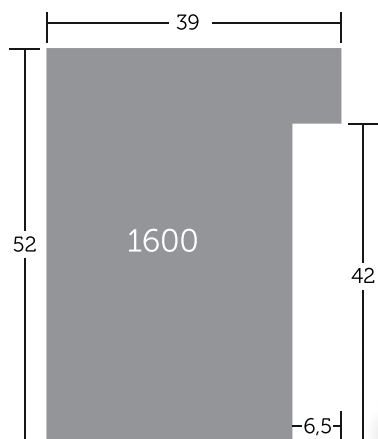

1600/

| | |
|-----------|------------------|
| 51 | Felli_39 - černá |
| 52 | Felli_39 - bílá |

↔ 39 ☐ 55

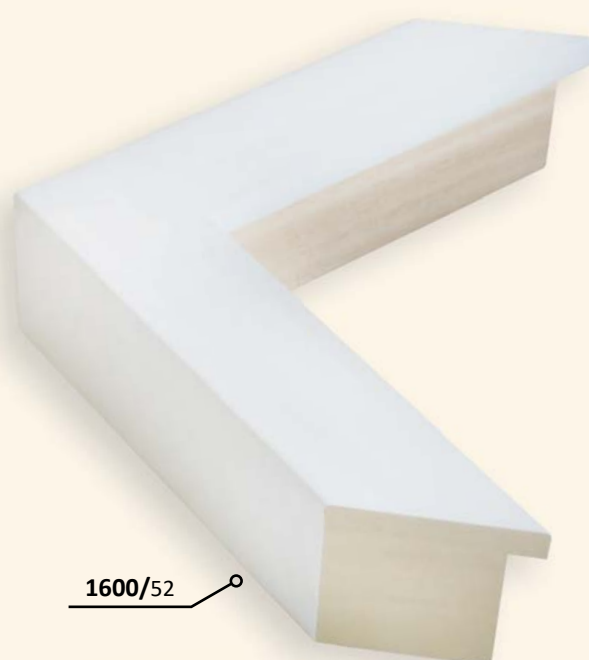
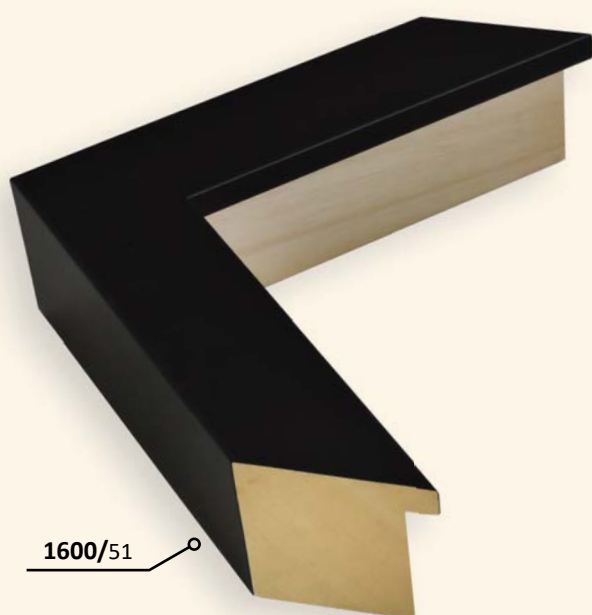

DŘEVĚNÉ ŘEZANÉ RÁMY / moderní-plochy profil

FOSSA PROFIL 945

Klasický tvar profilu pro denní použití, se dvěma typy povrchové úpravy.
Vhodné také pro použití napnutého plátna typu „petit“.

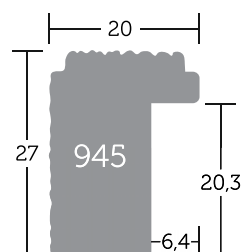

945/

| | |
|------------|---------------------------|
| 575 | Fossa_20 - scrub/krémová |
| 576 | Fossa_20 - scrub/hnědá |
| 577 | Fossa_20 - scrub/šedá |
| 578 | Fossa_20 - scrub/černá |
| 579 | Fossa_20 - scrub/bílá |
| 714 | Fossa_20 - patina/běžová |
| 715 | Fossa_20 - patina/hnědá |
| 716 | Fossa_20 - patina/červená |
| 717 | Fossa_20 - patina/zelená |
| 718 | Fossa_20 - patina/šedá |
| 719 | Fossa_20 - patina/modrá |

↔ 20 50

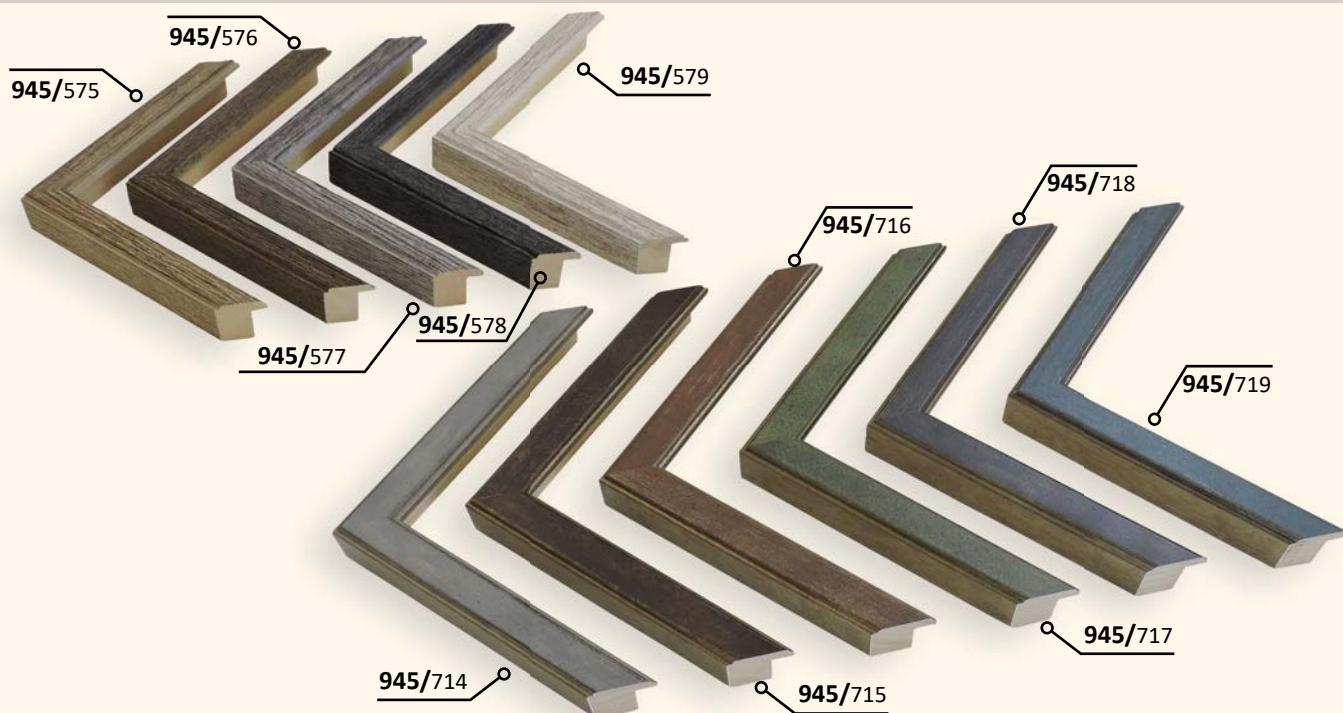

DŘEVĚNÉ ŘEZANÉ RÁMY / moderní-plochý profil

CHAMPAGNE PROFIL 6208

Jemně zdobený menší elegantní profil v odstínech s jemnou patinou.

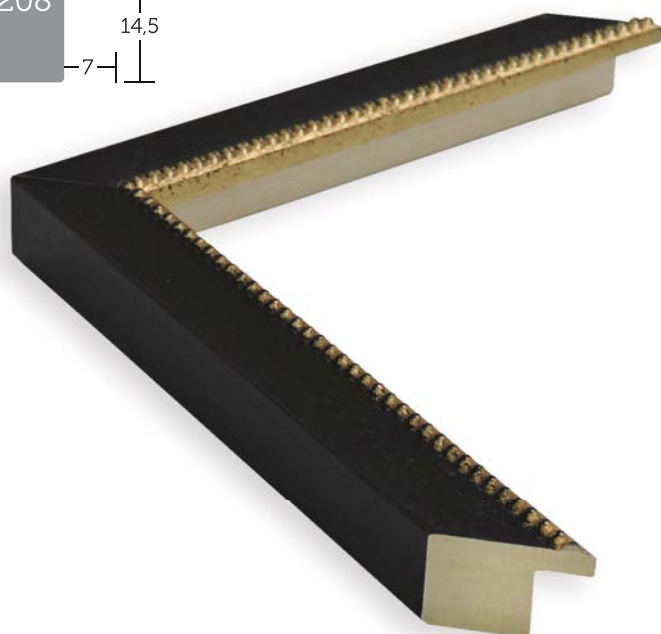
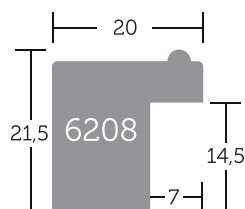

6208/

| | |
|------------|----------------------------|
| 843 | Champagne_20-zlatá |
| 844 | Champagne_20-stříbrná |
| 845 | Champagne_20-hnědá/zlato |
| 847 | Champagne_20-černá/zlato |
| 848 | Champagne_20-černá/stříbro |
| 849 | Champagne_20-bílá/zlato |
| 850 | Champagne_20-bílá/stříbro |

↔ 20 50

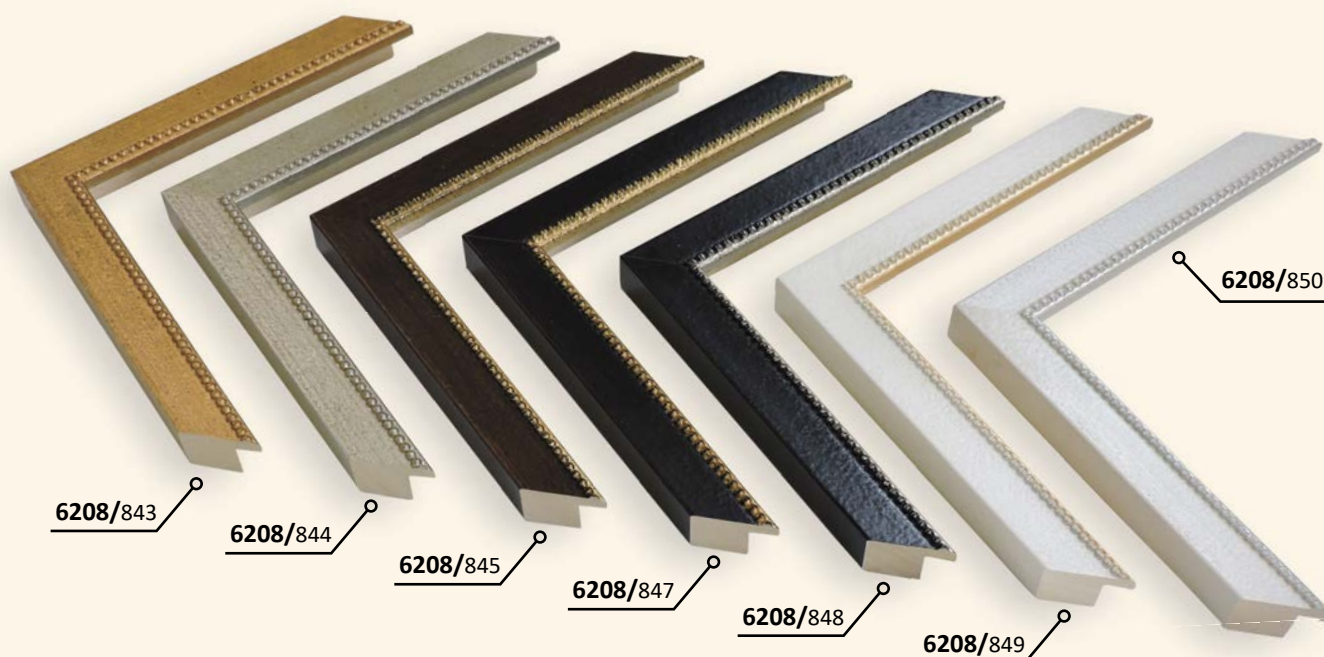

DŘEVĚNÉ ŘEZANÉ RÁMY / moderní-plochý profil

LOFT PROFIL 9312

Vysoký, jednoduchý profil především pro napnutá plátna.
Žádaná povrchová úprava – lak s vysokým leskem.

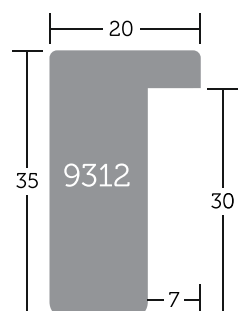

9312/

| | |
|-----|----------------|
| 000 | Loft_20 - bílá |
|-----|----------------|

| | |
|-----|-----------------|
| 009 | Loft_20 - černá |
|-----|-----------------|

↔ 20 50

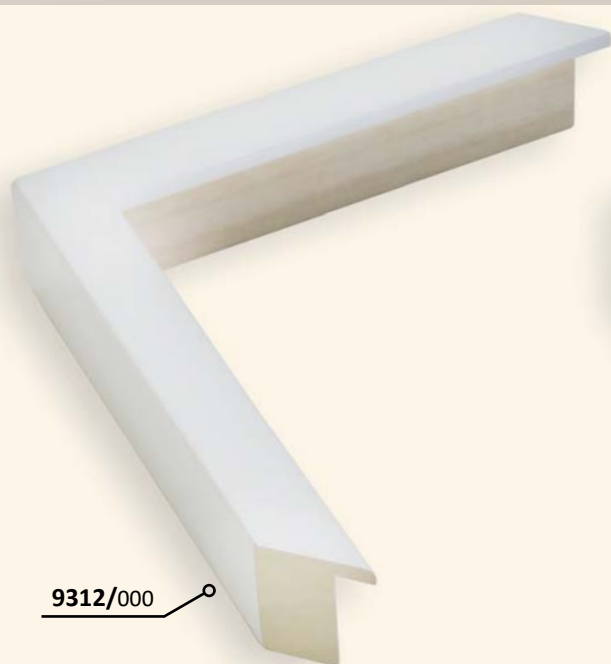

9312/000



9312/009

DŘEVĚNÉ ŘEZANÉ RÁMY / moderní-plochý profil

LÓRIA PROFIL 390

Vysoký, jednoduchý profil z borovicového dřeva.
Především pro napnutá plátna.
Velmi žádaná povrchová úprava – lak s vysokým leskem.

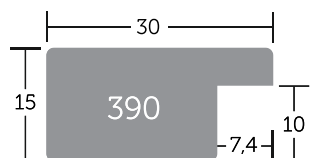

390/

| | |
|------------|--------------------------|
| 123 | Lória_30 - světle modrá |
| 124 | Lória_30 - světle zelená |
| 125 | Lória_30 - žlutá |
| 126 | Lória_30 - červená |
| 127 | Lória_30 - tmavě zelená |
| 128 | Lória_30 - černá |
| 129 | Lória_30 - tmavě modrá |
| 130 | Lória_30 - bílá |
| 131 | Lória_30 - tmavě hnědá |
| 132 | Lória_30 - hnědá |
| 133 | Lória_30 - světle hnědá |
| 134 | Lória_30 - přírodní |

↔ 30 ☐ 55

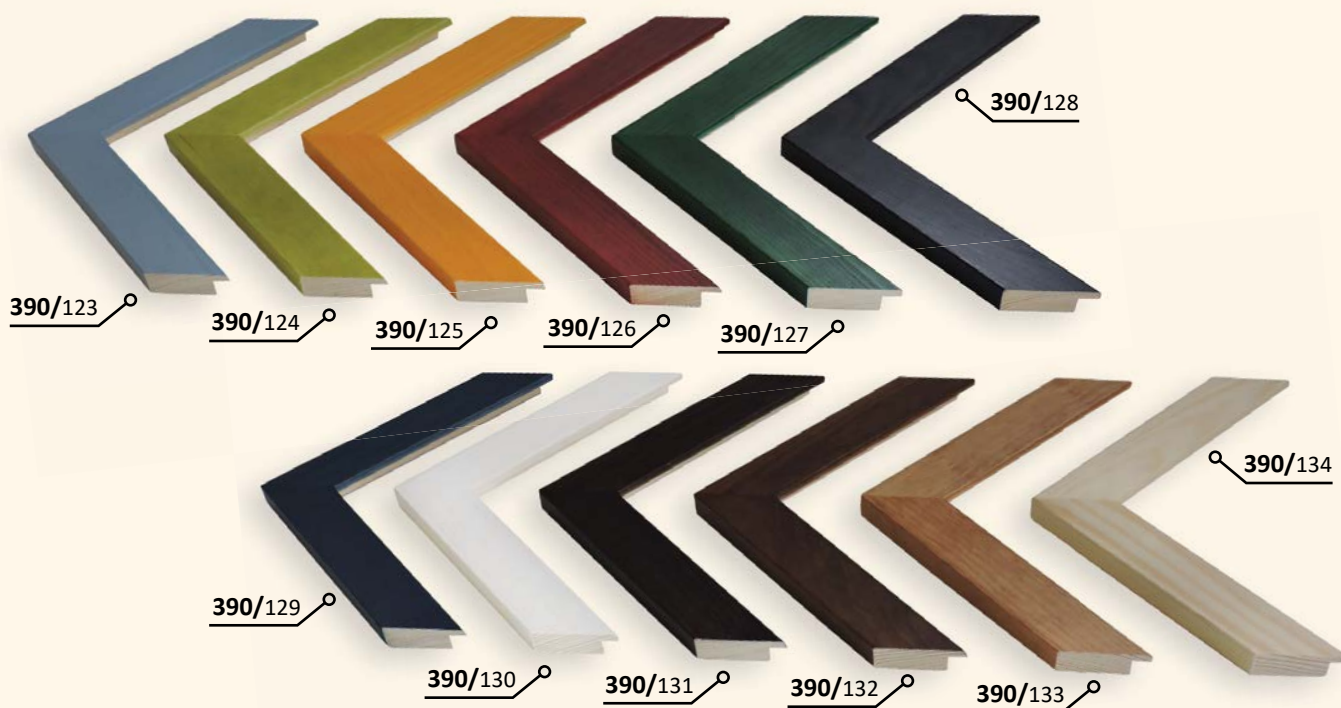

DŘEVĚNÉ ŘEZANÉ RÁMY / moderní-plochy profil

LOVADI PROFIL 36

Jednoduchý, moderní profil v příjemných barevných odstínech;
také pro napnutá plátna.

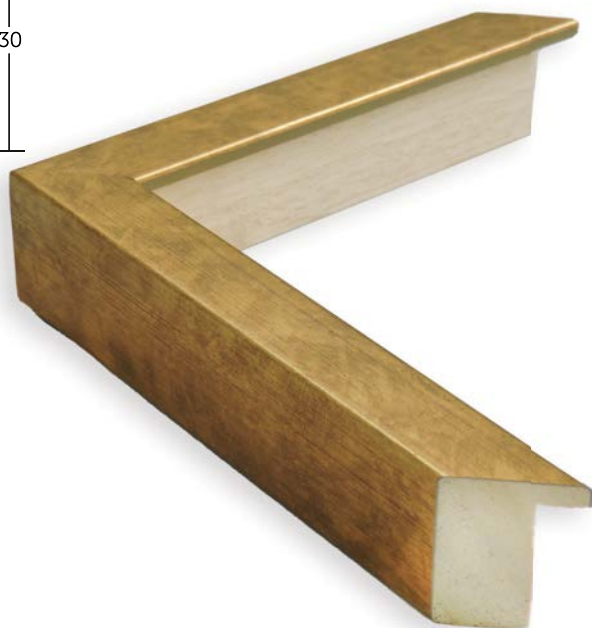
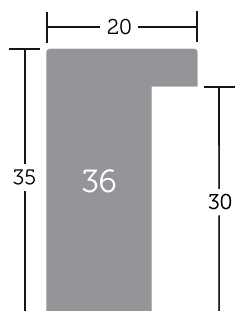

36/

| | |
|------------|-----------------------|
| 192 | Lovadi_20 - zlatá |
| 193 | Lovadi_20 - stříbrná |
| 722 | Lovadi_20 - modrá |
| 723 | Lovadi_20 - krémová |
| 724 | Lovadi_20 - šedá |
| 725 | Lovadi_20 - oranžová |
| 726 | Lovadi_20 - skořicová |
| 727 | Lovadi_20 - zelená |
| 728 | Lovadi_20 - antracit |
| 729 | Lovadi_20 - bílá |

↔ 20 50

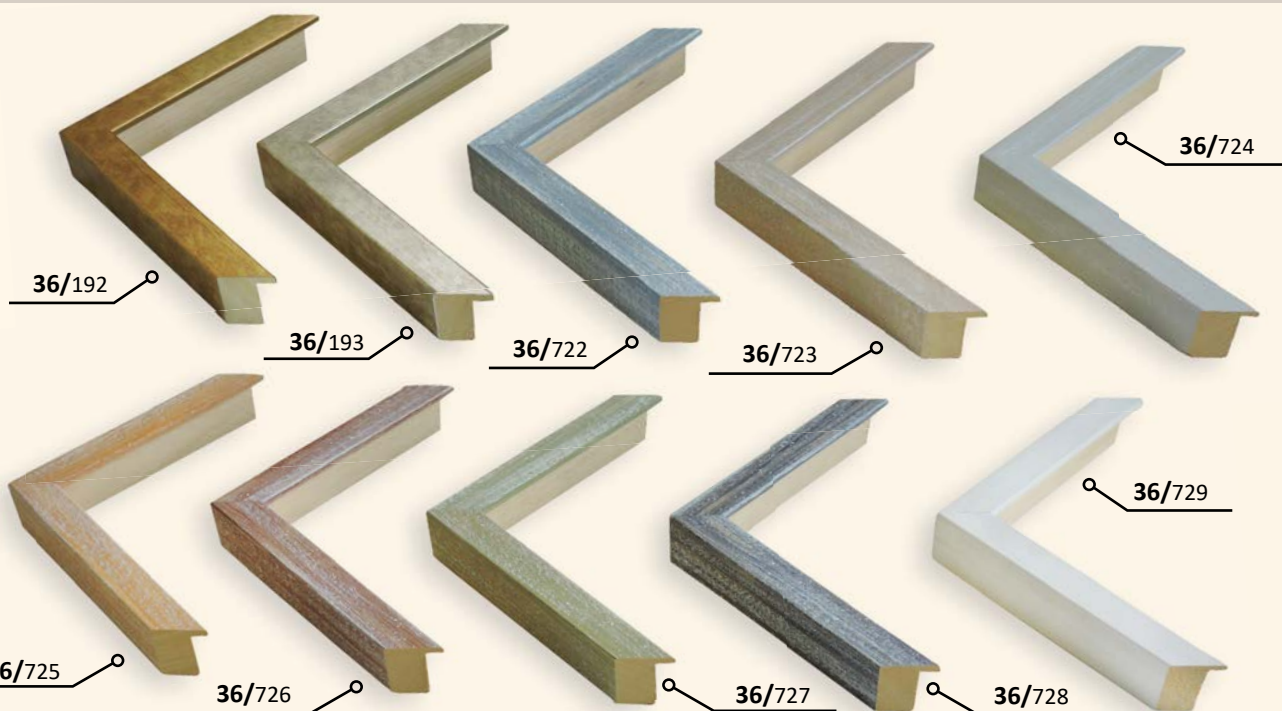

DŘEVĚNÉ ŘEZANÉ RÁMY / moderní-plochy profil

LUPA
PROFIL 195

Profil s velmi zajímavou povrchovou úpravou.

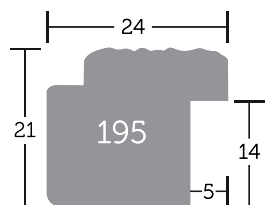

195/

| | |
|------------|--------------------|
| 3 | Lupa_24 - bronz |
| 429 | Lupa_24 - mosaz |
| 449 | Lupa_24 - antracit |
| 472 | Lupa_24 - stříbrná |
| 568 | Lupa_24 - zlatá |

↔ 24 50



DŘEVĚNÉ ŘEZANÉ RÁMY / moderní-plochy profil

MANESSO PROFIL 626

Klasický profil zdobený jemnou patinou.

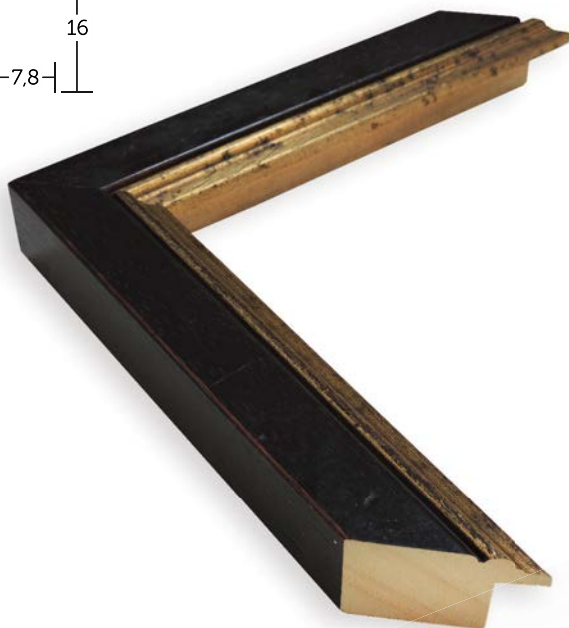
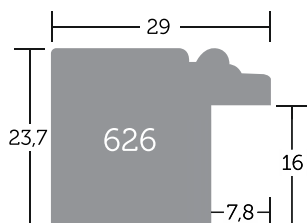

626/

| | |
|----|------------------------------|
| 29 | Manesso_29 - zlatá |
| 30 | Manesso_29 - stříbrná |
| 41 | Manesso_29 - mahagon/zlato |
| 42 | Manesso_29 - mahagon/stříbro |
| 43 | Manesso_29 - mahagon |

↔ 29 50

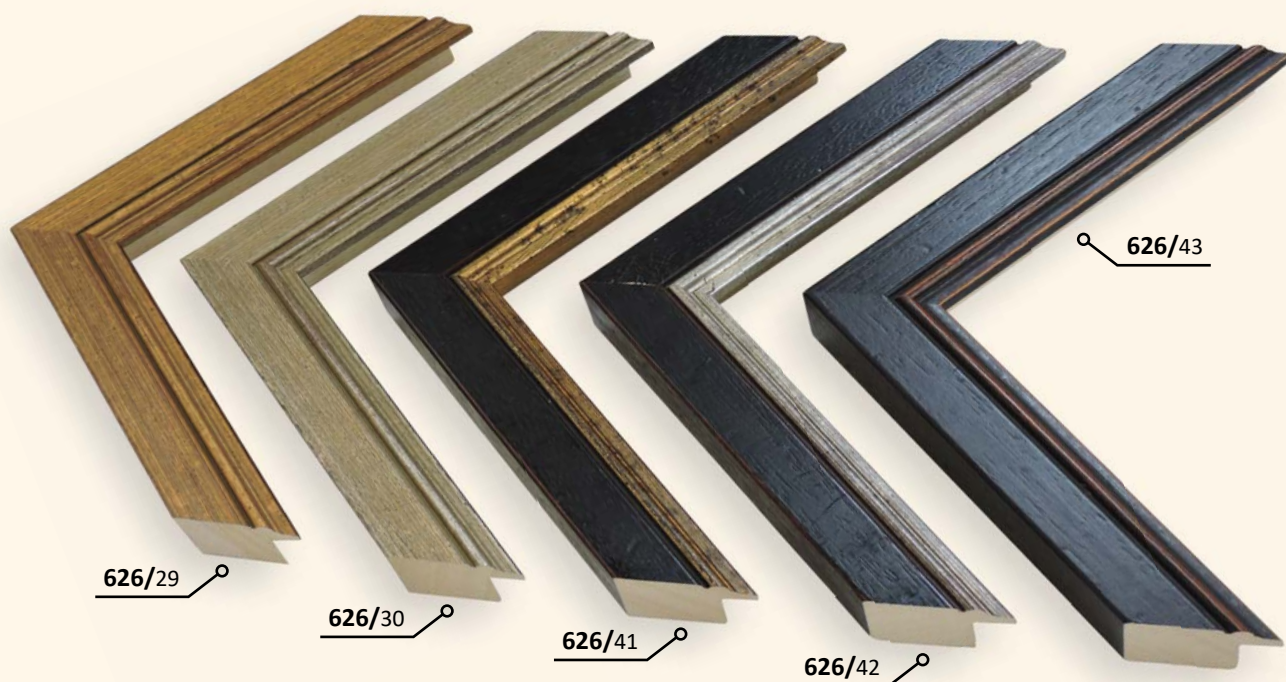

DŘEVĚNÉ ŘEZANÉ RÁMY/ moderní-ploché profil

MASCA PROFIL 6021

Menší profil v tmavých barevných tónech.

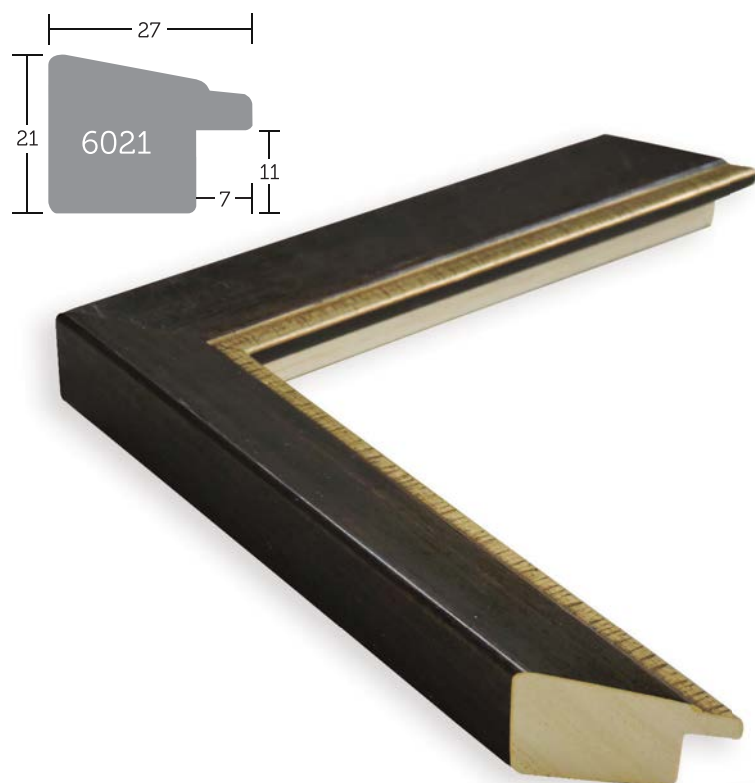

6021/

| | |
|------------|--------------------------|
| 164 | Masca_26 - černá/zlato |
| 165 | Masca_26 - zlato |
| 166 | Masca_26 - stříbro |
| 167 | Masca_26 - hnědá/zlato |
| 168 | Masca_26 - černá/stříbro |

↔ 26 50



DŘEVĚNÉ ŘEZANÉ RÁMY/ moderní-ploché profil

MEOLO PROFIL PP45

Jednoduchý plochý profil pro časté použití; populární a známý design.
Imitace staršího povrchu se stopami po červotoči.
Namořeno, přelakováno.

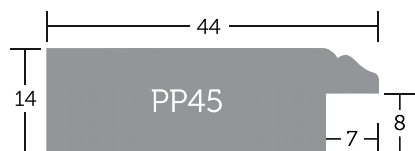

PP45/

| | |
|-------------|------------------------|
| NAB | Meolo_44 - ořech |
| NAFO | Meolo_44 - ořech/zlatá |

↔ 44 ☐ 55



PP45/NAB

PP45/NAFO

DŘEVĚNÉ ŘEZANÉ RÁMY/ moderní-ploché profil

MOLLATO PROFIL 1602

Profil s povrchy v imitaci různých dřevin.

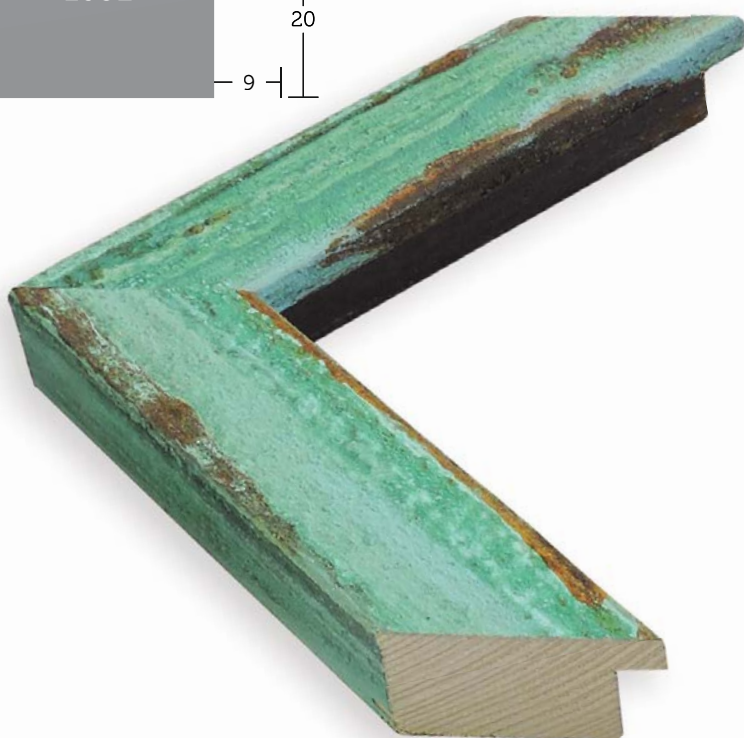
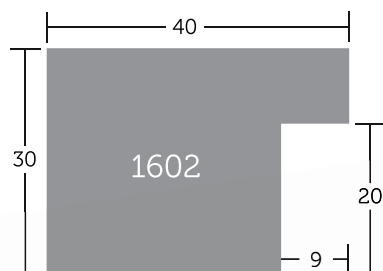

1602/

| | |
|--------------------|----------------------------|
| 260 | Mollato_40 - dub natur |
| 261 | Mollato_40 - wenge |
| 262 | Mollato_40 - ořech |
| 263 | Mollato_40 - černá |
| 264 | Mollato_40 - bříza |
| 265 | Mollato_40 - šedá |
| 381 | Mollato_40 - vinyl/dub |
| 382 | Mollato_40 - vinyl/černá |
| 383 | Mollato_40 - vinyl/ořech |
| 384 | Mollato_40 - vinyl/bílá |
| NOVINKA 906 | Mollato_40 - zelená pastel |
| NOVINKA 907 | Mollato_40 - šedo zelená |
| NOVINKA 908 | Mollato_40 - šedá |
| NOVINKA 910 | Mollato_40 - oranžová |
| NOVINKA 911 | Mollato_40 - žlutá |
| NOVINKA 912 | Mollato_40 - tmavě modrá |
| NOVINKA 917 | Mollato_40 - zelená tyrkys |
| NOVINKA 921 | Mollato_40 - zelená laguna |
| NOVINKA 922 | Mollato_40 - černá |
| NOVINKA 924 | Mollato_40 - bílá |

↔ 40 ☒ 55

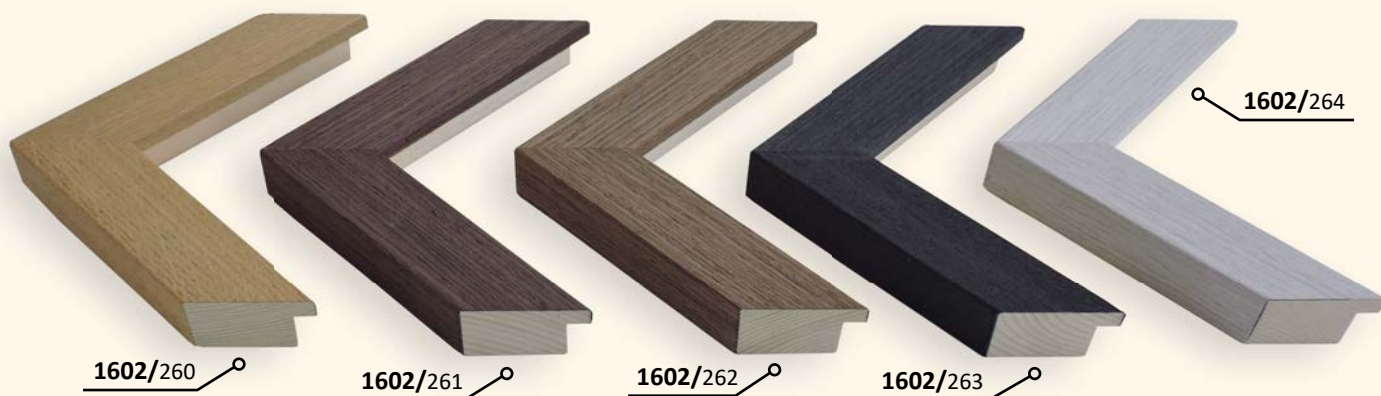

DŘEVĚNÉ ŘEZANÉ RÁMY/ moderní-ploché profil

MOLLATO PROFIL 1602

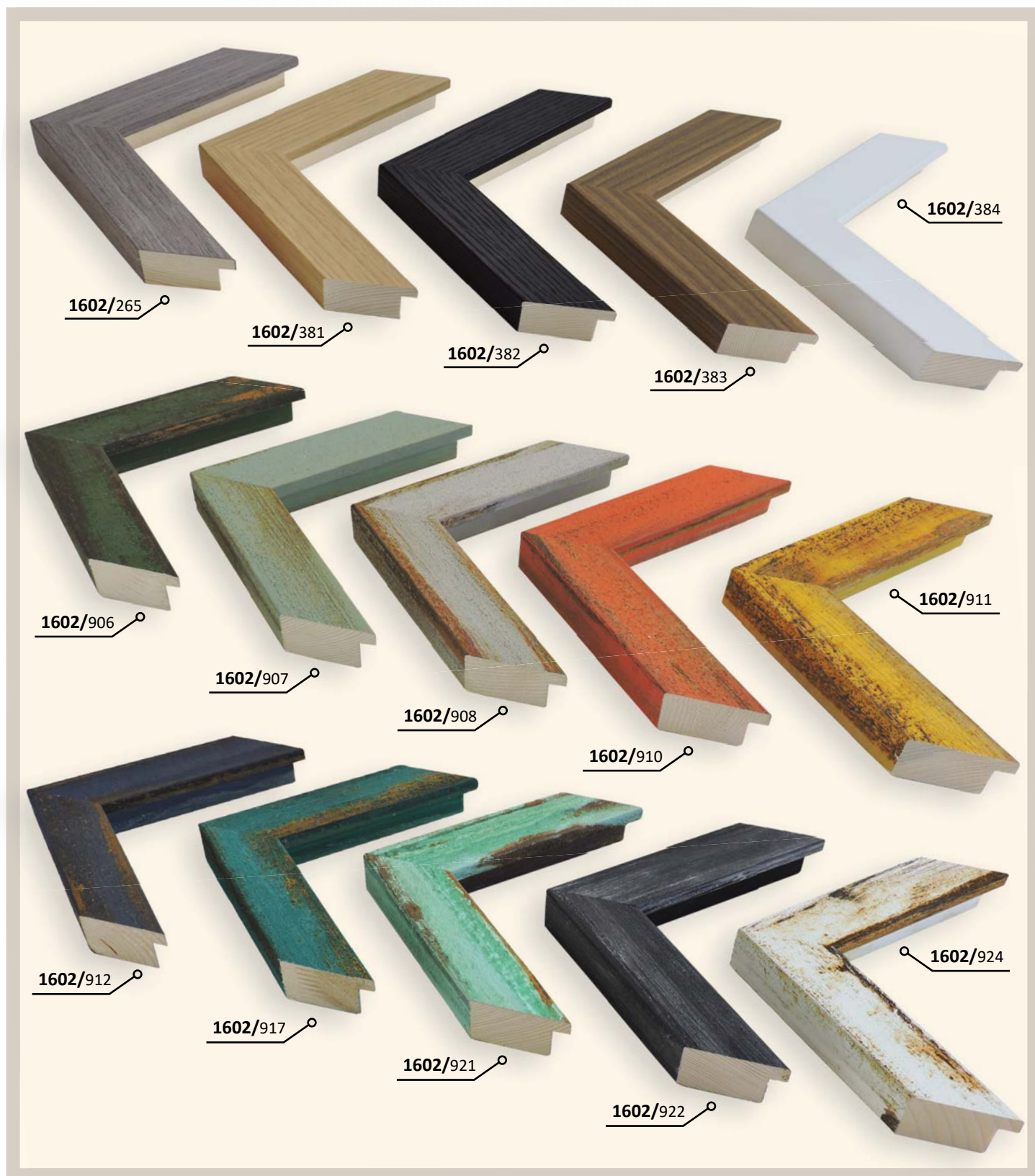

DŘEVĚNÉ ŘEZANÉ RÁMY / moderní-plochý profil

MORINI PROFIL 1603

Profil pro rámování napnutých pláten typu „Petit“ s povrchy v imitaci různých dřevin.

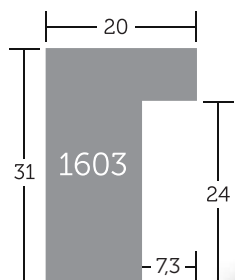

1603/

| | |
|------------|-----------------------|
| 260 | Morini_20 - dub natur |
| 263 | Morini_20 - černá |
| 264 | Morini_20 - bříza |
| 265 | Morini_20 - šedá |

↔ 20 ☐ 50

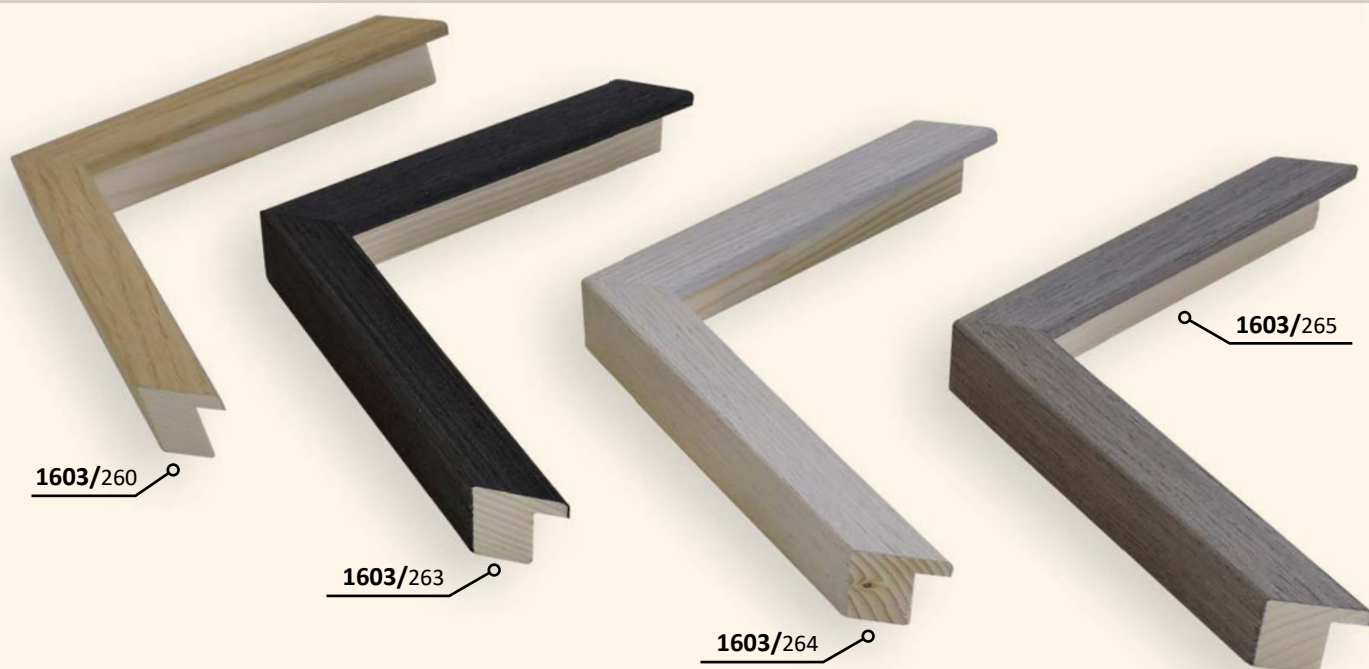

DŘEVĚNÉ ŘEZANÉ RÁMY / moderní-plochý profil

MUSANO
PROFIL 6006

Náročný moderní profil, velice pevný a nosný.
Frézovaný z více kusů kvalitního dřeva.
Moderní povrchová úprava, vhodný pro rámování zrcadel a fotografií.

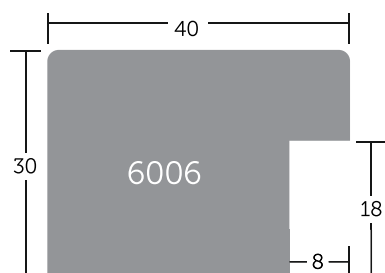

6006/

| | |
|-----------|-----------------------|
| 49 | Musano_40 - bílá lesk |
| 51 | Musano_40 - černá mat |
| 52 | Musano_40 - bílá mat |

↔ 40 ☐ 55



6006/49

6006/51

6006/52

DŘEVĚNÉ ŘEZANÉ RÁMY / moderní-plochý profil

MUSI PROFIL 6008

Menší varianta řady Musano.
Moderní hranatý profil opatřený kvalitními laky a plastickými fóliemi.
Velmi trendy a žádaný.

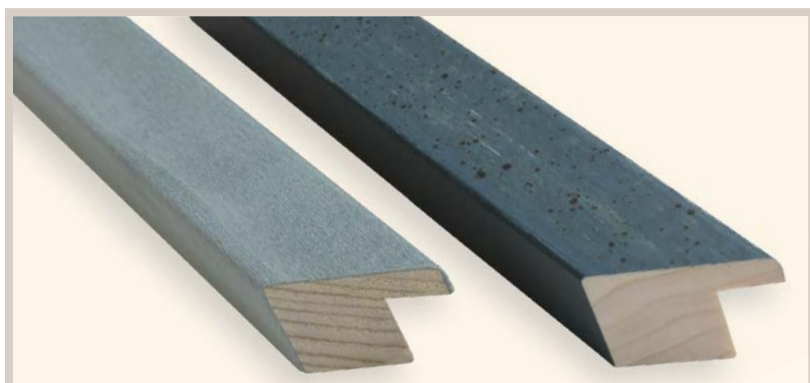
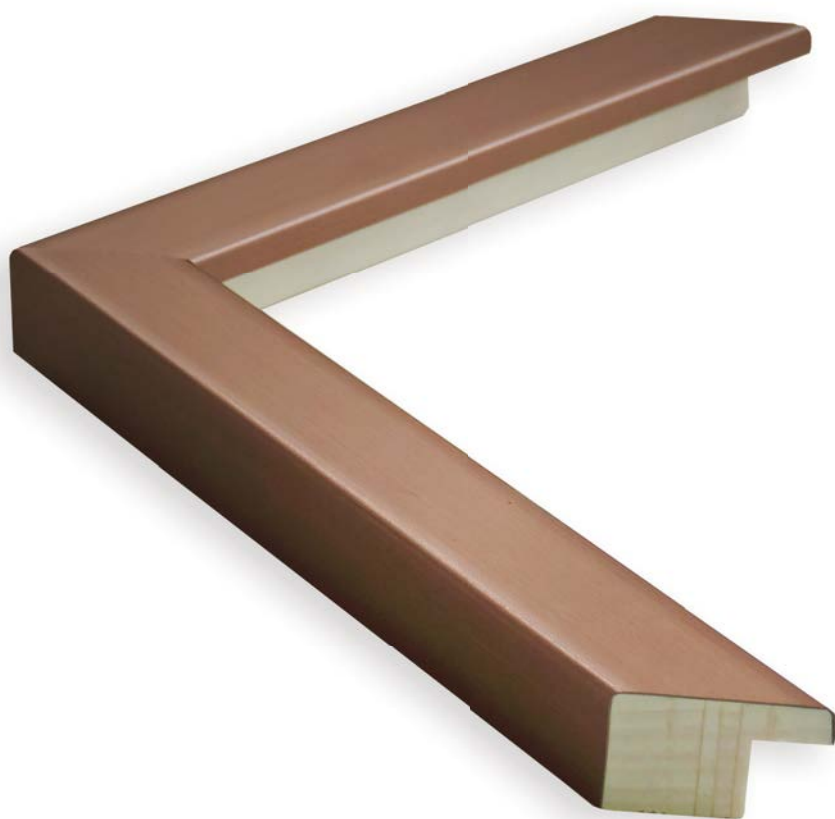
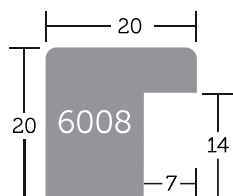

6008/

| | |
|-----|-------------------------|
| 49 | Musi_20 - bílá lesk |
| 51 | Musi_20 - černá mat |
| 52 | Musi_20 - bílá mat |
| 563 | Musi_20 - dýha/černá |
| 566 | Musi_20 - dýha/bílá |
| 568 | Musi_20 - antracit |
| 569 | Musi_20 - šedá |
| 570 | Musi_20 - tmavě modrá |
| 571 | Musi_20 - světle modrá |
| 572 | Musi_20 - zelená |
| 573 | Musi_20 - khaki |
| 574 | Musi_20 - červená |
| 575 | Musi_20 - hnědá |
| 576 | Musi_20 - žlutá |
| 577 | Musi_20 - buk |
| 578 | Musi_20 - javor |
| 579 | Musi_20 - vrba |
| 691 | Musi_20 - pro/černá |
| 692 | Musi_20 - pro/bílá |
| 693 | Musi_20 - pro/tm. modrá |
| 694 | Musi_20 - pro/sv. modrá |
| 695 | Musi_20 - pro/zelená |
| 696 | Musi_20 - pro/běžová |
| 697 | Musi_20 - pro/červená |
| 698 | Musi_20 - pro/hnědá |
| 699 | Musi_20 - pro/žlutá |
| 192 | Musi_20 - zlatá |
| 193 | Musi_20 - stříbrná |
| 381 | Musi_20 - vinyl/dub |
| 382 | Musi_20 - vinyl/černá |
| 383 | Musi_20 - vinyl/ořech |
| 384 | Musi_20 - vinyl/bílá |
| 801 | Musi_20 - mosaz |
| 802 | Musi_20 - alpaka |
| 803 | Musi_20 - ocel |
| 804 | Musi_20 - bronz |
| 805 | Musi_20 - měď |

↔ 20 % 50

DŘEVĚNÉ ŘEZANÉ RÁMY / moderní-plochý profil

MUSI PROFIL 6008



DŘEVĚNÉ ŘEZANÉ RÁMY / moderní-plochý profil

MUSI PROFIL 6008



DŘEVĚNÉ ŘEZANÉ RÁMY / moderní-plochý profil

MUSTA PROFIL 6007

V provedení pro rámování klínového rámu do 30 mm boční výšky.

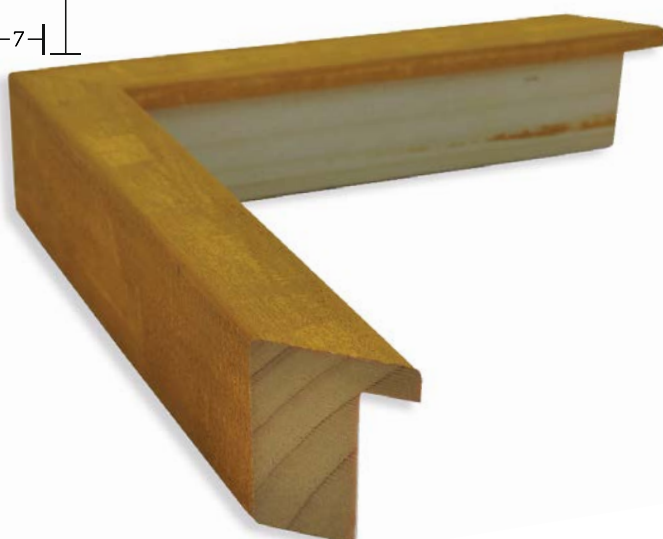
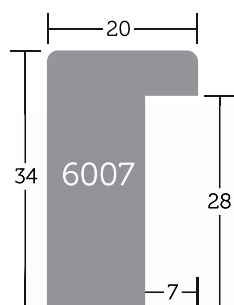

6007/

| | |
|------------|---------------------|
| 51 | Musta_20 - černá |
| 52 | Musta_20 - bílá |
| 523 | Musta_20 - zelená |
| 524 | Musta_20 - okrová |
| 525 | Musta_20 - oranžová |
| 526 | Musta_20 - červená |
| 527 | Musta_20 - modrá |
| 528 | Musta_20 - béžová |

↔ 20 50

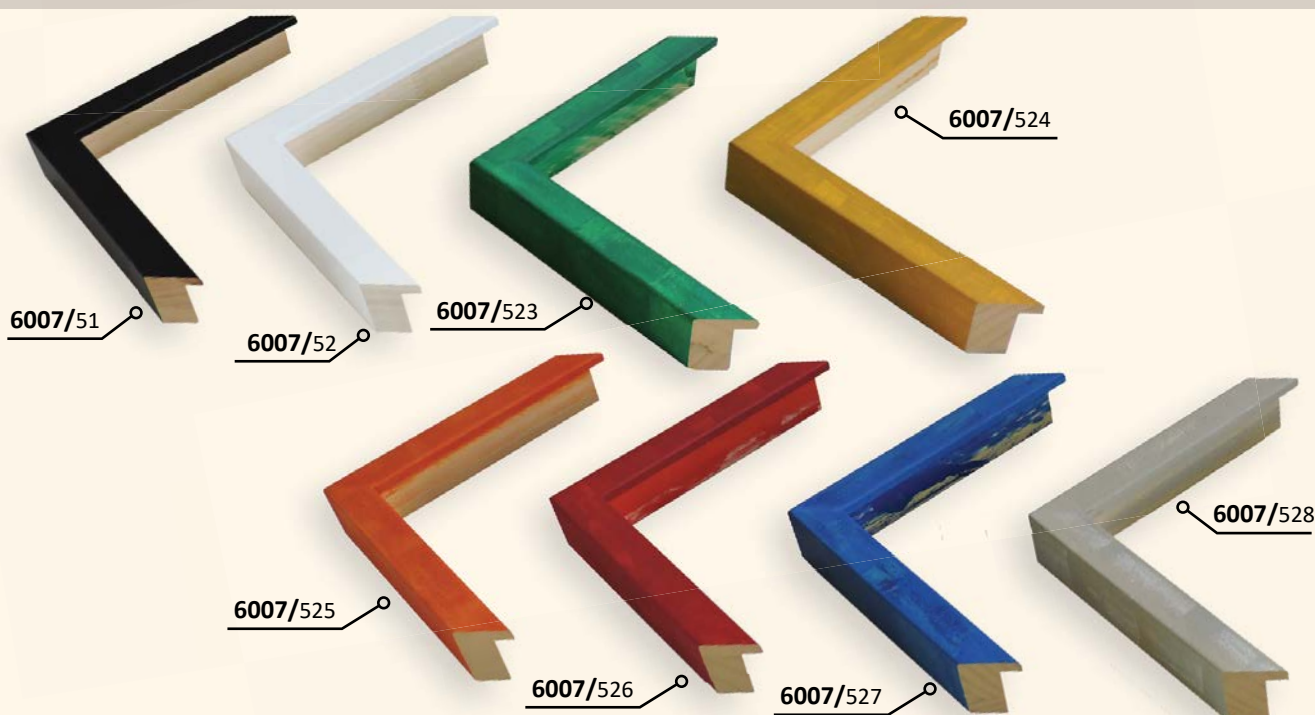

DŘEVĚNÉ ŘEZANÉ RÁMY / moderní-plochý profil

NORTE PROFIL 1857

Jednoduchý profil ve velmi žádaném designu.

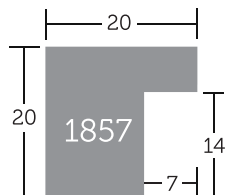

1857/

| | |
|------------|--------------------------|
| 658 | Norte_20 - černá/zlato |
| 659 | Norte_20 - krémová/zlato |

↔ 20 ☐ 50



DŘEVĚNÉ ŘEZANÉ RÁMY / moderní-plochý profil

NORTINI PROFIL 1859

Plochý jednoduchý profil, moderní povrchová úprava.

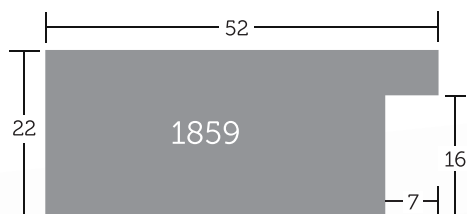

1859/

| | |
|-----|----------------------------|
| 658 | Nortini_52 - černá/zlato |
| 659 | Nortini_52 - krémová/zlato |

↔ 52 ☐ 60



DŘEVĚNÉ ŘEZANÉ RÁMY / moderní-plochý profil

OAZA PROFIL 1601

Profil vhodný i pro výrobu „vitrinových“ typů rámu.

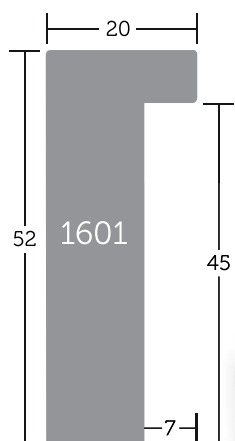

1601/

| | |
|------------|-----------------------|
| 51 | Oaza_20 - černá |
| 52 | Oaza_20 - bílá |
| 260 | Oaza_20 - dub |
| 263 | Oaza_20 - grafit |
| 264 | Oaza_20 - sv. šedá |
| 265 | Oaza_20 - tm. šedá |
| 381 | Oaza_20 - vinyl/dub |
| 382 | Oaza_20 - vinyl/černá |
| 383 | Oaza_20 - vinyl/ořech |
| 384 | Oaza_20 - vinyl/bílá |

↔ 20 ☐ 50

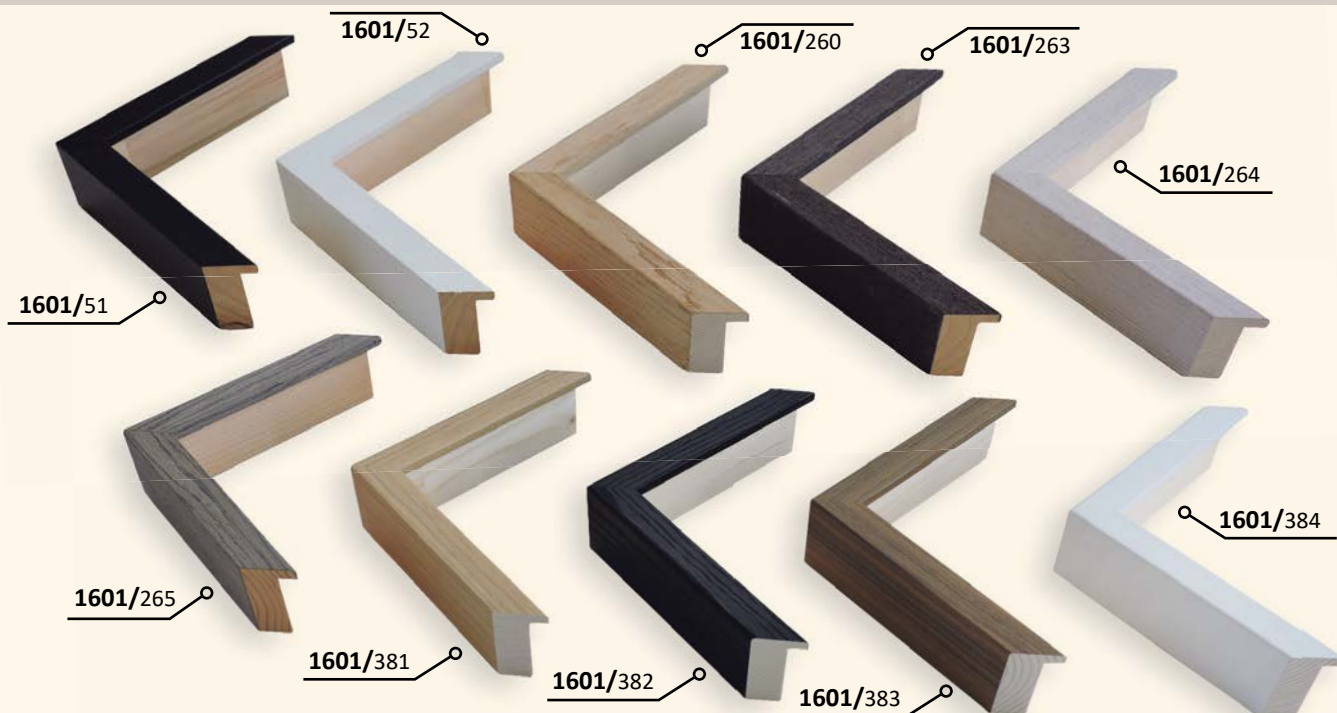

DŘEVĚNÉ ŘEZANÉ RÁMY / moderní-plochý profil

OAZA/APP
PROFIL 1610

Profilová vložka pro variantu „vitrinového“ typu rámu z profilu Oaza.

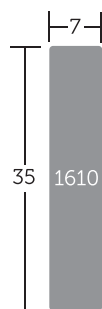

1610/

| | |
|-----|-----------------------|
| 51 | Oaza/app_7 - černá |
| 52 | Oaza/app_7 - bílá |
| 260 | Oaza/app_7 - dub |
| 263 | Oaza/app_7 - grafit |
| 264 | Oaza/app_7 - sv. šedá |
| 265 | Oaza/app_7 - tm. šedá |

7 50

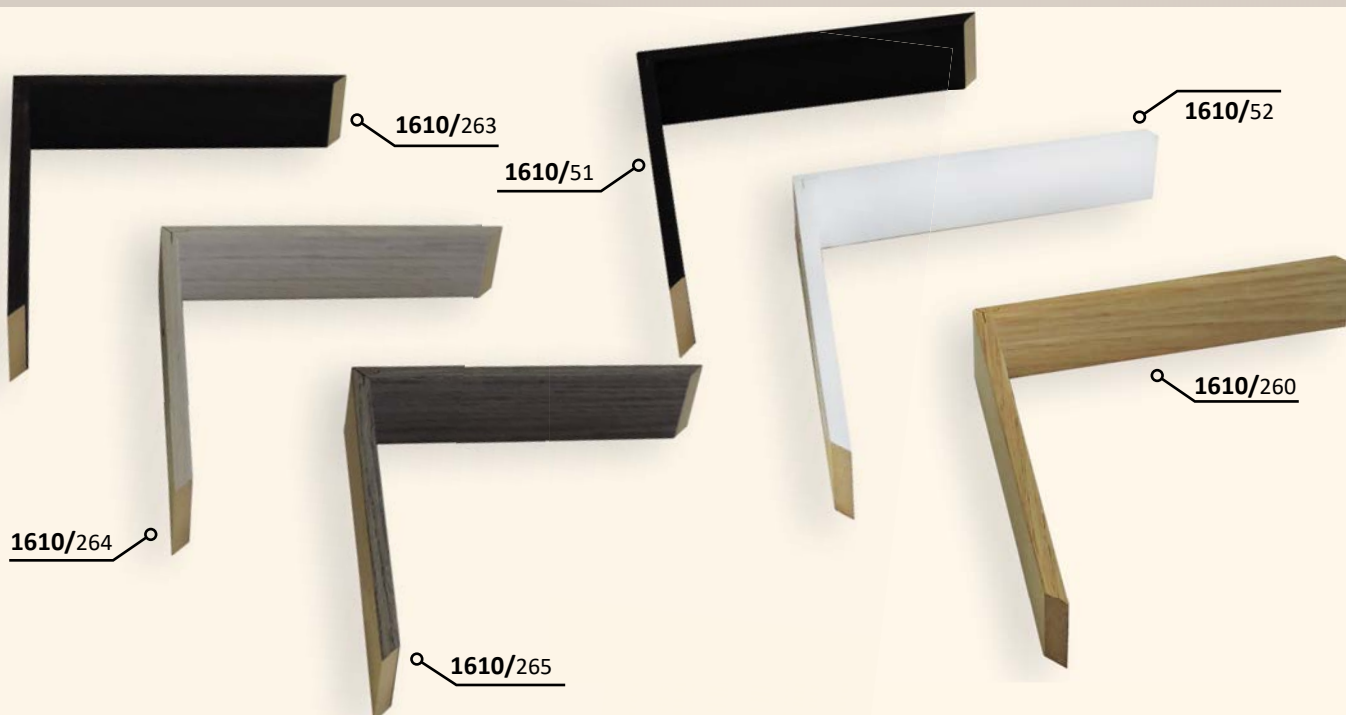

DŘEVĚNÉ ŘEZANÉ RÁMY / moderní-plochý profil

OLIVA PROFIL 669

Profil jednoduchého typu v pastelových povrchových barvách.

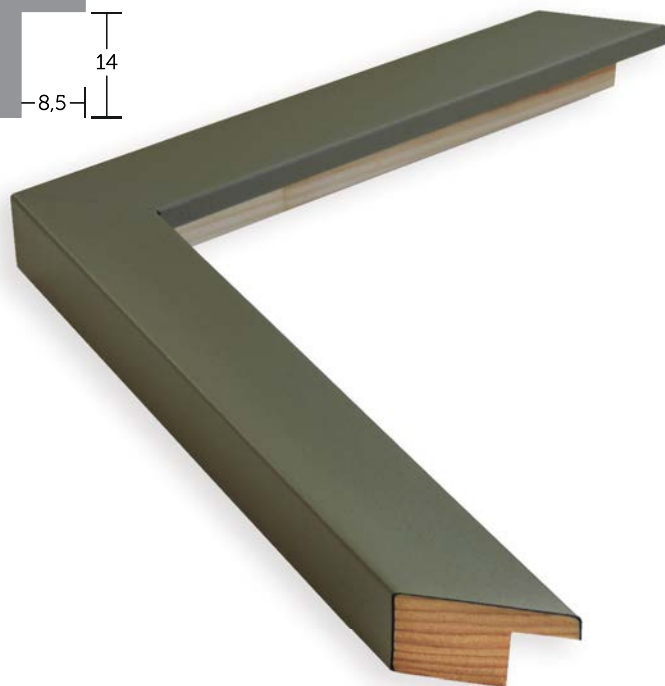
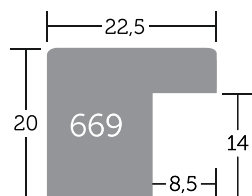

669/

| | |
|-------------|-----------------------|
| 1015 | Oliva_23 - krémová |
| 1019 | Oliva_23 - mocca |
| 1630 | Oliva_23 - bílá |
| 1636 | Oliva_23 - černá |
| 7002 | Oliva_23 - oliva |
| 7009 | Oliva_23 - zelenošedá |
| 7032 | Oliva_23 - béžová |
| 7043 | Oliva_23 - tmavě šedá |

↔ 23 50

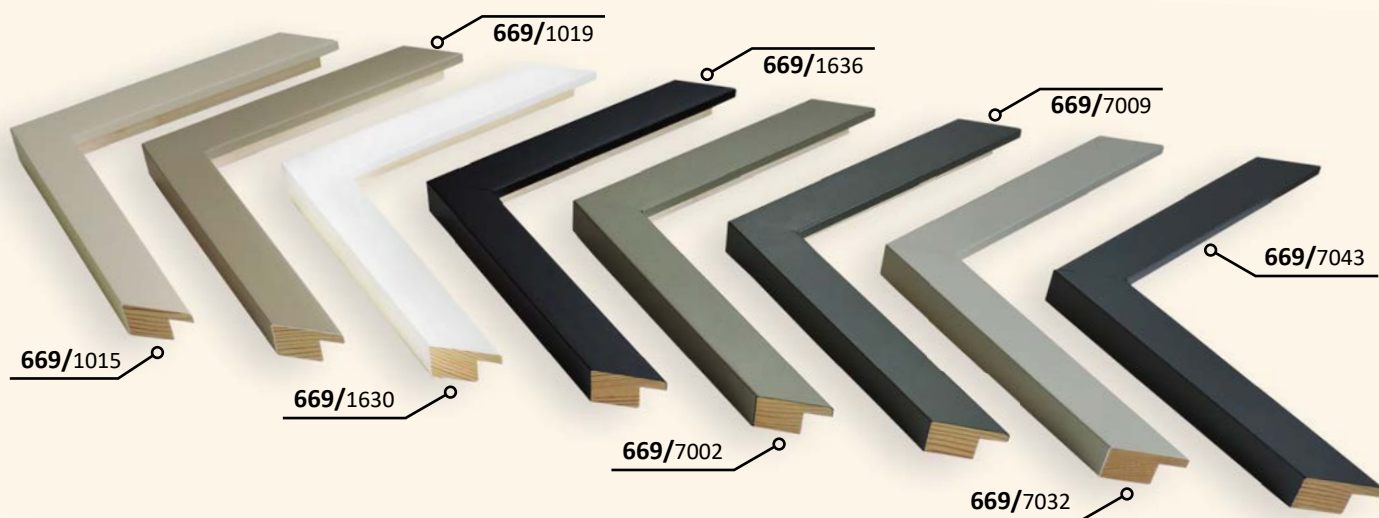

DŘEVĚNÉ ŘEZANÉ RÁMY / moderní-plochý profil

OMEGA PROFIL 456

Moderní subtilnější profil s povrchem z metalické folie.

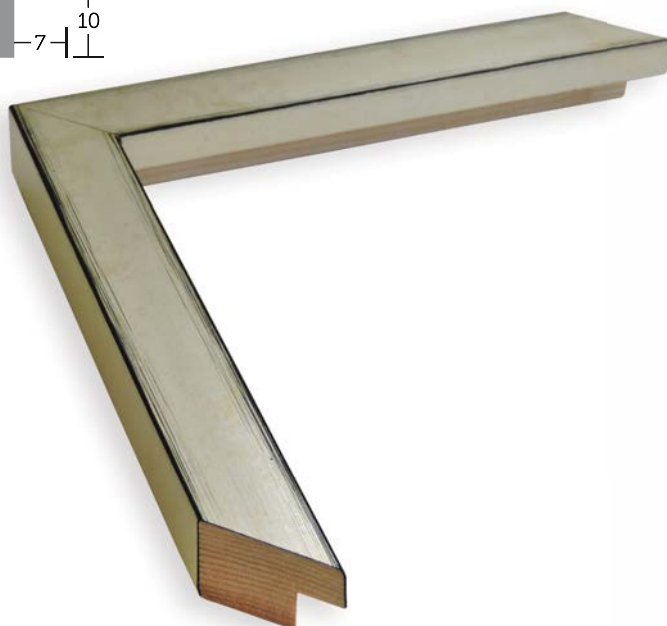
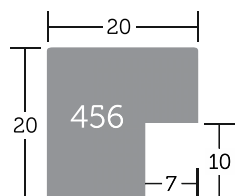

456/

| | |
|------------|----------------------|
| 470 | Omega_20 - platinová |
| 550 | Omega_20 - stříbrná |
| 551 | Omega_20 - zlatá |
| 552 | Omega_20 - bronz |
| 553 | Omega_20 - černá |
| 770 | Omega_20 - bílá |

↔ 20 ☐ 50

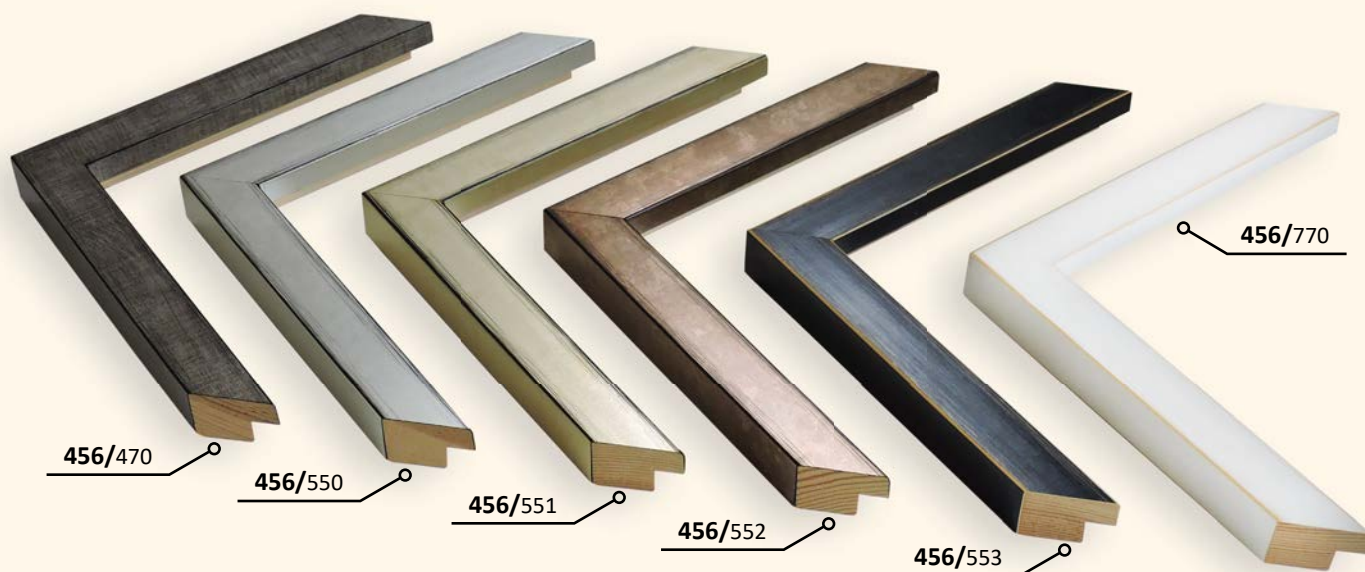

DŘEVĚNÉ ŘEZANÉ RÁMY / moderní-plochý profil

ORIANO
PROFIL 601

Populární tvar šikmého profilu, pro každý den.
Profil, který můžete použít velmi často.
Povedené pastelové odstíny, kvalitní a jus.

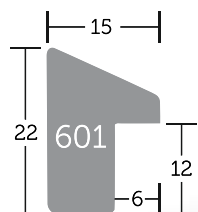
**601/****628**

Oriano_15 - černá

↔ 15 ☐ 50



601/628

DŘEVĚNÉ ŘEZANÉ RÁMY / moderní-ploché profil

PALANE PROFIL 699

Moderní technický profil pro denní rámování.
Borovicové dřevo s prstovým spojem, kvalitní dýhy a laky.

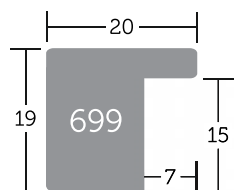

699/

| | |
|----------------|-------------------------|
| FLAY900 | Palane_20 - bílá |
| FLCE00 | Palane_20 - dub/lazura |
| FLCL00 | Palane_20 - dub |
| FLFA016 | Palane_20 - černá |
| FLMP250 | Palane_20 - bělená |
| FLMP358 | Palane_20 - tmavě šedá |
| FLMP359 | Palane_20 - světle šedá |
| FLMP361 | Palane_20 - antracit |
| FLSI00 | Palane_20 - břez |
| FLTE580 | Palane_20 - teak |
| FLWE343 | Palane_20 - wenge |

↔ 20 50



DŘEVĚNÉ ŘEZANÉ RÁMY / moderní-ploché profil

PEGI PROFIL 726

Moderní ploché profil, provedení v barvách dřeva, kvalitní zpracování.
Jednoduchý profil „pro každý den“.

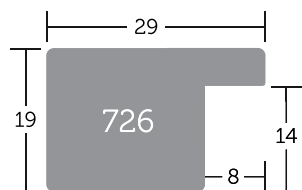

726/

| | |
|-------------|------------------------|
| M | Pegi_29 - přírodní |
| 002P | Pegi_29 - skořice |
| 212 | Pegi_29 - bílá |
| 451 | Pegi_29 - jádro ořechu |
| 502 | Pegi_29 - tmavý ořech |
| 503 | Pegi_29 - višň |
| 716 | Pegi_29 - černá |

↔ 29 ☐ 50

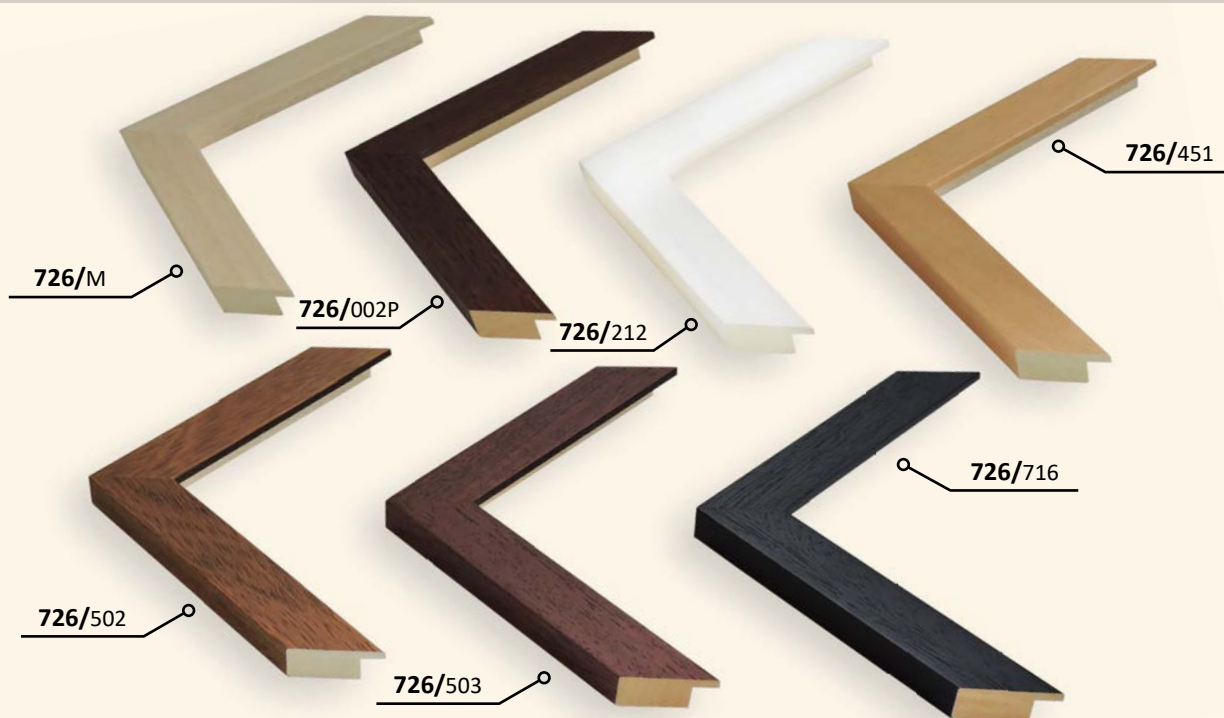

DŘEVĚNÉ ŘEZANÉ RÁMY / moderní-plochý profil

TEGI
PROFIL 332

Úzká varianta hranatého profilu s povrchem staré metalické patiny.

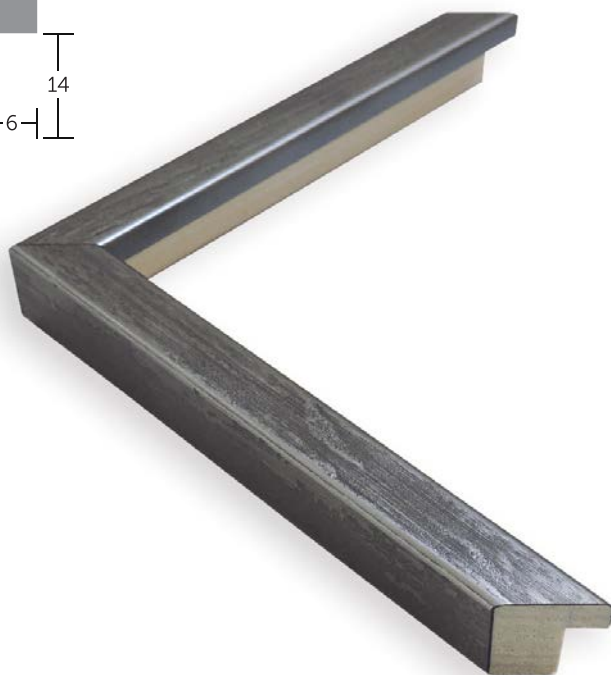
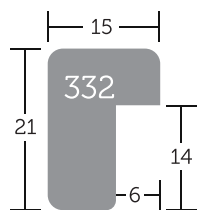

332/

104 Tegi_15 - platin/stříbrná

106 Tegi_15 - platin/zlatá

15 50



DŘEVĚNÉ ŘEZANÉ RÁMY / moderní-plochý profil

TEGON PROFIL 331

Širší varianta hranatého profilu s povrchem staré metalické patiny.

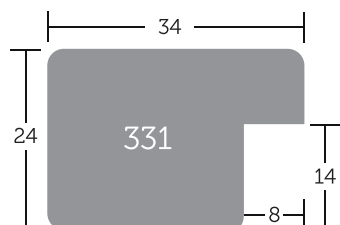

331/

104 Tegon_34 - platin/stříbná

106 Tegon_34 - platin/zlatá

↔ 34 📏 55

331/104



331/106



DŘEVĚNÉ ŘEZANÉ RÁMY / moderní-plochý profil

TEGONI PROFIL 333

Široká varianta hranatého profilu s povrchem staré metalické patiny.

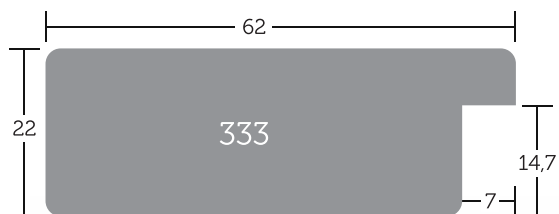

333/

104

Tegoni_62 - platin/stříbrná

↔ 62 ☐ 60



333/104

DŘEVĚNÉ ŘEZANÉ RÁMY / moderní-plochý profil

TEZZE PROFIL 1743

Moderní technický profil; kombinace dřeva se světlým povrchem a barevného plexiska.

1743/

| | | |
|---------|-----------|---------------------|
| NOVINKA | 46 | Tezze_45 - stříbrná |
| NOVINKA | 51 | Tezze_45 - černá |
| NOVINKA | 52 | Tezze_45 - bílá |

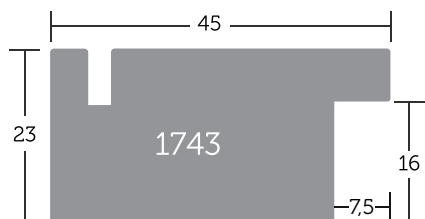

↔ 45 ☐ 55

1743/46

1743/51

1743/52

DŘEVĚNÉ ŘEZANÉ RÁMY / moderní-plochý profil

PLEXI PROFIL 1744

Plexi pro profil typu Tezze.

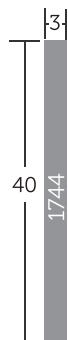

1744/

| | | |
|---------|-------------|--------------------------|
| NOVINKA | 1002 | Plexi_05 - světle zelená |
| NOVINKA | 1003 | Plexi_05 - modrá |
| NOVINKA | 1004 | Plexi_05 - oranžová |
| NOVINKA | 1005 | Plexi_05 - žlutá |
| NOVINKA | 1006 | Plexi_05 - červená |
| NOVINKA | 1007 | Plexi_05 - tmavě zelená |
| NOVINKA | 1008 | Plexi_05 - kouřově černá |

↔ 05 50

1744/1002

1744/1003

1744/1004

1744/1005

1744/1006

1744/1007

1744/1008

DŘEVĚNÉ ŘEZANÉ RÁMY / moderní-plochý profil

TEZZE + PLEXI

PROFIL 1743 + PROFIL 1744



DŘEVĚNÉ ŘEZANÉ RÁMY / moderní-plochý profil

TICIA PROFIL 1006

Vyšší elegantní profil; z tria Ticia, Ticiago.
Profil z ajusového dřeva; varianta pro rámování pláten typu „petit“.

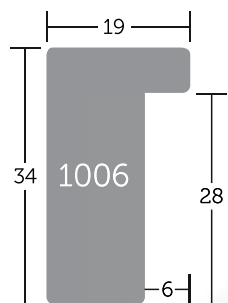

1006/

| | |
|-----------|------------------|
| 81 | Ticia_19 - dub |
| 83 | Ticia_19 - černá |
| 84 | Ticia_19 - bílá |

↔ 19 ☐ 50

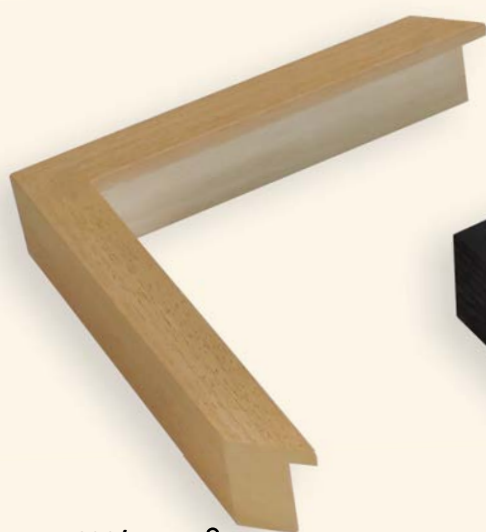

1006/81



1006/83

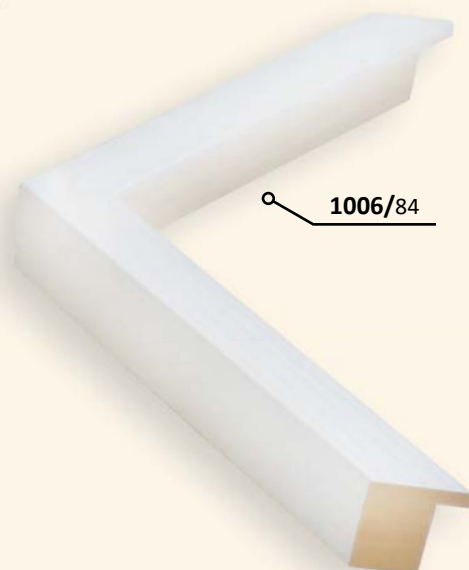

1006/84

DŘEVĚNÉ ŘEZANÉ RÁMY / moderní-plochý profil

TICIAGO PROFIL 1008

Menší elegantní profil; z tria Ticia, Ticiago, Ticino.
Profil z ajusového dřeva; varianta pro rámování menších formátů.

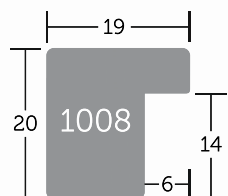

1008/

| | |
|-----------|--------------------|
| 81 | Ticiago_19 - dub |
| 83 | Ticiago_19 - černá |
| 84 | Ticiago_19 - bílá |

↔ 19 ☐ 50

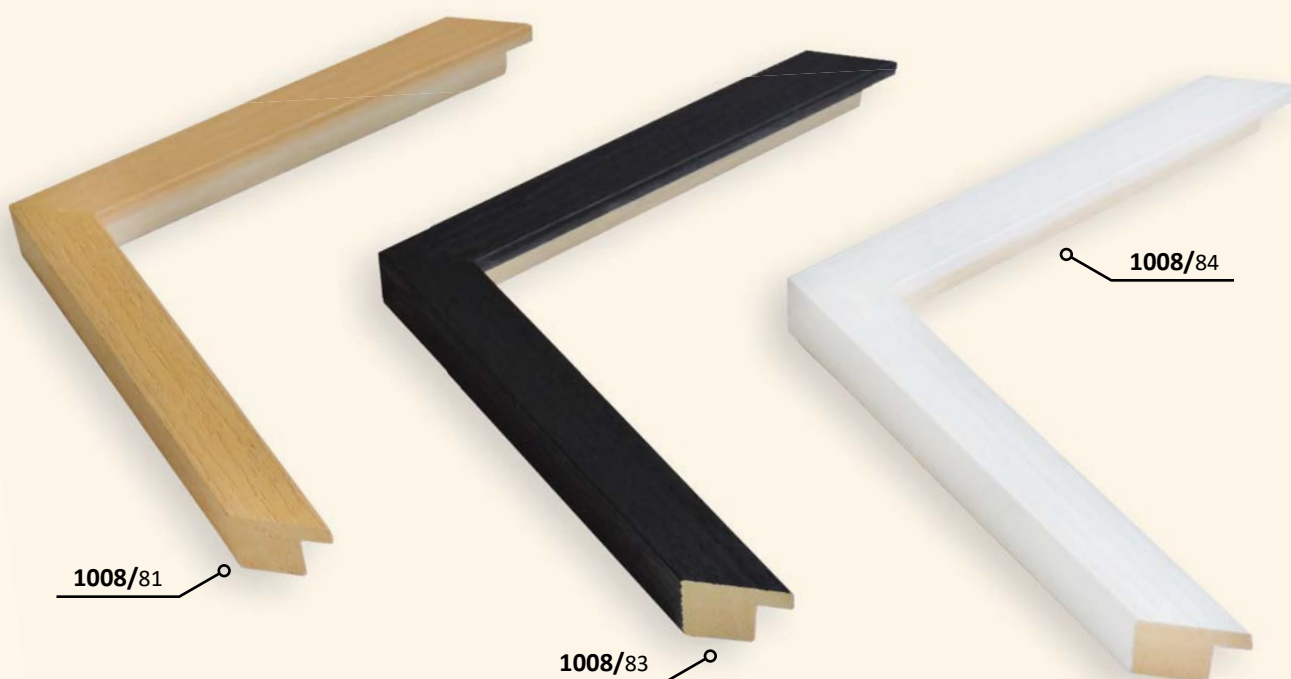

DŘEVĚNÉ ŘEZANÉ RÁMY / moderní-plochý profil

TRENTO PROFIL 743

Plochý moderní profil s úžasnou povrchovou úpravou.

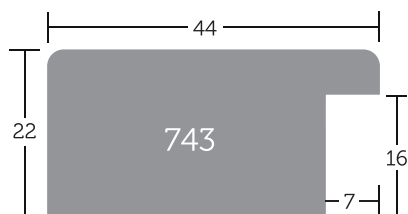

743/

| | |
|------------|---------------------------|
| 866 | Trento_45 - červená/zlato |
| 867 | Trento_45 - šedá/zlato |
| 868 | Trento_45 - černá/zlato |
| 869 | Trento_45 - bílá/zlato |
| 870 | Trento_45 - černá/stříbro |
| 871 | Trento_45 - bílá/stříbro |

↔ 45 ☑ 55

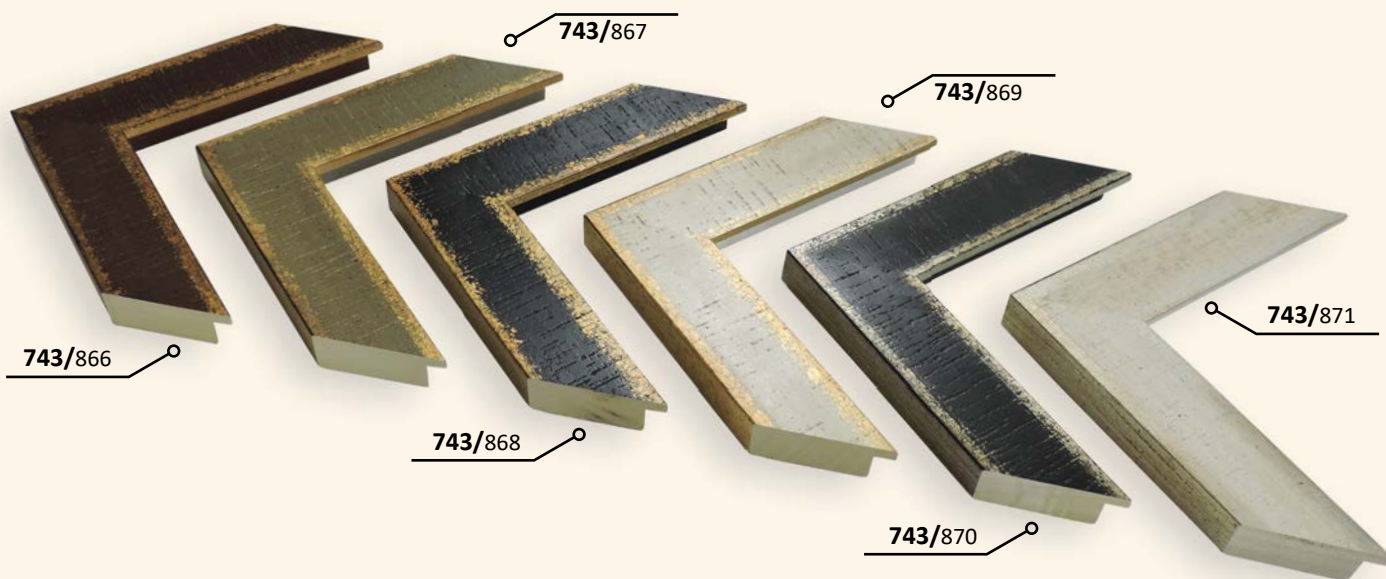

DŘEVĚNÉ ŘEZANÉ RÁMY / moderní-plochý profil

VANO
PROFIL 745

Moderní profil s klasickou povrchovou úpravou.
Použitelný i pro napnutá plátna ve výšce boku „petit“

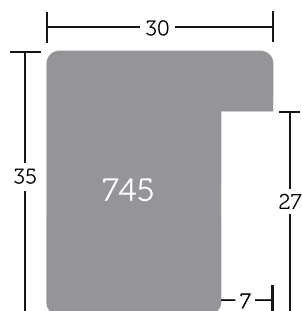

745/

192 Vano_30 - zlatá

193 Vano_30 - stříbrná

↔ 30 55

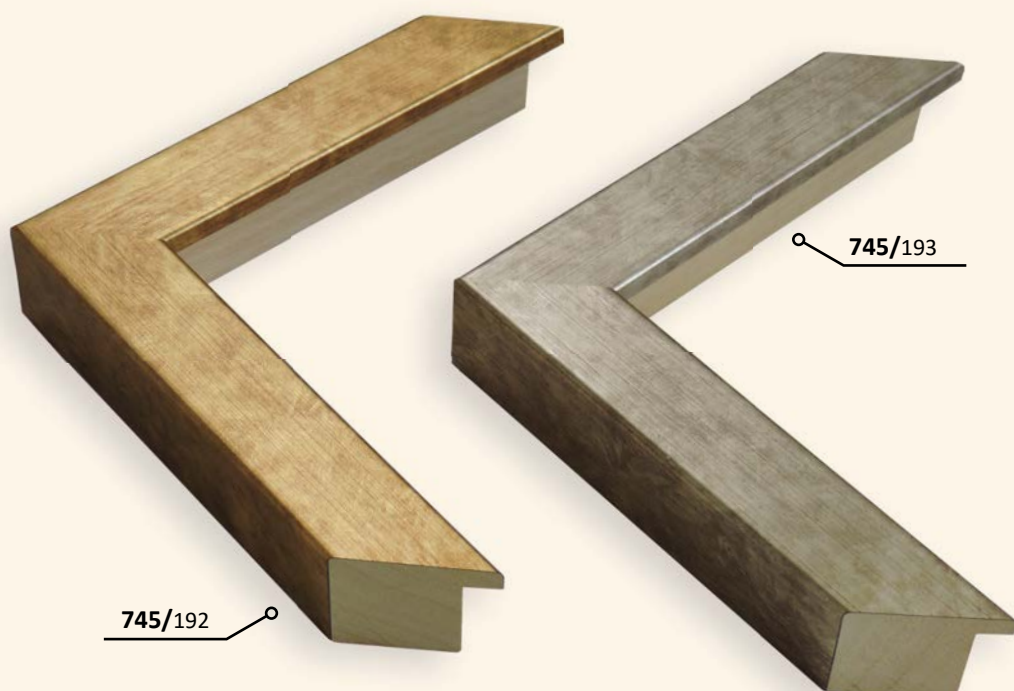

DŘEVĚNÉ ŘEZANÉ RÁMY / moderní-plochý profil

VARAGO PROFIL 807

Pravouhý profil téměř čtvercového průřezu v základních barevných variantách.

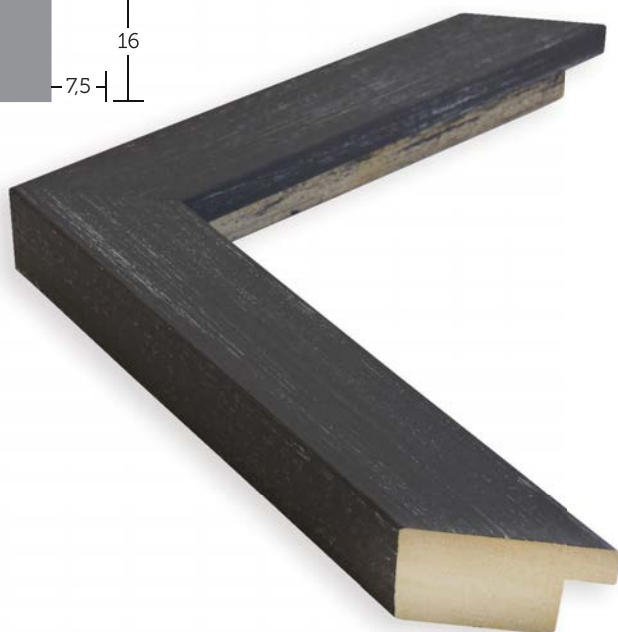
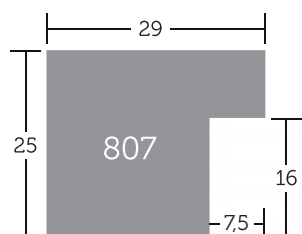

807/

| | |
|------------|---------------------|
| 515 | Varago_29 - modrá |
| 516 | Varago_29 - červená |
| 517 | Varago_29 - šedá |
| 518 | Varago_29 - černá |
| 519 | Varago_29 - bílá |

↔ 29 ☐ 50



DŘEVĚNÉ ŘEZANÉ RÁMY / moderní-plochý profil

VOLTA PROFIL 16

Střední profil pro denní použití.
V „hnědém“ stylu.
Jedna z variant opatřena zlatou linkou.

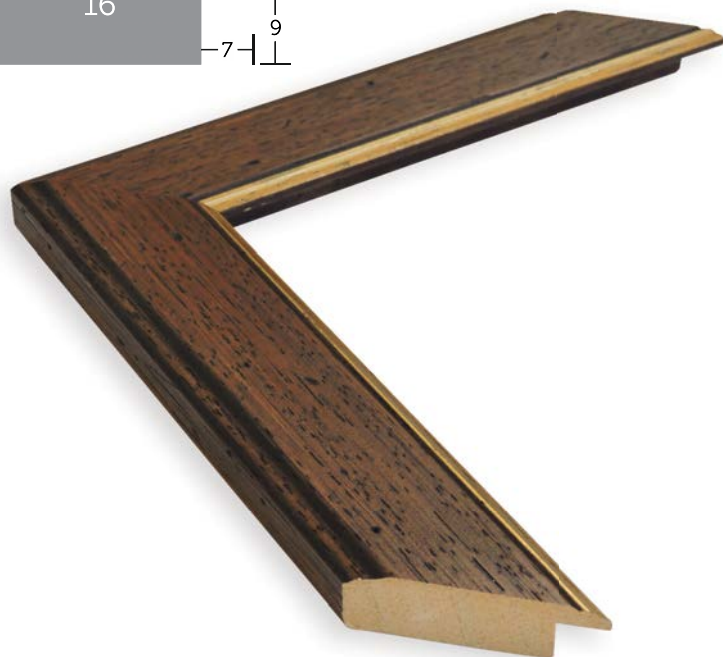
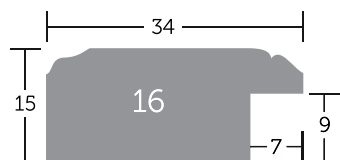

16/

| | |
|-------------|------------------------|
| NAB | Volta_34 - ořech |
| NAFO | Volta_34 - ořech/zlato |

↔ 34 55

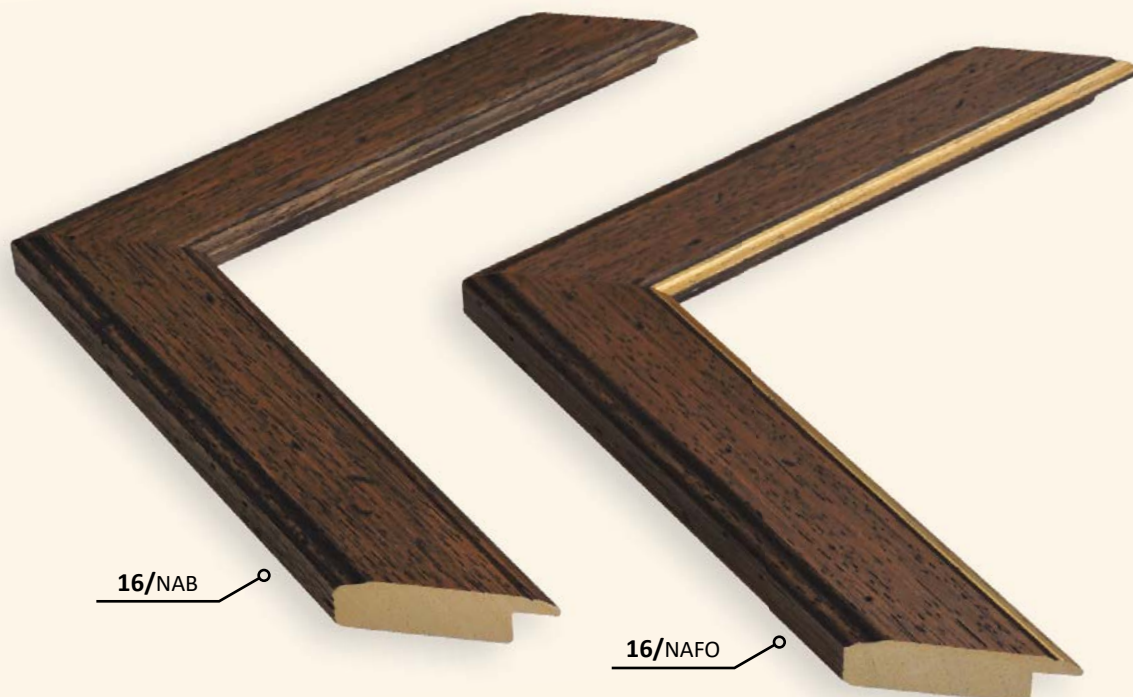

16/NAB

16/NAFO

DŘEVĚNÉ ŘEZANÉ RÁMY / moderní-plochý profil

ZEVIO PROFIL 391

Jednoduchý profil z borovicového dřeva.
Povrchově upraven barevnými laky.
Pro jednoduché přírodní interiéry; k diplomům, tiskům, plakátům.

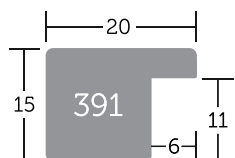

391/

| | |
|------------|--------------------------|
| 123 | Zevio_20 - světle modrá |
| 124 | Zevio_20 - světle zelená |
| 125 | Zevio_20 - žlutá |
| 126 | Zevio_20 - červená |
| 127 | Zevio_20 - tmavě zelená |
| 128 | Zevio_20 - černá |
| 129 | Zevio_20 - tmavě modrá |
| 130 | Zevio_20 - bílá |
| 131 | Zevio_20 - tmavě hnědá |
| 132 | Zevio_20 - hnědá |
| 133 | Zevio_20 - světle hnědá |
| 134 | Zevio_20 - přírodní |

↔ 20 ☐ 50



DŘEVĚNÉ ŘEZANÉ RÁMY/ speciální profil

ALLA PROFIL 339

Profil ve tvaru písmene „L“, především pro rámování napnutých pláten.
Velmi úzká pohledová hrana profilu

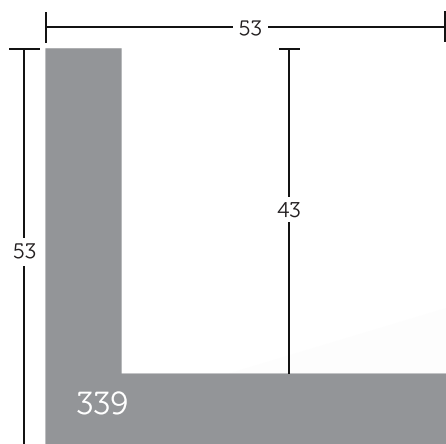

339/

| | |
|------------|-----------------|
| 560 | Alla_53 - dub |
| 562 | Alla_53 - ořech |
| 51 | Alla_53 - černá |
| 52 | Alla_53 - bílá |

↔ 53 [%] 60

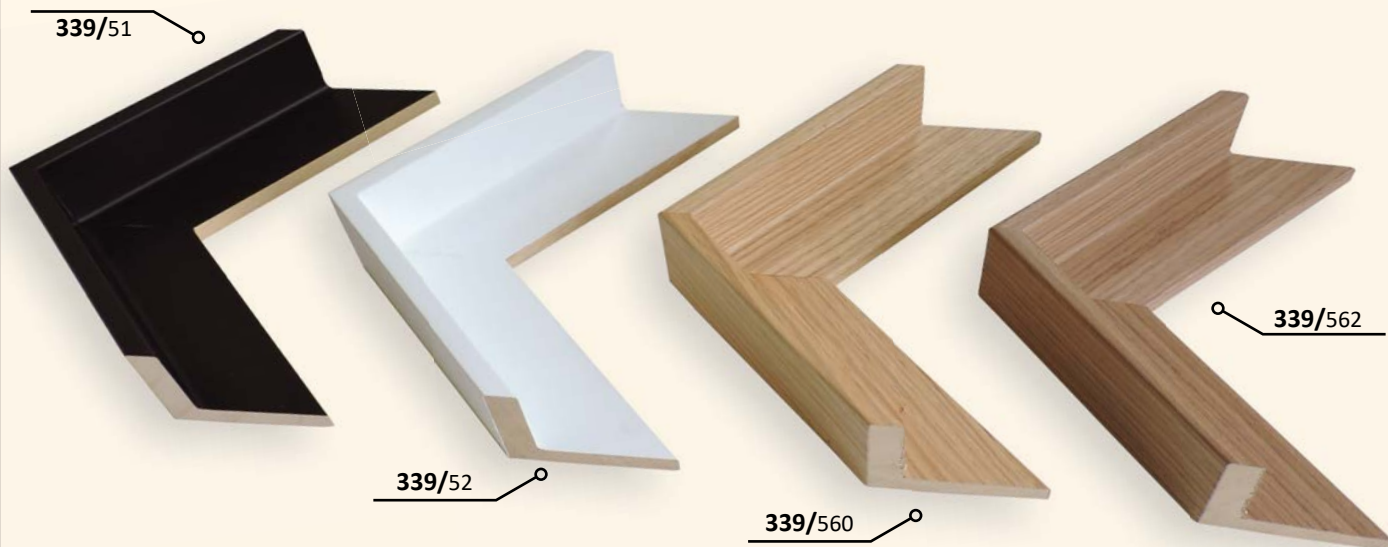

DŘEVĚNÉ ŘEZANÉ RÁMY / speciální profil

ALZINE PROFIL 398

Profil ve tvaru písmene „L“.
Vhodný např. pro adjustace napnutých malířských pláten.

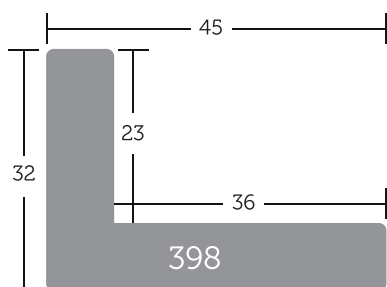

398/

| | |
|------------|----------------------|
| M | Alzine_45 - přírodní |
| 002 | Alzine_45 - hnědá |
| 010 | Alzine_45 - bílá |
| 016 | Alzine_45 - černá |

↔ 45 📏 55



DŘEVĚNÉ ŘEZANÉ RÁMY/ speciální profil

BOSCO PROFIL 6015

Profil ve tvaru písmene „L“ pro rámování napnutých pláten;
metalické povrchy do moderních interiérů.

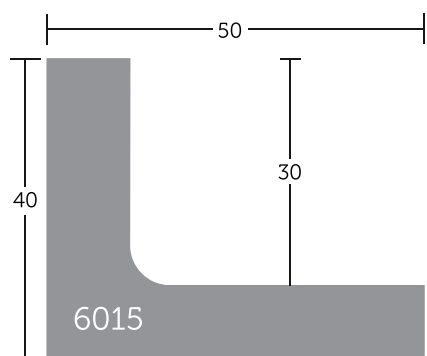

6015/

| | |
|------------|-------------------|
| 801 | Bosco_49 - mosaz |
| 802 | Bosco_49 - alpaka |
| 803 | Bosco_49 - ocel |
| 804 | Bosco_49 - bronz |
| 805 | Bosco_49 - měď |

↔ 49 55

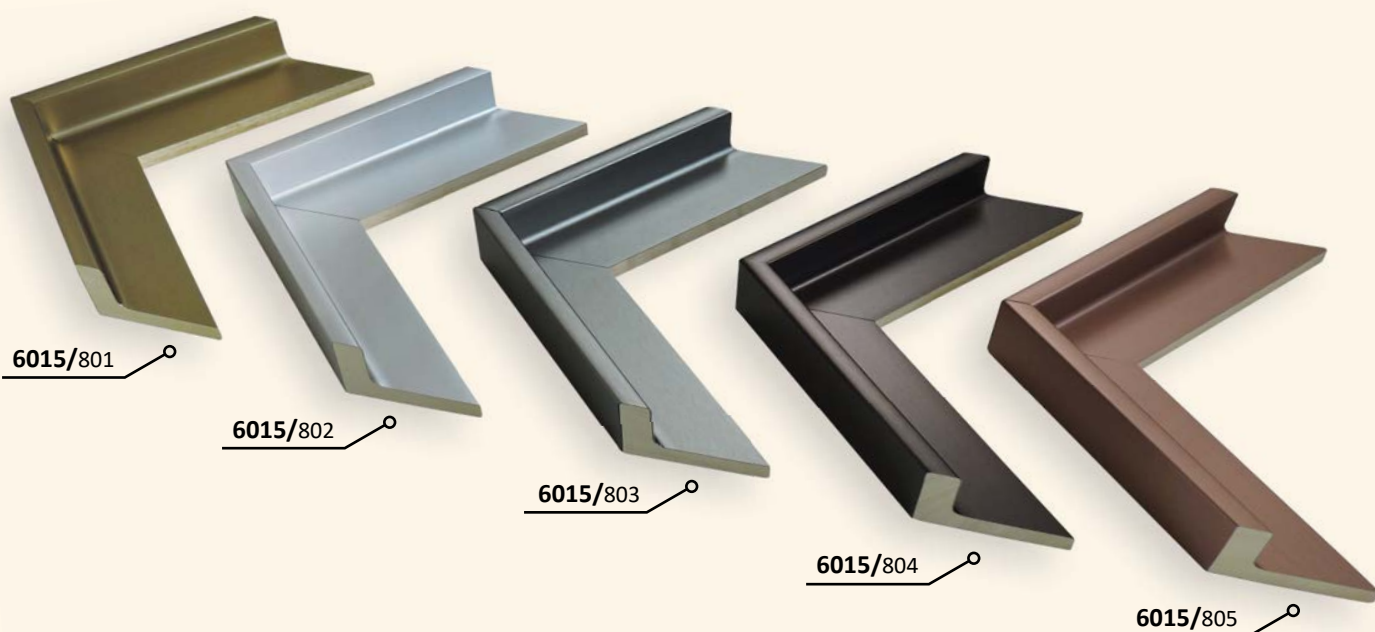

DŘEVĚNÉ ŘEZANÉ RÁMY/ speciální profil

HAVANA PROFIL 985

Pro rámování napnutých pláten, v "retro" barevných odstínech.

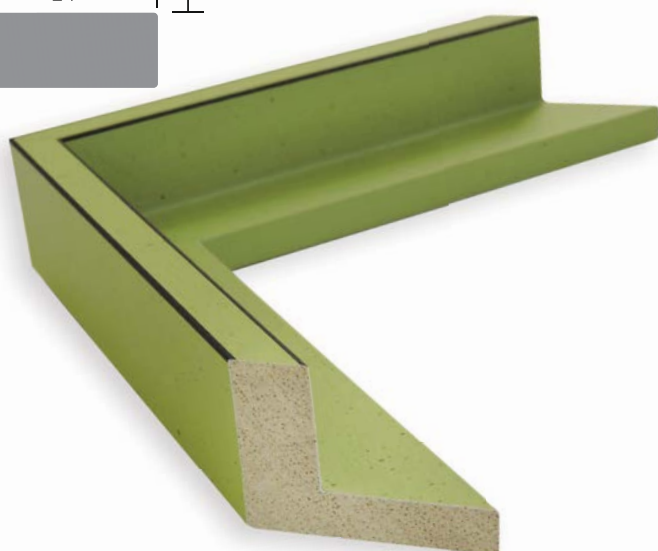
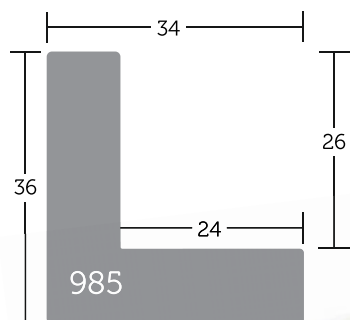

985/

| | |
|------------|---------------------|
| 320 | Havana_34 - bílá |
| 321 | Havana_34 - krémová |
| 322 | Havana_34 - žlutá |
| 325 | Havana_34 - červená |
| 327 | Havana_34 - zelená |
| 331 | Havana_34 - modrá |

↔ 34 ☐ 55

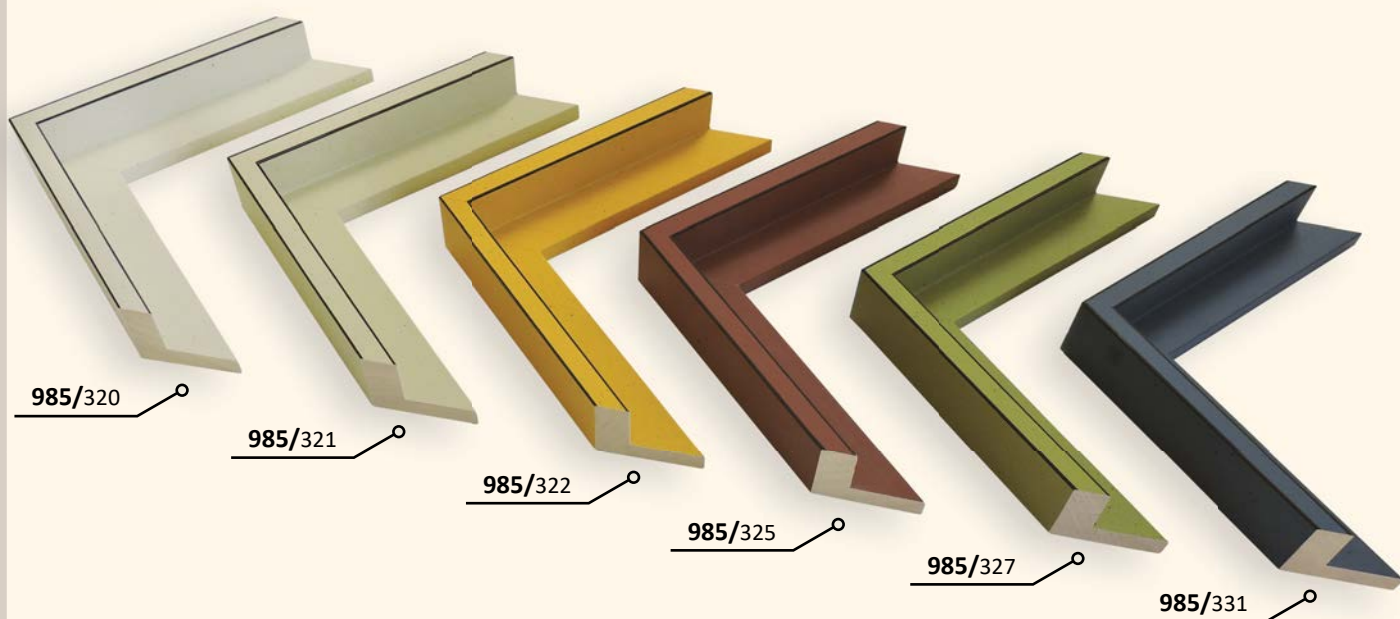

DŘEVĚNÉ ŘEZANÉ RÁMY/ speciální profil

NINE PROFIL 225

Profil ve tvaru písmene „L“ pro rámování napnutých pláten s povrchy pravé dýhy.
I pro rozměrnější plátina.

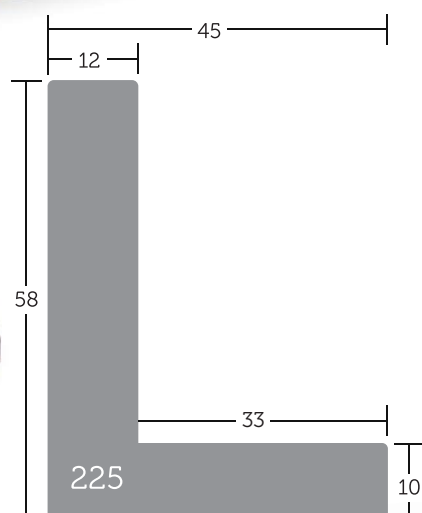
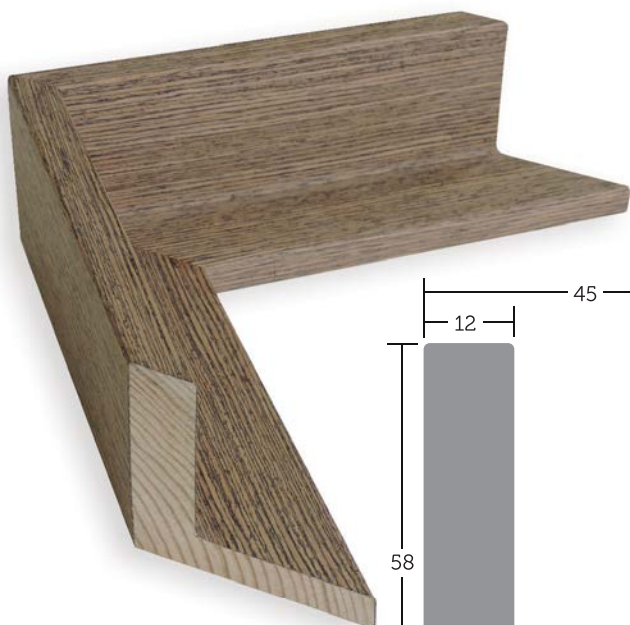

225/

| | |
|--------------|-----------------|
| CB00 | Nine_45 - bříza |
| CCI00 | Nine_45 - šedá |
| CLA00 | Nine_45 - černá |
| CLR00 | Nine_45 - dub |
| CWE00 | Nine_45 - ořech |

↔ 45 ☐ 55

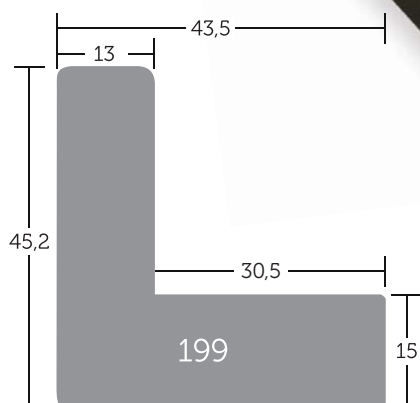
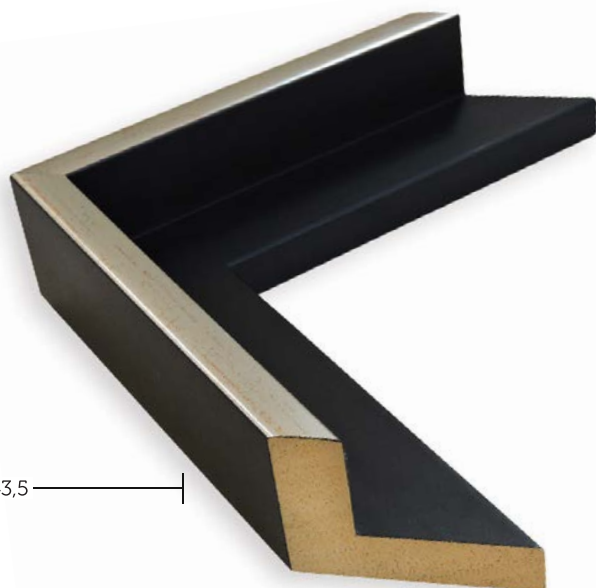

DŘEVĚNÉ ŘEZANÉ RÁMY / speciální profil

NOSTE
PROFIL 199Profil ve tvaru písmene „L“.
Vhodný pro adjustaci napnutých malířských pláten.**199/****32** Noste_13 - černá/zlato**33** Noste_13 - černá/stříbro

↔ 13 Ⓜ 50

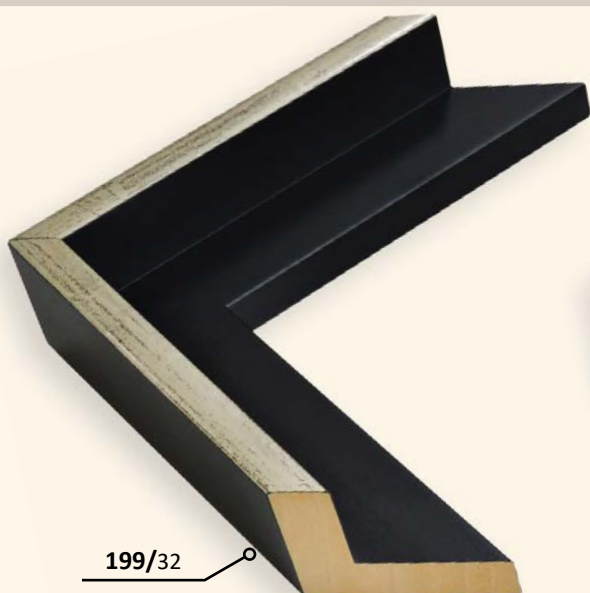

199/32

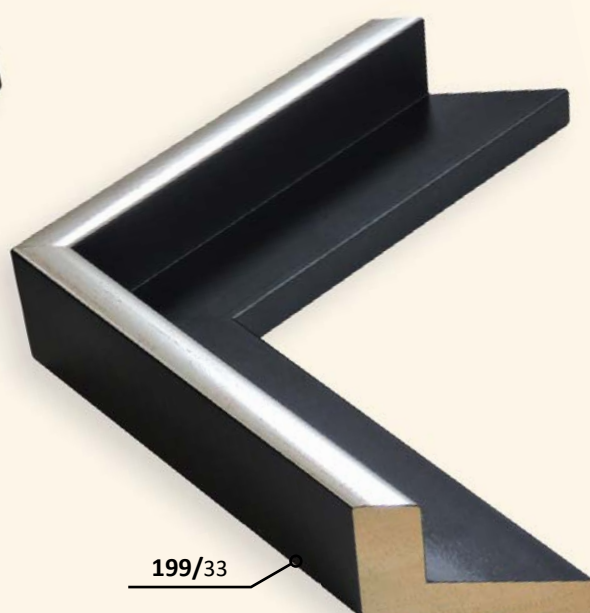

199/33

DŘEVĚNÉ ŘEZANÉ RÁMY / speciální profil

STUDIO PROFIL 92364

Profil ve tvaru písmene „L“

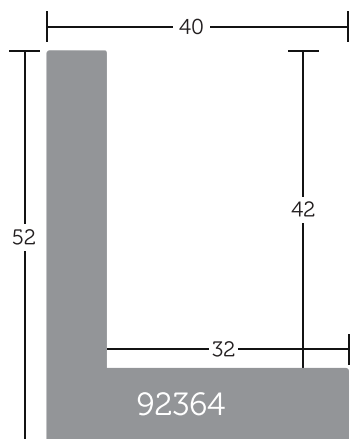

92364/

| | |
|------------|---------------------------|
| 039 | Studio 40 mm-bílá matná |
| 040 | Studio 40 mm-černá matná |
| 065 | Studio 40 mm-černá/zlatá |
| 066 | Studio 40 mm-černá/šampaň |
| 067 | Studio 40 mm-bílá/zlatá |
| 068 | Studio 40 mm-bílá/šampaň |

↔ 40 55

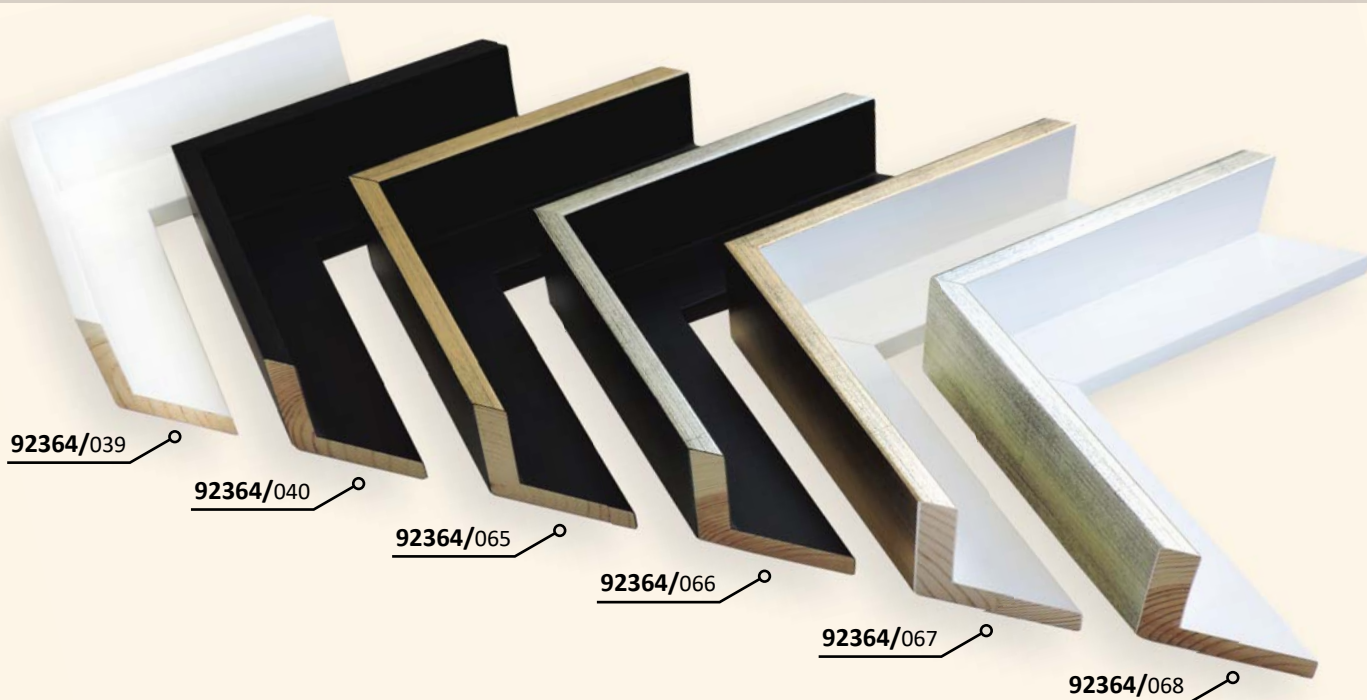

DŘEVĚNÉ ŘEZANÉ RÁMY / speciální profil

STUDIO - D PROFIL 9684

Profil ve tvaru písmene „L“, oboustranně lakovaný.
Toto provedení umožňuje použít profil z obou stran - bok, výška 40 mm nebo 52 mm.

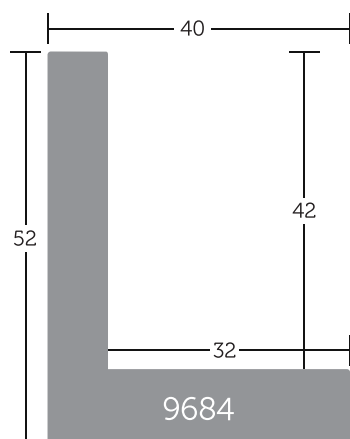
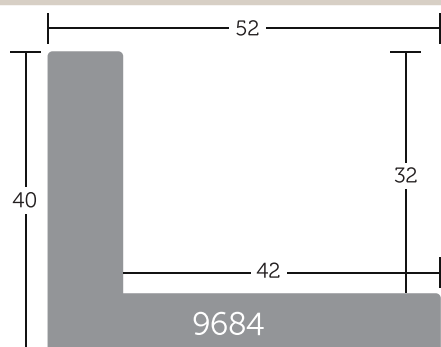

9684/

| | |
|-----------|-----------------------------|
| 01 | Studio-D_40/52-Glazed White |
| 02 | Studio-D_40/52-Glazed Brown |
| 03 | Studio-D_40/52-Glazed Black |
| 04 | Studio-D_40/52-Raw |

↔ 40/52 55



9684/01



9684/02

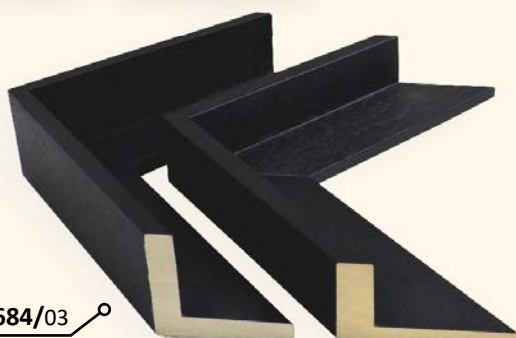

9684/03



9684/04

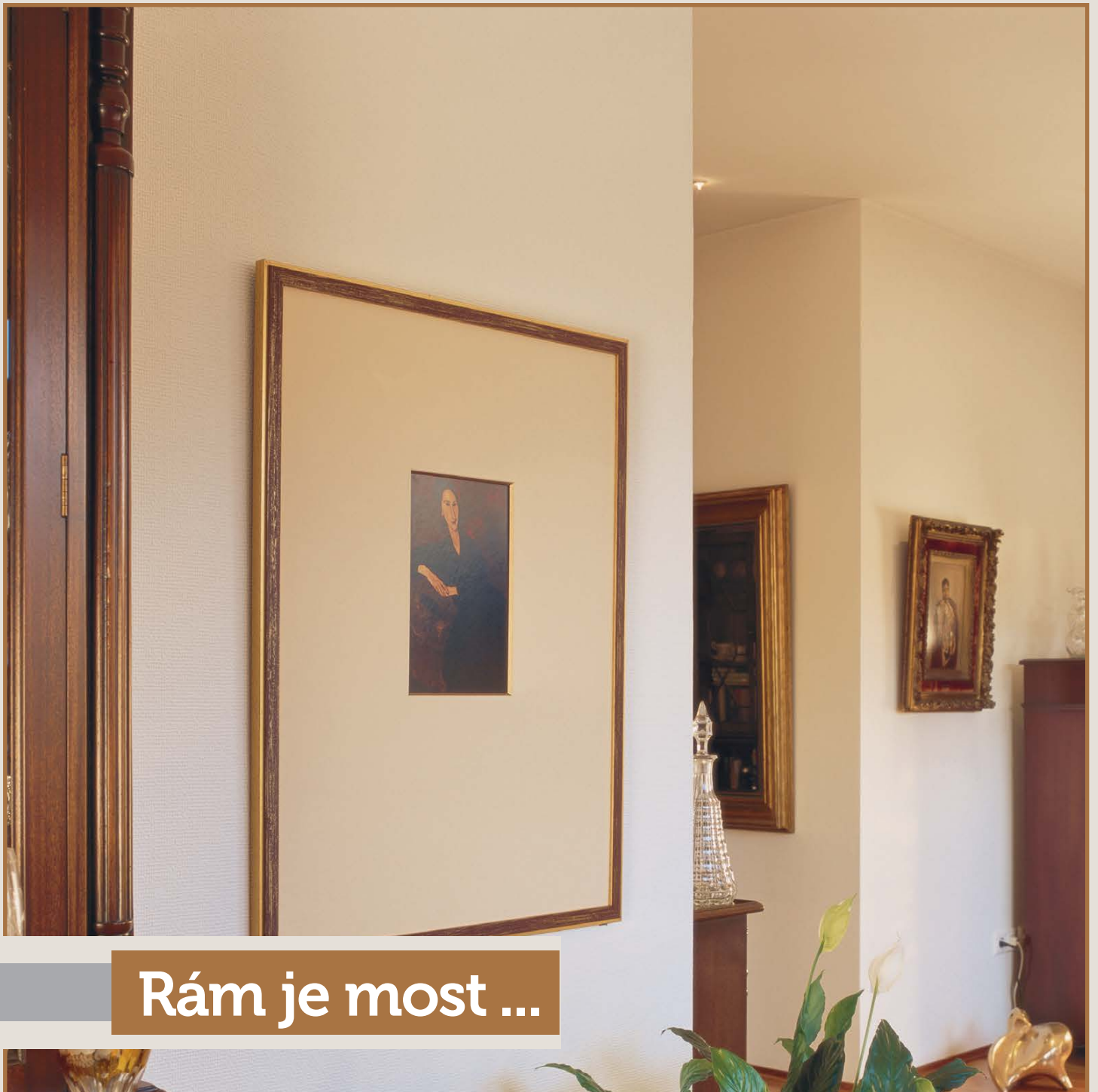

Rám je most ...

... mezi motivem obrázku a interiérem

